

## SPIS TREŚCI

<b>D-M.00.00.00. WYMAGANIA OGÓLNE.....</b>	<b>3</b>
<b>M.01.00.00. ROBOTY PRZYGOTOWAWCZE .....</b>	<b>13</b>
M.01.01.00. Roboty pomiarowe .....	13
<b>M.02.00.00 ROBOTY ROZBIÓRKOWE .....</b>	<b>15</b>
M.02.02.00. Roboty rozbiórkowe balustrady .....	15
M.02.03.00. Roboty rozbiórkowe nawierzchni i podbudowy .....	15
M.02.04.00. Roboty rozbiórkowe – elementy drewniane .....	15
M.02.05.00. Roboty rozbiórkowe – elementy stalowe.....	15
M.02.06.00. Roboty rozbiórkowe – elementy żelbetowe.....	15
<b>M.03.00.00. ROBOTY ZIEMNE.....</b>	<b>17</b>
M.03.01.00. Wykopy w gruntach kat. II – IV .....	17
M.03.05.00. Wykonanie podsypki .....	22
M.03.10.00. Wykonanie nasypów i zasypanie wykopów z zagęszczeniem gruntu.....	25
M.03.11.00. Wymiana gruntu .....	27
<b>M.04.00.00. ŚCIANKI SZCZELNE .....</b>	<b>29</b>
M.04.00.01. Wykonanie ścianki szczelnej .....	29
M.04.02.00. Wykop gruntu spod wody .....	43
M.04.03.00. Wykonanie korka betonowego.....	47
<b>M.05.00.00. ODWODNIENIE WYKOPU.....</b>	<b>51</b>
M.05.35.00. Odwodnienie nad korkiem betonowym .....	51
<b>M.06.00.00. ELEMENTY KONSTRUKCYJNE .....</b>	<b>53</b>
M.06.01.00. Montaż belek strunobetonowych typu DS.....	53
<b>M.07.00.00. ZBROJENIE .....</b>	<b>58</b>
M.07.01.00. Zbrojenie betonu stalą zbrojeniową klasy A-IIIIN .....	58
<b>M.08.00.00. BETON.....</b>	<b>61</b>
M.08.01.00. Beton konstrukcyjny – wymagania ogólne .....	61
M.08.05.00. Beton B30 w elementach o grubości do 60 cm .....	74
M.08.10.00. Beton niekonstrukcyjny.....	76
<b>M.11.00.00. NAWIERZCHNIE I CHODNIKI .....</b>	<b>82</b>
M.11.03.13 Warstwa ścieralna z mieszanki grysowo – mastyksowej (SMA).....	82
M.11.01.00. Warstwa wiążąca z betonu asfaltowego (BA) .....	92
M.11.20.00. Wykonanie obrzeży betonowych .....	99
<b>M.12.00.00. POBUDOWA .....</b>	<b>102</b>
M.12.04.00. Podbudowa z kruszyw – wymagania ogólne.....	102
M.12.04.02. Podbudowa z kruszywa łamanego stabilizowanego mechanicznie .....	108
M.12.04.07. Podbudowa z betonu asfaltowego .....	113
M.12.05.00. Podbudowa z betonu B15 .....	122
<b>M.13.00.00. IZOLACJE.....</b>	<b>126</b>
M.13.01.00. Izolacja gruba – papa zgrzewalna .....	126
M.13.05.00. Izolacja powłokowa bitumiczna układana na zimno .....	133
<b>M.14.00.00. ELEMENTY ZABEZPIECZENIA OBIEKTU.....</b>	<b>139</b>
M.14.00.01. Krawężnik kamienny mostowy.....	139
M.14.01.00. Barieroporęcz mostowa.....	146
<b>M.15.00.00. ELEMENTY WYPOSAŻENIA MOSTU .....</b>	<b>155</b>
M.15.01.00. Asfaltowe przykrycie dylatacyjne .....	155
M.15.05.00. Odwodnienie izolacji pomostu .....	162
M.15.06.00. Warstwa filtracyjna za przyczółkiem .....	167
<b>M.16.00.00. ZABEZPIECZENIA ANTYKOROZYJNE .....</b>	<b>175</b>
M.16.01.00. Zabezpieczenie antykorozyjne betonu.....	175
<b>M.17.00.00. UBEZPIECZENIA W OBRĘBIE OBIEKTU.....</b>	<b>185</b>
M.17.15.05. Umocnienie skarp cieku i stożków dyblami betonowymi .....	185
M.17.16.00. Montaż gabionów i materacy gabionowych .....	190
M.17.17.00. Palisada z kóków drewnianych .....	193

<b>M.30.00.00. ZABEZPIECZENIE CIĄGŁOŚCI RUCHU.....</b>	<b>195</b>
M.30.00.01. Czasowa organizacja ruchu .....	195
M.30.02.00. Stała organizacja ruchu .....	195

**D-M.00.00.00. WYMAGANIA OGÓLNE****1. WSTĘP****1.1. PRZEDMIOT ST**

Przedmiotem niniejszej specyfikacji technicznej (ST) są wymagania ogólne dotyczące wykonania i odbioru robót drogowych i mostowych.

**1.2. Zakres stosowania ST**

Ogólna specyfikacja techniczna stanowi obowiązującą podstawę opracowania szczegółowej specyfikacji technicznej stosowanej jako dokument przetargowy i kontraktowy przy zleceniu i realizacji robót na drogach krajowych.

Zaleca się wykorzystanie ST przy zleceniu robót na drogach wojewódzkich, powiatowych i gminnych.

**1.3. Zakres robót objętych ST**

Ustalenia zawarte w niniejszej specyfikacji obejmują wymagania ogólne, wspólne dla robót objętych ogólnymi specyfikacjami technicznymi, wydanymi przez GDDP dla poszczególnych asortymentów robót drogowych i mostowych. W przypadku braku ogólnych specyfikacji technicznych wydanych przez GDDP dla danego asortymentu robót, ustalenia dotyczą również dla ST sporządzanych indywidualnie.

**1.4. Określenia podstawowe**

Użyte w ST wymienione poniżej określenia należy rozumieć w każdym przypadku następująco:

**1.4.1. Budowla drogowa** - obiekt budowlany, nie będący budynkiem, stanowiący całość techniczno-użytkową (droga) albo jego część stanowiącą odrębny element konstrukcyjny lub technologiczny (obiekt mostowy, korpus ziemny, węzeł).

**1.4.2. Chodnik** - wyznaczony pas terenu przy jezdni lub odsunięty od jezdni, przeznaczony do ruchu pieszych.

**1.4.3. Długość mostu** - odległość między zewnętrznymi krawędziami pomostu, a w przypadku mostów łukowych z nadsypką - odległość w świetle podstaw sklepienia mierzona w osi jezdni drogowej.

**1.4.4. Droga** - wydzielony pas terenu przeznaczony do ruchu lub postoju pojazdów oraz ruchu pieszych wraz z wszelkimi urządzeniami technicznymi związanymi z prowadzeniem i zabezpieczeniem ruchu.

**1.4.5. Droga tymczasowa (montażowa)** - droga specjalnie przygotowana, przeznaczona do ruchu pojazdów obsługujących zadanie budowlane na czas jego wykonania, przewidziana do usunięcia po jego zakończeniu.

**1.4.6. Dziennik budowy** - zeszyt z ponumerowanymi stronami, opatrzony pieczęcią organu wydającego, wydany zgodnie z obowiązującymi przepisami, stanowiący urzędowy dokument przebiegu robót budowlanych, służący do notowania zdarzeń i okoliczności zachodzących w toku wykonywania robót, rejestrowania dokonywanych odbiorów robót, przekazywania poleceń i innej korespondencji technicznej pomiędzy Inżynierem/ Kierownikiem projektu, Wykonawcą i projektantem.

**1.4.7. Estakada** - obiekt zbudowany nad przeszkodą terenową dla zapewnienia komunikacji drogowej i ruchu pieszego.

**1.4.8. Inżynier/Kierownik projektu** - osoba wymieniona w danych kontraktowych (wyznaczona przez Zamawiającego, o której wyznaczeniu poinformowany jest Wykonawca), odpowiedzialna za nadzorowanie robót i administrowanie kontraktem.

**1.4.9. Jezdnia** - część korony drogi przeznaczona do ruchu pojazdów.

**1.4.10. Kierownik budowy** - osoba wyznaczona przez Wykonawcę, upoważniona do kierowania robotami i do występowania w jego imieniu w sprawach realizacji kontraktu.

**1.4.11. Korona drogi** - jezdnia (jezdnie) z pobocznymi lub chodnikami, zatokami, pasami awaryjnego postoju i pasami dzielącymi jezdnie.

**1.4.12. Konstrukcja nawierzchni** - układ warstw nawierzchni wraz ze sposobem ich połączenia.

**1.4.13. Konstrukcja nośna (prześło lub prześła obiektu mostowego)** - część obiektu oparta na podporach mostowych, tworząca ustrój niosący dla przeniesienia ruchu pojazdów lub pieszych.

**1.4.14. Korpus drogowy** - nasyp lub ta część wykopu, która jest ograniczona koroną drogi i skarpami rowów.

**1.4.15. Koryto** - element uformowany w korpusie drogowym w celu ułożenia w nim konstrukcji nawierzchni.

**1.4.16. Książka obmiarów** - akceptowany przez Inżyniera/Kierownika projektu zeszyt z ponumerowanymi stronami, służący do wpisywania przez Wykonawcę obmiaru dokonywanych robót w formie wyliczeń, szkiców i ew. dodatkowych załączników. Wpisy w książce obmiarów podlegają potwierdzeniu przez Inżyniera/Kierownika projektu.

**1.4.17. Laboratorium** - drogowe lub inne laboratorium badawcze, zaakceptowane przez Zamawiającego, niezbędne do przeprowadzenia wszelkich badań i prób związanych z oceną jakości materiałów oraz robót.

**1.4.18. Materiały** - wszelkie tworzywa niezbędne do wykonania robót, zgodne z dokumentacją projektową i specyfikacjami technicznymi, zaakceptowane przez Inżyniera/ Kierownika projektu.

**1.4.19. Most** - obiekt zbudowany nad przeszkodą wodną dla zapewnienia komunikacji drogowej i ruchu pieszego.

**1.4.20. Nawierzchnia** - warstwa lub zespół warstw służących do przejmowania i rozkładania obciążeń od ruchu na podłoże gruntowe i zapewniających dogodne warunki dla ruchu.

Warstwa ścieralna - górna warstwa nawierzchni poddana bezpośrednio oddziaływaniu ruchu i czynników atmosferycznych.

**Warstwa wiążąca** - warstwa znajdująca się między warstwą ścieralną a podbudową, zapewniająca lepsze rozłożenie naprężeń w nawierzchni i przekazywanie ich na podbudowę.

**Warstwa wyrównawcza** - warstwa służąca do wyrównania nierówności podbudowy lub profilu istniejącej nawierzchni.

**Podbudowa** - dolna część nawierzchni służąca do przenoszenia obciążeń od ruchu na podłoże. Podbudowa może składać się z podbudowy zasadniczej i podbudowy pomocniczej.

**Podbudowa zasadnicza** - górna część podbudowy spełniająca funkcje nośne w konstrukcji nawierzchni. Może ona składać się z jednej lub dwóch warstw.

**Podbudowa pomocnicza** - dolna część podbudowy spełniająca, obok funkcji nośnych, funkcje zabezpieczenia nawierzchni przed działaniem wody, mrozu i przenikaniem cząstek podłoża. Może zawierać warstwę mrozoochronną, odsączającą lub odcinającą.

**Warstwa mrozoochronna** - warstwa, której głównym zadaniem jest ochrona nawierzchni przed skutkami działania mrozu.

**Warstwa odcinająca** - warstwa stosowana w celu uniemożliwienia przenikania cząstek drobnego gruntu do warstwy nawierzchni leżącej powyżej.

**Warstwa odsączająca** - warstwa służąca do odprowadzenia wody przedostającej się do nawierzchni.

**1.4.21. Niweleta** - wysokościowe i geometryczne rozwinięcie na płaszczyźnie pionowego przekroju w osi drogi lub obiektu mostowego.

**1.4.22. Obiekt mostowy** - most, wiadukt, estakada, tunel, kładka dla pieszych i przepust.

**1.4.23. Objazd tymczasowy** - droga specjalnie przygotowana i odpowiednio utrzymana do przeprowadzenia ruchu publicznego na okres budowy.

**1.4.24. Odpowiednia (bliska) zgodność** - zgodność wykonywanych robót z dopuszczonymi tolerancjami, a jeśli przedział tolerancji nie został określony - z przeciętnymi tolerancjami, przyjmowanymi zwyczajowo dla danego rodzaju robót budowlanych.

**1.4.25. Pas drogowy** - wydzielony liniami granicznymi pas terenu przeznaczony do umieszczania w nim drogi i związanych z nią urządzeń oraz drzew i krzewów. Pas drogowy może również obejmować teren przewidziany do rozbudowy drogi i budowy urządzeń chroniących ludzi i środowisko przed uciążliwościami powodowanymi przez ruch na drodze.

**1.4.26. Pobocze** - część korony drogi przeznaczona do chwilowego postoju pojazdów, umieszczenia urządzeń organizacji i bezpieczeństwa ruchu oraz do ruchu pieszych, służąca jednocześnie do bocznego oparcia konstrukcji nawierzchni.

**1.4.27. Podłoże nawierzchni** - grunt rodzimy lub nasypowy, leżący pod nawierzchnią do głębokości przemarzania.

**1.4.28. Podłoże ulepszone nawierzchni** - górna warstwa podłoża, leżąca bezpośrednio pod nawierzchnią, ulepszona w celu umożliwienia przejścia ruchu budowlanego i właściwego wykonania nawierzchni.

**1.4.29. Polecenie Inżyniera/Kierownika projektu** - wszelkie polecenia przekazane Wykonawcy przez Inżyniera/Kierownika projektu, w formie pisemnej, dotyczące sposobu realizacji robót lub innych spraw związanych z prowadzeniem budowy.

**1.4.30. Projektant** - uprawniona osoba prawna lub fizyczna będąca autorem dokumentacji projektowej.

**1.4.31. Przedsięwzięcie budowlane** - kompleksowa realizacja nowego połączenia drogowego lub całkowita modernizacja/przebudowa (zmiana parametrów geometrycznych trasy w planie i przekroju podłużnym) istniejącego połączenia.

**1.4.32. Przeszkoda naturalna** - element środowiska naturalnego, stanowiący utrudnienie w realizacji zadania budowlanego, na przykład dolina, bagno, rzeka, szlak wędrówek dzikich zwierząt itp.

**1.4.33. Przeszkoda sztuczna** - dzieło ludzkie, stanowiące utrudnienie w realizacji zadania budowlanego, na przykład droga, kolej, rurociąg, kanał, ciąg pieszy lub rowerowy itp.

**1.4.34. Przetargowa dokumentacja projektowa** - część dokumentacji projektowej, która wskazuje lokalizację, charakterystykę i wymiary obiektu będącego przedmiotem robót.

**1.4.35. Przyczółek** - skrajna podpora obiektu mostowego. Może składać się z pełnej ściany, słupów lub innych form konstrukcyjnych, np. skrzyń, komór.

**1.4.36. Rekultywacja** - roboty mające na celu uporządkowanie i przywrócenie pierwotnych funkcji terenom naruszonym w czasie realizacji zadania budowlanego.

**1.4.37. Rozpiętość teoretyczna** - odległość między punktami podparcia (łożyskami), przęsa mostowego.

**1.4.38. Szerokość całkowita obiektu (mostu / wiaduktu)** - odległość między zewnętrznymi krawędziami konstrukcji obiektu, mierzona w linii prostopadłej do osi podłużnej, obejmuje całkowitą szerokość konstrukcyjną ustroju niosącego.

**1.4.39. Szerokość użytkowa obiektu** - szerokość jezdni (nawierzchni) przeznaczona dla poszczególnych rodzajów ruchu oraz szerokość chodników mierzona w świetle poręczy mostowych z wyłączeniem konstrukcji przy jezdni dołem oddzielającej ruch kołowy od ruchu pieszego.

**1.4.40. Ślepy kosztorys** - wykaz robót z podaniem ich ilości (przedmiarem) w kolejności technologicznej ich wykonania.

**1.4.41. Teren budowy** - teren udostępniony przez Zamawiającego dla wykonania na nim robót oraz inne miejsca wymienione w kontrakcie jako tworzące część terenu budowy.

**1.4.42. Tunel** - obiekt zagłębiony poniżej poziomu terenu dla zapewnienia komunikacji drogowej i ruchu pieszego.

**1.4.43. Wiadukt** - obiekt zbudowany nad linią kolejową lub inną drogą dla bezkolizyjnego zapewnienia komunikacji drogowej i ruchu pieszego.

**1.4.44. Zadanie budowlane** - część przedsięwzięcia budowlanego, stanowiąca odrębną całość konstrukcyjną lub technologiczną, zdolną do samodzielnego pełnienia funkcji techniczno-użytkowych. Zadanie może polegać na wykonywaniu robót związanych z budową, modernizacją/ przebudową, utrzymaniem oraz ochroną budowli drogowej lub jej elementu.

## 1.5. Ogólne wymagania dotyczące robót

Wykonawca jest odpowiedzialny za jakość wykonanych robót, bezpieczeństwo wszelkich czynności na terenie budowy, metody użyte przy budowie oraz za ich zgodność z dokumentacją projektową, ST i poleceniami Inżyniera/Kierownika projektu.

### 1.5.1. Przekazanie terenu budowy

Zamawiający w terminie określonym w dokumentach kontraktowych przekazuje Wykonawcy teren budowy wraz ze wszystkimi wymaganymi uzgodnieniami prawnymi i administracyjnymi, lokalizację i współrzędne punktów głównych trasy oraz reperów, dziennik budowy oraz dwa egzemplarze dokumentacji projektowej i dwa komplety ST.

Na Wykonawcy spoczywa odpowiedzialność za ochronę przekazanych mu punktów pomiarowych do chwili odbioru ostatecznego robót. Uszkodzone lub zniszczone znaki geodezyjne Wykonawca odtworzy i utrwali na własny koszt.

### 1.5.2. Dokumentacja projektowa

Dokumentacja projektowa będzie zawierać rysunki, obliczenia i dokumenty, zgodne z wykazem podanym w szczegółowych warunkach umowy, uwzględniającym podział na dokumentację projektową:

Zamawiającego; wykaz pozycji, które stanowią przetargową dokumentację projektową oraz projektową dokumentację wykonawczą (techniczną) i zostaną przekazane Wykonawcy,

Wykonawcy; wykaz zawierający spis dokumentacji projektowej, którą Wykonawca opracuje w ramach ceny kontraktowej.

### 1.5.3. Zgodność robót z dokumentacją projektową i ST

Dokumentacja projektowa, ST i wszystkie dodatkowe dokumenty przekazane Wykonawcy przez Inżyniera/Kierownika projektu stanowią część umowy, a wymagania określone w choćby jednym z nich są obowiązujące dla Wykonawcy tak jakby zawarte były w całej dokumentacji.

W przypadku rozbieżności w ustaleniach poszczególnych dokumentów obowiązuje kolejność ich ważności wymieniona w „Kontraktowych warunkach ogólnych” („Ogólnych warunkach umowy”).

Wykonawca nie może wykorzystywać błędów lub opuszczeń w dokumentach kontraktowych, a o ich wykryciu winien natychmiast powiadomić Inżyniera/Kierownika projektu, który podejmie decyzję o wprowadzeniu odpowiednich zmian i poprawek.

W przypadku rozbieżności, wymiary podane na piśmie są ważniejsze od wymiarów określonych na podstawie odczytu ze skali rysunku.

Wszystkie wykonane roboty i dostarczone materiały będą zgodne z dokumentacją projektową i ST.

Dane określone w dokumentacji projektowej i w ST będą uważane za wartości docelowe, od których dopuszczalne są odchylenia w ramach określonego przedziału tolerancji. Cechy materiałów i elementów budowli muszą wykazywać zgodność z określonymi wymaganiami, a rozrzuty tych cech nie mogą przekraczać dopuszczalnego przedziału tolerancji.

W przypadku, gdy materiały lub roboty nie będą w pełni zgodne z dokumentacją projektową lub ST i wpłynie to na niezadowalającą jakość elementu budowli, to takie materiały zostaną zastąpione innymi, a elementy budowli rozebrane i wykonane ponownie na koszt Wykonawcy.

#### 1.5.4. Zabezpieczenie terenu budowy

Roboty modernizacyjne/ przebudowa i remontowe („pod ruchem”)

Wykonawca jest zobowiązany do utrzymania ruchu publicznego oraz utrzymania istniejących obiektów (jezdnie, ścieżki rowerowe, ciągi piesze, znaki drogowe, bariery ochronne, urządzenia odwodnienia itp.) na terenie budowy, w okresie trwania realizacji kontraktu, aż do zakończenia i odbioru ostatecznego robót.

Przed przystąpieniem do robót Wykonawca przedstawi Inżynierowi/Kierownikowi projektu do zatwierdzenia, uzgodniony z odpowiednim zarządem drogi i organem zarządzającym ruchem, projekt organizacji ruchu i zabezpieczenia robót w okresie trwania budowy. W zależności od potrzeb i postępu robót projekt organizacji ruchu powinien być na bieżąco aktualizowany przez Wykonawcę. Każda zmiana, w stosunku do zatwierzonego projektu organizacji ruchu, wymaga każdorazowo ponownego zatwierdzenia projektu.

W czasie wykonywania robót Wykonawca dostarczy, zainstaluje i będzie obsługiwał wszystkie tymczasowe urządzenia zabezpieczające takie jak: zapory, światła ostrzegawcze, sygnały, itp., zapewniając w ten sposób bezpieczeństwo pojazdów i pieszych.

Wykonawca zapewni stałe warunki widoczności w dzień i w nocy tych zapór i znaków, dla których jest to nieodzowne ze względów bezpieczeństwa.

Wszystkie znaki, zapory i inne urządzenia zabezpieczające będą akceptowane przez Inżyniera/Kierownika projektu.

Fakt przystąpienia do robót Wykonawca obwieści publicznie przed ich rozpoczęciem w sposób uzgodniony z Inżynierem/Kierownikiem projektu oraz przez umieszczenie, w miejscach i ilościach określonych przez Inżyniera/Kierownika projektu, tablic informacyjnych, których treść będzie zatwierdzona przez Inżyniera/Kierownika projektu. Tablice informacyjne będą utrzymywane przez Wykonawcę w dobrym stanie przez cały okres realizacji robót.

Koszt zabezpieczenia terenu budowy nie podlega odrębnej zapłacie i przyjmuje się, że jest włączony w cenę kontraktową.

Roboty o charakterze inwestycyjnym

Wykonawca jest zobowiązany do zabezpieczenia terenu budowy w okresie trwania realizacji kontraktu aż do zakończenia i odbioru ostatecznego robót.

Wykonawca dostarczy, zainstaluje i będzie utrzymywać tymczasowe urządzenia zabezpieczające, w tym: ogrodzenia, poręcze, oświetlenie, sygnały i znaki ostrzegawcze oraz wszelkie inne środki niezbędne do ochrony robót, wygody społeczności i innych.

W miejscach przylegających do dróg otwartych dla ruchu, Wykonawca ogrodzi lub wyraźnie oznakuje teren budowy, w sposób uzgodniony z Inżynierem/Kierownikiem projektu.

Wjazdy i wyjazdy z terenu budowy przeznaczone dla pojazdów i maszyn pracujących przy realizacji robót, Wykonawca odpowiednio oznakuje w sposób uzgodniony z Inżynierem/Kierownikiem projektu.

Fakt przystąpienia do robót Wykonawca obwieści publicznie przed ich rozpoczęciem w sposób uzgodniony z Inżynierem/Kierownikiem projektu oraz przez umieszczenie, w miejscach i ilościach określonych przez Inżyniera/Kierownika projektu, tablic informacyjnych, których treść będzie zatwierdzona przez Inżyniera/Kierownika projektu. Tablice informacyjne będą utrzymywane przez Wykonawcę w dobrym stanie przez cały okres realizacji robót.

Koszt zabezpieczenia terenu budowy nie podlega odrębnej zapłacie i przyjmuje się, że jest włączony w cenę kontraktową.

#### 1.5.5. Ochrona środowiska w czasie wykonywania robót

Wykonawca ma obowiązek znać i stosować w czasie prowadzenia robót wszelkie przepisy dotyczące ochrony środowiska naturalnego.

W okresie trwania budowy i wykańczania robót Wykonawca będzie:

utrzymywać teren budowy i wykopy w stanie bez wody stojącej,

podejmować wszelkie uzasadnione kroki mające na celu stosowanie się do przepisów i norm dotyczących ochrony środowiska na terenie i wokół terenu budowy oraz będzie unikać uszkodzeń lub uciążliwości dla osób lub dóbr publicznych i innych, a wynikających z nadmiernego hałasu, wibracji, zanieczyszczenia lub innych przyczyn powstałych w następstwie jego sposobu działania.

Stosując się do tych wymagań będzie miał szczególnie wzgląd na:

lokalizację baz, warsztatów, magazynów, składowisk, ukopów i dróg dojazdowych,

środki ostrożności i zabezpieczenia przed:

zanieczyszczeniem zbiorników i cieków wodnych pyłami lub substancjami toksycznymi,

zanieczyszczeniem powietrza pyłami i gazami,

możliwością powstania pożaru.

#### 1.5.6. Ochrona przeciwpożarowa

Wykonawca będzie przestrzegać przepisy ochrony przeciwpożarowej.

Wykonawca będzie utrzymywać, wymagany na podstawie odpowiednich przepisów sprawny sprzęt przeciwpożarowy, na terenie baz produkcyjnych, w pomieszczeniach biurowych, mieszkalnych, magazynach oraz w maszynach i pojazdach.

Materiały łatwopalne będą składowane w sposób zgodny z odpowiednimi przepisami i zabezpieczone przed dostępem osób trzecich.

Wykonawca będzie odpowiedzialny za wszelkie straty spowodowane pożarem wywołanym jako rezultat realizacji robót albo przez personel Wykonawcy.

#### 1.5.7. Materiały szkodliwe dla otoczenia

Materiały, które w sposób trwały są szkodliwe dla otoczenia, nie będą dopuszczone do użycia.

Nie dopuszcza się użycia materiałów wywołujących szkodliwe promieniowanie o stężeniu większym od dopuszczalnego, określonego odpowiednimi przepisami.

Wszelkie materiały odpadowe użyte do robót będą miały aprobatę techniczną wydaną przez uprawnioną jednostkę, jednoznacznie określającą brak szkodliwego oddziaływania tych materiałów na środowisko.

Materiały, które są szkodliwe dla otoczenia tylko w czasie robót, a po zakończeniu robót ich szkodliwość zanika (np. materiały pyłaste) mogą być użyte pod warunkiem przestrzegania wymagań technologicznych w budowaniu. Jeżeli wymagają tego odpowiednie przepisy Wykonawca powinien otrzymać zgodę na użycie tych materiałów od właściwych organów administracji państwowej.

Jeżeli Wykonawca użył materiałów szkodliwych dla otoczenia zgodnie ze specyfikacjami, a ich użycie spowodowało jakiegokolwiek zagrożenie środowiska, to konsekwencje tego poniesie Zamawiający.

#### 1.5.8. Ochrona własności publicznej i prywatnej

Wykonawca odpowiada za ochronę instalacji na powierzchni ziemi i za urządzenia podziemne, takie jak rurociągi, kable itp. oraz uzyska od odpowiednich władz będących właścicielami tych urządzeń potwierdzenie informacji dostarczonych

mu przez Zamawiającego w ramach planu ich lokalizacji. Wykonawca zapewni właściwe oznaczenie i zabezpieczenie przed uszkodzeniem tych instalacji i urządzeń w czasie trwania budowy.

Wykonawca zobowiązany jest umieścić w swoim harmonogramie rezerwę czasową dla wszelkiego rodzaju robót, które mają być wykonane w zakresie przełożenia instalacji i urządzeń podziemnych na terenie budowy i powiadomić Inżyniera/Kierownika projektu i władze lokalne o zamiarze rozpoczęcia robót. O fakcie przypadkowego uszkodzenia tych instalacji Wykonawca bezzwłocznie powiadomi Inżyniera/Kierownika projektu i zainteresowane władze oraz będzie z nimi współpracował dostarczając wszelkiej pomocy potrzebnej przy dokonywaniu napraw. Wykonawca będzie odpowiadać za wszelkie spowodowane przez jego działania uszkodzenia instalacji na powierzchni ziemi i urządzeń podziemnych wykazanych w dokumentach dostarczonych mu przez Zamawiającego.

Jeżeli teren budowy przylega do terenów z zabudową mieszkaniową, Wykonawca będzie realizować roboty w sposób powodujący minimalne niedogodności dla mieszkańców. Wykonawca odpowiada za wszelkie uszkodzenia zabudowy mieszkaniowej w sąsiedztwie budowy, spowodowane jego działalnością.

Inżynier/Kierownik projektu będzie na bieżąco informowany o wszystkich umowach zawartych pomiędzy Wykonawcą a właścicielami nieruchomości i dotyczących korzystania z własności i dróg wewnętrznych. Jednakże, ani Inżynier/Kierownik projektu ani Zamawiający nie będzie ingerował w takie porozumienia, o ile nie będą one sprzeczne z postanowieniami zawartymi w warunkach umowy.

#### 1.5.9. Ograniczenie obciążeń osi pojazdów

Wykonawca będzie stosować się do ustawowych ograniczeń nacisków osi na drogach publicznych przy transporcie materiałów i wyposażenia na i z terenu robót. Wykonawca uzyska wszelkie niezbędne zezwolenia i uzgodnienia od właściwych władz co do przewozu nietypowych wagowo ładunków (ponadnormatywnych) i o każdym takim przewozie będzie powiadamiał Inżyniera/Kierownika projektu. Inżynier/Kierownik projektu może polecić, aby pojazdy nie spełniające tych warunków zostały usunięte z terenu budowy. Pojazdy powodujące nadmierne obciążenie osiowe nie będą dopuszczone na świeżo ukończony fragment budowy w obrębie terenu budowy i Wykonawca będzie odpowiadał za naprawę wszelkich robót w ten sposób uszkodzonych, zgodnie z poleceniami Inżyniera/Kierownika projektu.

#### 1.5.10. Bezpieczeństwo i higiena pracy

Podczas realizacji robót Wykonawca będzie przestrzegać przepisów dotyczących bezpieczeństwa i higieny pracy.

W szczególności Wykonawca ma obowiązek zadbać, aby personel nie wykonywał pracy w warunkach niebezpiecznych, szkodliwych dla zdrowia oraz nie spełniających odpowiednich wymagań sanitarnych.

Wykonawca zapewni i będzie utrzymywał wszelkie urządzenia zabezpieczające, socjalne oraz sprzęt i odpowiednią odzież dla ochrony życia i zdrowia osób zatrudnionych na budowie oraz dla zapewnienia bezpieczeństwa publicznego.

Uznaje się, że wszelkie koszty związane z wypełnieniem wymagań określonych powyżej nie podlegają odrębnej zapłacie i są uwzględnione w cenie kontraktowej.

#### 1.5.11. Ochrona i utrzymanie robót

Wykonawca będzie odpowiadał za ochronę robót i za wszelkie materiały i urządzenia używane do robót od daty rozpoczęcia do daty wydania potwierdzenia zakończenia robót przez Inżyniera/Kierownika projektu.

Wykonawca będzie utrzymywać roboty do czasu odbioru ostatecznego. Utrzymanie powinno być prowadzone w taki sposób, aby budowla drogowa lub jej elementy były w zadowalającym stanie przez cały czas, do momentu odbioru ostatecznego.

Jeśli Wykonawca w jakimkolwiek czasie zaniedba utrzymanie, to na polecenie Inżyniera/Kierownika projektu powinien rozpocząć roboty utrzymaniowe nie później niż w 24 godziny po otrzymaniu tego polecenia.

#### 1.5.12. Stosowanie się do praw i innych przepisów

Wykonawca zobowiązany jest znać wszystkie zarządzenia wydane przez władze centralne i miejscowe oraz inne przepisy, regulaminy i wytyczne, które są w jakikolwiek sposób związane z wykonywanymi robotami i będzie w pełni odpowiedzialny za przestrzeganie tych postanowień podczas prowadzenia robót.

Wykonawca będzie przestrzegać praw patentowych i będzie w pełni odpowiedzialny za wypełnienie wszelkich wymagań prawnych odnośnie znaków firmowych, nazw lub innych chronionych praw w odniesieniu do sprzętu, materiałów lub urządzeń użytych lub związanych z wykonywaniem robót i w sposób ciągły będzie informować Inżyniera/Kierownika projektu o swoich działaniach, przedstawiając kopie zezwoleń i inne odnośne dokumenty. Wszelkie straty, koszty postępowania, obciążenia i wydatki wynikłe z lub związane z naruszeniem jakichkolwiek praw patentowych pokryje Wykonawca, z wyjątkiem przypadków, kiedy takie naruszenie wynika z wykonania projektu lub specyfikacji dostarczonej przez Inżyniera/Kierownika projektu.

#### 1.5.13. Równoważność norm i zbiorów przepisów prawnych

Gdziekolwiek w dokumentach kontraktowych powołane są konkretne normy i przepisy, które spełniać mają materiały, sprzęt i inne towary oraz wykonane i zbadane roboty, będą obowiązywać postanowienia najnowszego wydania lub poprawionego wydania powołanych norm i przepisów o ile w warunkach kontraktu nie postanowiono inaczej. W przypadku gdy powołane normy i przepisy są państwowe lub odnoszą się do konkretnego kraju lub regionu, mogą być również stosowane inne odpowiednie normy zapewniające równy lub wyższy poziom wykonania niż powołane normy lub przepisy, pod warunkiem ich sprawdzenia i pisemnego zatwierdzenia przez Inżyniera/Kierownika projektu. Różnice pomiędzy powołanymi normami a ich proponowanymi zamiennikami muszą być dokładnie opisane przez Wykonawcę i przedłożone Inżynierowi/Kierownikowi projektu do zatwierdzenia.

#### 1.5.14. Wykopalka

Wszelkie wykopaliska, monety, przedmioty wartościowe, budowle oraz inne pozostałości o znaczeniu geologicznym lub archeologicznym odkryte na terenie budowy będą uważane za własność Zamawiającego. Wykonawca zobowiązany jest powiadomić Inżyniera/Kierownika projektu i postępować zgodnie z jego poleceniami. Jeżeli w wyniku tych poleceń Wykonawca poniesie koszty i/lub wystąpią opóźnienia w robotach, Inżynier/Kierownik projektu po uzgodnieniu z Zamawiającym i Wykonawcą ustali wydłużenie czasu wykonania robót i/lub wysokość kwoty, o którą należy zwiększyć cenę kontraktową.

#### 1.6. Zaplecze Zamawiającego (o ile warunki kontraktu przewidują realizację)

Wykonawca zobowiązany jest zabezpieczyć Zamawiającemu, pomieszczenia biurowe, sprzęt, transport oraz inne urządzenia towarzyszące, zgodnie z wymaganiami podanymi w D-M-00.00.01 „Zaplecze Zamawiającego”.

## 2. MATERIAŁY

### 2.1. Źródła uzyskania materiałów

Co najmniej na trzy tygodnie przed zaplanowanym wykorzystaniem jakichkolwiek materiałów przeznaczonych do robót, Wykonawca przedstawi Inżynierowi/Kierownikowi projektu do zatwierdzenia, szczegółowe informacje dotyczące proponowanego źródła wytworzenia, zamawiania lub wydobywania tych materiałów jak również odpowiednie świadectwa badań laboratoryjnych oraz próbki materiałów.

Zatwierdzenie partii materiałów z danego źródła nie oznacza automatycznie, że wszelkie materiały z danego źródła uzyskają zatwierdzenie.

Wykonawca zobowiązany jest do prowadzenia badań w celu wykazania, że materiały uzyskane z dopuszczonego źródła w sposób ciągły spełniają wymagania ST w czasie realizacji robót.

### 2.2. Pozyskiwanie materiałów miejscowych

Wykonawca odpowiada za uzyskanie pozwoleń od właścicieli i odnośnych władz na pozyskanie materiałów ze źródeł miejscowych włączając w to źródła wskazane przez Zamawiającego i jest zobowiązany dostarczyć Inżynierowi/Kierownikowi projektu wymagane dokumenty przed rozpoczęciem eksploatacji źródła.

Wykonawca przedstawi Inżynierowi/Kierownikowi projektu do zatwierdzenia dokumentację zawierającą raporty z badań terenowych i laboratoryjnych oraz proponowaną przez siebie metodę wydobycia i selekcji, uwzględniając aktualne decyzje o eksploatacji, organów administracji państwowej i samorządowej.

Wykonawca ponosi odpowiedzialność za spełnienie wymagań ilościowych i jakościowych materiałów pochodzących ze źródeł miejscowych.

Wykonawca ponosi wszystkie koszty, z tytułu wydobycia materiałów, dzierżawy i inne jakie okażą się potrzebne w związku z dostarczeniem materiałów do robót.

Humus i nadkład czasowo zdjęte z terenu wykopów, dokopów i miejsc pozyskania materiałów miejscowych będą formowane w hałdy i wykorzystane przy zasypce i rekultywacji terenu po ukończeniu robót.

Wszystkie odpowiednie materiały pozyskane z wykopów na terenie budowy lub z innych miejsc wskazanych w dokumentach umowy będą wykorzystane do robót lub odwiezione na odkład odpowiednio do wymagań umowy lub wskazań Inżyniera/Kierownika projektu.

Wykonawca nie będzie prowadzić żadnych wykopów w obrębie terenu budowy poza tymi, które zostały wyszczególnione w dokumentach umowy, chyba, że uzyska na to pisemną zgodę Inżyniera/Kierownika projektu.

Eksploatacja źródeł materiałów będzie zgodna z wszelkimi regulacjami prawnymi obowiązującymi na danym obszarze.

### 2.3. Materiały nie odpowiadające wymaganiom

Materiały nie odpowiadające wymaganiom zostaną przez Wykonawcę wywiezione z terenu budowy i złożone w miejscu wskazanym przez Inżyniera/Kierownika projektu. Jeśli Inżynier/Kierownik projektu zezwoli Wykonawcy na użycie tych materiałów do innych robót, niż te dla których zostały zakupione, to koszt tych materiałów zostanie odpowiednio przewartościowany (skorygowany) przez Inżyniera/Kierownika projektu.

Każdy rodzaj robót, w którym znajdują się nie zbadane i nie zaakceptowane materiały, Wykonawca wykonuje na własne ryzyko, licząc się z jego nieprzyjęciem, usunięciem i niezapłaceniem

### 2.4. Wariantowe stosowanie materiałów

Jeśli dokumentacja projektowa lub ST przewidują możliwość wariantowego zastosowania rodzaju materiału w wykonywanych robotach, Wykonawca powiadomi Inżyniera/Kierownika projektu o swoim zamiarze co najmniej 3 tygodnie przed użyciem tego materiału, albo w okresie dłuższym, jeśli będzie to potrzebne z uwagi na wykonanie badań wymaganych przez Inżyniera/Kierownika projektu. Wybrany i zaakceptowany rodzaj materiału nie może być później zmieniany bez zgody Inżyniera/Kierownika projektu.

### 2.5. Przechowywanie i składowanie materiałów

Wykonawca zapewni, aby tymczasowo składowane materiały, do czasu gdy będą one użyte do robót, były zabezpieczone przed zanieczyszczeniami, zachowały swoją jakość i właściwości i były dostępne do kontroli przez Inżyniera/Kierownika projektu.

Miejsca czasowego składowania materiałów będą zlokalizowane w obrębie terenu budowy w miejscach uzgodnionych z Inżynierem/Kierownikiem projektu lub poza terenem budowy w miejscach zorganizowanych przez Wykonawcę i zaakceptowanych przez Inżyniera/Kierownika projektu.

### 2.6. Inspekcja wytwórni materiałów

Wytwórnie materiałów mogą być okresowo kontrolowane przez Inżyniera/ Kierownika projektu w celu sprawdzenia zgodności stosowanych metod produkcji z wymaganiami. Próbkę materiałów mogą być pobierane w celu sprawdzenia ich właściwości. Wyniki tych kontroli będą stanowić podstawę do akceptacji określonej partii materiałów pod względem jakości.

W przypadku, gdy Inżynier/Kierownik projektu będzie przeprowadzał inspekcję wytwórni, muszą być spełnione następujące warunki: Inżynier/Kierownik projektu będzie miał zapewnioną współpracę i pomoc Wykonawcy oraz producenta materiałów w czasie przeprowadzania inspekcji, Inżynier/Kierownik projektu będzie miał wolny dostęp, w dowolnym czasie, do tych części wytwórni, gdzie odbywa się produkcja materiałów przeznaczonych do realizacji robót,

Jeżeli produkcja odbywa się w miejscu nie należącym do Wykonawcy, Wykonawca uzyska dla Inżyniera/Kierownika projektu zezwolenie dla przeprowadzenia inspekcji i badań w tych miejscach.

## 3. SPRZĘT

Wykonawca jest zobowiązany do używania jedynie takiego sprzętu, który nie spowoduje niekorzystnego wpływu na jakość wykonywanych robót. Sprzęt używany do robót powinien być zgodny z ofertą Wykonawcy i powinien odpowiadać pod względem typów i ilości wskazaniom zawartym w ST, PZJ lub projekcie organizacji robót, zaakceptowanym przez Inżyniera/Kierownika projektu; w przypadku braku ustaleń w wymienionych wyżej dokumentach, sprzęt powinien być uzgodniony i zaakceptowany przez Inżyniera/Kierownika projektu.

Liczba i wydajność sprzętu powinny gwarantować przeprowadzenie robót, zgodnie z zasadami określonymi w dokumentacji projektowej, ST i wskazaniach Inżyniera/ Kierownika projektu.

Sprzęt będący własnością Wykonawcy lub wynajęty do wykonania robót ma być utrzymywany w dobrym stanie i gotowości do pracy. Powinien być zgodny z normami ochrony środowiska i przepisami dotyczącymi jego użytkowania.

Wykonawca dostarczy Inżynierowi/Kierownikowi projektu kopie dokumentów potwierdzających dopuszczenie sprzętu do użytkowania i badań okresowych, tam gdzie jest to wymagane przepisami.

Wykonawca będzie konserwować sprzęt jak również naprawiać lub wymieniać sprzęt niesprawny.

Jeżeli dokumentacja projektowa lub ST przewidują możliwość wariantowego użycia sprzętu przy wykonywanych robotach, Wykonawca powiadomi Inżyniera/ Kierownika projektu o swoim zamiarze wyboru i uzyska jego akceptację przed użyciem sprzętu. Wybrany sprzęt, po akceptacji Inżyniera/Kierownika projektu, nie może być później zmieniany bez jego zgody.

Jakikolwiek sprzęt, maszyny, urządzenia i narzędzia nie gwarantujące zachowania warunków umowy, zostaną przez Inżyniera/Kierownika projektu zdyskwalifikowane i nie dopuszczone do robót.

#### 4. TRANSPORT

Wykonawca jest zobowiązany do stosowania jedynie takich środków transportu, które nie wpłyną niekorzystnie na jakość wykonywanych robót i właściwości przewożonych materiałów. Liczba środków transportu powinna zapewniać prowadzenie robót zgodnie z zasadami określonymi w dokumentacji projektowej, ST i wskazaniach Inżyniera/ Kierownika projektu, w terminie przewidzianym umową.

Przy ruchu na drogach publicznych pojazdy będą spełniać wymagania dotyczące przepisów ruchu drogowego w odniesieniu do dopuszczalnych nacisków na oś i innych parametrów technicznych. Środki transportu nie spełniające tych warunków mogą być dopuszczone przez Inżyniera/Kierownika projektu, pod warunkiem przywrócenia stanu pierwotnego użytkowanych odcinków dróg na koszt Wykonawcy.

Wykonawca będzie usuwać na bieżąco, na własny koszt, wszelkie zanieczyszczenia, uszkodzenia spowodowane jego pojazdami na drogach publicznych oraz dojazdach do terenu budowy.

#### 5. WYKONANIE ROBÓT

Wykonawca jest odpowiedzialny za prowadzenie robót zgodnie z warunkami umowy oraz za jakość zastosowanych materiałów i wykonywanych robót, za ich zgodność z dokumentacją projektową, wymaganiami ST, PZJ, projektem organizacji robót opracowanym przez Wykonawcę oraz poleceniami Inżyniera/Kierownika projektu.

Wykonawca jest odpowiedzialny za stosowane metody wykonywania robót.

Wykonawca jest odpowiedzialny za dokładne wytyczenie w planie i wyznaczenie wysokości wszystkich elementów robót zgodnie z wymiarami i rzędnymi określonymi w dokumentacji projektowej lub przekazanymi na piśmie przez Inżyniera/Kierownika projektu.

Błędy popełnione przez Wykonawcę w wytyczeniu i wyznaczaniu robót zostaną, usunięte przez Wykonawcę na własny koszt, z wyjątkiem, kiedy dany błąd okaże się skutkiem błędu zawartego w danych dostarczonych Wykonawcy na piśmie przez Inżyniera/ Kierownika projektu.

Sprawdzenie wytyczenia robót lub wyznaczenia wysokości przez Inżyniera/ Kierownika projektu nie zwalnia Wykonawcy od odpowiedzialności za ich dokładność.

Decyzje Inżyniera/Kierownika projektu dotyczące akceptacji lub odrzucenia materiałów i elementów robót będą oparte na wymaganiach określonych w dokumentach umowy, dokumentacji projektowej i w ST, a także w normach i wytycznych. Przy podejmowaniu decyzji Inżynier/Kierownik projektu uwzględni wyniki badań materiałów i robót, rozrzuty normalnie występujące przy produkcji i przy badaniach materiałów, doświadczenia z przeszłości, wyniki badań naukowych oraz inne czynniki wpływające na rozważaną kwestię.

Polecenia Inżyniera/Kierownika projektu powinny być wykonywane przez Wykonawcę w czasie określonym przez Inżyniera/Kierownika projektu, pod groźbą zatrzymania robót. Skutki finansowe z tego tytułu poniesie Wykonawca.

#### 6. KONTROLA JAKOŚCI ROBÓT

##### 6.1. Program zapewnienia jakości

Wykonawca jest zobowiązany opracować i przedstawić do akceptacji Inżyniera/ Kierownika projektu program zapewnienia jakości. W programie zapewnienia jakości Wykonawca powinien określić, zamierzony sposób wykonywania robót, możliwości techniczne, kadrowe i plan organizacji robót gwarantujący wykonanie robót zgodnie z dokumentacją projektową, ST oraz ustaleniami.

Program zapewnienia jakości powinien zawierać:

a) część ogólną opisującą:

organizację wykonania robót, w tym terminy i sposób prowadzenia robót,

organizację ruchu na budowie wraz z oznakowaniem robót,

sposób zapewnienia bhp.,

wykaz zespołów roboczych, ich kwalifikacje i przygotowanie praktyczne,

wykaz osób odpowiedzialnych za jakość i terminowość wykonania poszczególnych elementów robót,

system (sposób i procedurę) proponowanej kontroli i sterowania jakością wykonywanych robót,

wyposażenie w sprzęt i urządzenia do pomiarów i kontroli (opis laboratorium własnego lub laboratorium, któremu Wykonawca zamierza zlecić prowadzenie badań),

sposób oraz formę gromadzenia wyników badań laboratoryjnych, zapis pomiarów, nastaw mechanizmów sterujących, a także wyciąganych wniosków i zastosowanych korekt w procesie technologicznym, proponowany sposób i formę przekazywania tych informacji Inżynierowi/Kierownikowi projektu;

b) część szczegółową opisującą dla każdego asortymentu robót:

wykaz maszyn i urządzeń stosowanych na budowie z ich parametrami technicznymi oraz wyposażeniem w mechanizmy do sterowania i urządzenia pomiarowo-kontrolne,

rodzaje i ilość środków transportu oraz urządzeń do magazynowania i załadunku materiałów, spoiw, lepiszczy, kruszyw itp.,

sposób zabezpieczenia i ochrony ładunków przed utratą ich właściwości w czasie transportu,

sposób i procedurę pomiarów i badań (rodzaj i częstotliwość, pobieranie próbek, legalizacja i sprawdzanie urządzeń, itp.) prowadzonych podczas dostaw materiałów, wytwarzania mieszanek i wykonywania poszczególnych elementów robót,

sposób postępowania z materiałami i robotami nie odpowiadającymi wymaganiom.

##### 6.2. Zasady kontroli jakości robót

Celem kontroli robót będzie takie sterowanie ich przygotowaniem i wykonaniem, aby osiągnąć założoną jakość robót.

Wykonawca jest odpowiedzialny za pełną kontrolę robót i jakości materiałów. Wykonawca zapewni odpowiedni system kontroli, włączając personel, laboratorium, sprzęt, zaopatrzenie i wszystkie urządzenia niezbędne do pobierania próbek i badań materiałów oraz robót.

Przed zatwierdzeniem systemu kontroli Inżynier/Kierownik projektu może zażądać od Wykonawcy przeprowadzenia badań w celu zademonstrowania, że poziom ich wykonywania jest zadowalający.

Wykonawca będzie przeprowadzać pomiary i badania materiałów oraz robót z częstotliwością zapewniającą stwierdzenie, że roboty wykonano zgodnie z wymaganiami zawartymi w dokumentacji projektowej i ST



Minimalne wymagania co do zakresu badań i ich częstotliwość są określone w ST, normach i wytycznych. W przypadku, gdy nie zostały one tam określone, Inżynier/ Kierownik projektu ustali jaki zakres kontroli jest konieczny, aby zapewnić wykonanie robót zgodnie z umową.

Wykonawca dostarczy Inżynierowi/Kierownikowi projektu świadectwa, że wszystkie stosowane urządzenia i sprzęt badawczy posiadają ważną legalizację, zostały prawidłowo wykalibrowane i odpowiadają wymaganiom norm określających procedury badań.

Inżynier/Kierownik projektu będzie mieć nieograniczony dostęp do pomieszczeń laboratoryjnych, w celu ich inspekcji.

Inżynier/Kierownik projektu będzie przekazywać Wykonawcy pisemne informacje o jakichkolwiek niedociągnięciach dotyczących urządzeń laboratoryjnych, sprzętu, zaopatrzenia laboratorium, pracy personelu lub metod badawczych. Jeżeli niedociągnięcia te będą tak poważne, że mogą wpłynąć ujemnie na wyniki badań, Inżynier/Kierownik projektu natychmiast wstrzyma użycie do robót badanych materiałów i dopuści je do użycia dopiero wtedy, gdy niedociągnięcia w pracy laboratorium Wykonawcy zostaną usunięte i stwierdzona zostanie odpowiednia jakość tych materiałów.

Wszystkie koszty związane z organizowaniem i prowadzeniem badań materiałów ponosi Wykonawca.

### 6.3. Pobieranie próbek

Próbki będą pobierane losowo. Zaleca się stosowanie statystycznych metod pobierania próbek, opartych na zasadzie, że wszystkie jednostkowe elementy produkcji mogą być z jednakowym prawdopodobieństwem wytypowane do badań.

Inżynier/Kierownik projektu będzie mieć zapewnioną możliwość udziału w pobieraniu próbek.

Pojemniki do pobierania próbek będą dostarczone przez Wykonawcę i zatwierdzone przez Inżyniera/Kierownika projektu. Próbki dostarczone przez Wykonawcę do badań wykonywanych przez Inżyniera/Kierownika projektu będą odpowiednio opisane i oznakowane, w sposób zaakceptowany przez Inżyniera/Kierownika projektu.

Na zlecenie Inżyniera/Kierownika projektu Wykonawca będzie przeprowadzać dodatkowe badania tych materiałów, które budzą wątpliwości co do jakości, o ile kwestionowane materiały nie zostaną przez Wykonawcę usunięte lub ulepszone z własnej woli. Koszty tych dodatkowych badań pokrywa Wykonawca tylko w przypadku stwierdzenia usterek; w przeciwnym przypadku koszty te pokrywa Zamawiający.

### 6.4. Badania i pomiary

Wszystkie badania i pomiary będą przeprowadzone zgodnie z wymaganiami norm. W przypadku, gdy normy nie obejmują jakiegokolwiek badania wymaganego w ST, stosować można wytyczne krajowe, albo inne procedury, zaakceptowane przez Inżyniera/ Kierownika projektu.

Przed przystąpieniem do pomiarów lub badań, Wykonawca powiadomi Inżyniera/ Kierownika projektu o rodzaju, miejscu i terminie pomiaru lub badania. Po wykonaniu pomiaru lub badania, Wykonawca przedstawi na piśmie ich wyniki do akceptacji Inżyniera/ Kierownika projektu.

### 6.5. Raporty z badań

Wykonawca będzie przekazywać Inżynierowi/Kierownikowi projektu kopie raportów z wynikami badań jak najszybciej, nie później jednak niż w terminie określonym w programie zapewnienia jakości.

Wyniki badań (kopie) będą przekazywane Inżynierowi/Kierownikowi projektu na formularzach według dostarczonego przez niego wzoru lub innych, przez niego zaakceptowanych.

### 6.6. Badania prowadzone przez Inżyniera/Kierownika projektu

Inżynier/Kierownik projektu jest uprawniony do dokonywania kontroli, pobierania próbek i badania materiałów w miejscu ich wytwarzania/pozyskiwania, a Wykonawca i producent materiałów powinien udzielić mu niezbędnej pomocy.

Inżynier/Kierownik projektu, dokonując weryfikacji systemu kontroli robót prowadzonego przez Wykonawcę, poprzez między innymi swoje badania, będzie oceniać zgodność materiałów i robót z wymaganiami ST na podstawie wyników własnych badań kontrolnych jak i wyników badań dostarczonych przez Wykonawcę.

Inżynier/Kierownik projektu powinien pobierać próbki materiałów i prowadzić badania niezależnie od Wykonawcy, na swój koszt. Jeżeli wyniki tych badań wykażą, że raporty Wykonawcy są niewiarygodne, to Inżynier/Kierownik projektu oprze się wyłącznie na własnych badaniach przy ocenie zgodności materiałów i robót z dokumentacją projektową i ST. Może również zlecić, sam lub poprzez Wykonawcę, przeprowadzenie powtórnych lub dodatkowych badań niezależnemu laboratorium. W takim przypadku całkowite koszty powtórnych lub dodatkowych badań i pobierania próbek poniesione zostaną przez Wykonawcę.

### 6.7. Certyfikaty i deklaracje

Inżynier/Kierownik projektu może dopuścić do użycia tylko te materiały, które posiadają: certyfikat na znak bezpieczeństwa wykazujący, że zapewniono zgodność z kryteriami technicznymi określonymi na podstawie Polskich Norm, aprobat technicznych oraz właściwych przepisów i dokumentów technicznych, deklarację zgodności lub certyfikat zgodności z:

Polską Normą lub

aprobatą techniczną, w przypadku wyrobów, dla których nie ustanowiono Polskiej Normy, jeżeli nie są objęte certyfikacją określoną w pkt 1

i które spełniają wymogi ST.

W przypadku materiałów, dla których ww. dokumenty są wymagane przez ST, każda partia dostarczona do robót będzie posiadać te dokumenty, określające w sposób jednoznaczny jej cechy.

Produkty przemysłowe muszą posiadać ww. dokumenty wydane przez producenta, a w razie potrzeby poparte wynikami badań wykonanych przez niego. Kopie wyników tych badań będą dostarczone przez Wykonawcę Inżynierowi/Kierownikowi projektu.

Jakiegokolwiek materiały, które nie spełniają tych wymagań będą odrzucone.

### 6.8. Dokumenty budowy

#### (1) Dziennik budowy

Dziennik budowy jest wymaganym dokumentem prawnym obowiązującym Zamawiającego i Wykonawcę w okresie od przekazania Wykonawcy terenu budowy do końca okresu gwarancyjnego. Odpowiedzialność za prowadzenie dziennika budowy zgodnie z obowiązującymi przepisami [2] spoczywa na Wykonawcy.

Zapisy w dzienniku budowy będą dokonywane na bieżąco i będą dotyczyć przebiegu robót, stanu bezpieczeństwa ludzi i mienia oraz technicznej i gospodarczej strony budowy.

Każdy zapis w dzienniku budowy będzie opatrzony datą jego dokonania, podpisem osoby, która dokonała zapisu, z podaniem jej imienia i nazwiska oraz stanowiska służbowego. Zapisy będą czytelne, dokonane trwałą techniką, w porządku chronologicznym, bezpośrednio jeden pod drugim, bez przerw.

Załączone do dziennika budowy protokoły i inne dokumenty będą oznaczone kolejnym numerem załącznika i opatrzone datą i podpisem Wykonawcy i Inżyniera/ Kierownika projektu.

Do dziennika budowy należy wpisywać w szczególności:

- datę przekazania Wykonawcy terenu budowy,
- datę przekazania przez Zamawiającego dokumentacji projektowej,
- datę uzgodnienia przez Inżyniera/Kierownika projektu programu zapewnienia jakości i harmonogramów robót,
- terminy rozpoczęcia i zakończenia poszczególnych elementów robót,
- przebieg robót, trudności i przeszkody w ich prowadzeniu, okresy i przyczyny przerw w robotach,
- uwagi i polecenia Inżyniera/Kierownika projektu,
- daty zarządzenia wstrzymania robót, z podaniem powodu,
- zgłoszenia i daty odbiorów robót zanikających i ulegających zakryciu, częściowych i ostatecznych odbiorów robót,
- wyjaśnienia, uwagi i propozycje Wykonawcy,
- stan pogody i temperaturę powietrza w okresie wykonywania robót podlegających ograniczeniom lub wymaganiom szczególnym w związku z warunkami klimatycznymi,
- zgodność rzeczywistych warunków geotechnicznych z ich opisem w dokumentacji projektowej,
- dane dotyczące czynności geodezyjnych (pomiarowych) dokonywanych przed i w trakcie wykonywania robót,
- dane dotyczące sposobu wykonywania zabezpieczenia robót,
- dane dotyczące jakości materiałów, pobierania próbek oraz wyniki przeprowadzonych badań z podaniem, kto je przeprowadzał,
- wyniki prób poszczególnych elementów budowli z podaniem, kto je przeprowadzał,
- inne istotne informacje o przebiegu robót.

Propozycje, uwagi i wyjaśnienia Wykonawcy, wpisane do dziennika budowy będą przedłożone Inżynierowi/Kierownikowi projektu do ustosunkowania się.

Decyzje Inżyniera/Kierownika projektu wpisane do dziennika budowy Wykonawca podpisuje z zaznaczeniem ich przyjęcia lub zajęciem stanowiska.

Wpis projektanta do dziennika budowy obowiązuje Inżyniera/Kierownika projektu do ustosunkowania się. Projektant nie jest jednak stroną umowy i nie ma uprawnień do wydawania poleceń Wykonawcy robót.

#### (2) Książka obmiarów

Książka obmiarów stanowi dokument pozwalający na rozliczenie faktycznego postępu każdego z elementów robót. Obmiary wykonanych robót przeprowadza się w sposób ciągły w jednostkach przyjętych w kosztorysie i wpisuje do książki obmiarów.

#### (3) Dokumenty laboratoryjne

Dzienniki laboratoryjne, deklaracje zgodności lub certyfikaty zgodności materiałów, orzeczenia o jakości materiałów, recepty robocze i kontrolne wyniki badań Wykonawcy będą gromadzone w formie uzgodnionej w programie zapewnienia jakości. Dokumenty te stanowią załączniki do odbioru robót. Winny być udostępnione na każde życzenie Inżyniera/Kierownika projektu.

#### (4) Pozostałe dokumenty budowy

Do dokumentów budowy zalicza się, oprócz wymienionych w punktach (1) - (3) następujące dokumenty:

- pozwolenie na realizację zadania budowlanego,
- protokoły przekazania terenu budowy,
- umowy cywilno-prawne z osobami trzecimi i inne umowy cywilno-prawne,
- protokoły odbioru robót,
- protokoły z narad i ustaleń,
- korespondencję na budowie.

#### (5) Przechowywanie dokumentów budowy

Dokumenty budowy będą przechowywane na terenie budowy w miejscu odpowiednio zabezpieczonym.

Zaginięcie któregośkolwiek z dokumentów budowy spowoduje jego natychmiastowe odtworzenie w formie przewidzianej prawem.

Wszelkie dokumenty budowy będą zawsze dostępne dla Inżyniera/Kierownika projektu i przedstawiane do wglądu na życzenie Zamawiającego.

## 7. OBMIAR ROBÓT

### 7.1. Ogólne zasady obmiaru robót

Obmiar robót będzie określał faktyczny zakres wykonywanych robót zgodnie z dokumentacją projektową i ST, w jednostkach ustalonych w kosztorysie.

Obmiaru robót dokonuje Wykonawca po pisemnym powiadomieniu Inżyniera/ Kierownika projektu o zakresie obmierzanych robót i terminie obmiaru, co najmniej na 3 dni przed tym terminem.

Wyniki obmiaru będą wpisane do książki obmiarów.

Jakikolwiek błąd lub przeoczenie (opuszczenie) w ilościach podanych w ślepych kosztorysie lub gdzie indziej w ST nie zwalnia Wykonawcy od obowiązku ukończenia wszystkich robót. Błędne dane zostaną poprawione wg instrukcji Inżyniera/Kierownika projektu na piśmie.

Obmiar gotowych robót będzie przeprowadzony z częstością wymaganą do celu miesięcznej płatności na rzecz Wykonawcy lub w innym czasie określonym w umowie lub oczekiwanym przez Wykonawcę i Inżyniera/Kierownika projektu.

### 7.2. Zasady określania ilości robót i materiałów

Długości i odległości pomiędzy wyszczególnionymi punktami skrajnymi będą obmierzone poziomo wzdłuż linii osiowej.

Jeśli ST właściwe dla danych robót nie wymagają tego inaczej, objętości będą wyliczone w m<sup>3</sup> jako długość pomnożona przez średni przekrój.

Ilości, które mają być obmierzone wagowo, będą ważone w tonach lub kilogramach zgodnie z wymaganiami ST.

### 7.3. Urządzenia i sprzęt pomiarowy

Wszystkie urządzenia i sprzęt pomiarowy, stosowany w czasie obmiaru robót będą zaakceptowane przez Inżyniera/Kierownika projektu.

Urządzenia i sprzęt pomiarowy zostaną dostarczone przez Wykonawcę. Jeżeli urządzenia te lub sprzęt wymagają badań atestujących to Wykonawca będzie posiadać ważne świadectwa legalizacji.

Wszystkie urządzenia pomiarowe będą przez Wykonawcę utrzymywane w dobrym stanie, w całym okresie trwania robót.

#### 7.4. Wagi i zasady ważenia

Wykonawca dostarczy i zainstaluje urządzenia wagowe odpowiadające jednoznacznie wymaganiom ST. Będzie utrzymywać to wyposażenie zapewniając w sposób ciągły zachowanie dokładności wg norm zatwierdzonych przez Inżyniera/Kierownika projektu.

#### 7.5. Czas przeprowadzenia obmiaru

Obmiary będą przeprowadzone przed częściowym lub ostatecznym odbiorem odcinków robót, a także w przypadku występowania dłuższej przerwy w robotach.

Obmiar robót zanikających przeprowadza się w czasie ich wykonywania.

Obmiar robót podlegających zakryciu przeprowadza się przed ich zakryciem.

Roboty pomiarowe do obmiaru oraz nieodzwonne obliczenia będą wykonane w sposób zrozumiały i jednoznaczny.

Wymiary skomplikowanych powierzchni lub objętości będą uzupełnione odpowiednimi szkicami umieszczonymi na karcie książki obmiarów. W razie braku miejsca szkice mogą być dołączone w formie oddzielnego załącznika do książki obmiarów, którego wzór zostanie uzgodniony z Inżynierem/Kierownikiem projektu.

### 8. ODBIÓR ROBÓT

#### 8.1. Rodzaje odbiorów robót

W zależności od ustaleń odpowiednich ST, roboty podlegają następującym etapom odbioru:

- odbiorowi robót zanikających i ulegających zakryciu,
- odbiorowi częściowemu,
- odbiorowi ostatecznemu,
- odbiorowi pogwarancyjnemu.

#### 8.2. Odbiór robót zanikających i ulegających zakryciu

Odbiór robót zanikających i ulegających zakryciu polega na finalnej ocenie ilości i jakości wykonywanych robót, które w dalszym procesie realizacji ulegną zakryciu.

Odbiór robót zanikających i ulegających zakryciu będzie dokonany w czasie umożliwiającym wykonanie ewentualnych korekt i poprawek bez hamowania ogólnego postępu robót.

Odbioru robót dokonuje Inżynier/Kierownik projektu.

Gotowość danej części robót do odbioru zgłasza Wykonawca wpisem do dziennika budowy i jednocześnie powiadomieniem Inżyniera/Kierownika projektu. Odbiór będzie przeprowadzony niezwłocznie, nie później jednak niż w ciągu 3 dni od daty zgłoszenia wpisem do dziennika budowy i powiadomienia o tym fakcie Inżyniera/Kierownika projektu.

Jakość i ilość robót ulegających zakryciu ocenia Inżynier/Kierownik projektu na podstawie dokumentów zawierających komplet wyników badań laboratoryjnych i w oparciu o przeprowadzone pomiary, w konfrontacji z dokumentacją projektową, ST i uprzednimi ustaleniami.

#### 8.3. Odbiór częściowy

Odbiór częściowy polega na ocenie ilości i jakości wykonanych części robót. Odbioru częściowego robót dokonuje się wg zasad jak przy odbiorze ostatecznym robót. Odbioru robót dokonuje Inżynier/Kierownik projektu.

#### 8.4. Odbiór ostateczny robót

##### 8.4.1. Zasady odbioru ostatecznego robót

Odbiór ostateczny polega na finalnej ocenie rzeczywistego wykonania robót w odniesieniu do ich ilości, jakości i wartości.

Całkowite zakończenie robót oraz gotowość do odbioru ostatecznego będzie stwierdzona przez Wykonawcę wpisem do dziennika budowy z bezzwłocznym powiadomieniem na piśmie o tym fakcie Inżyniera/Kierownika projektu.

Odbiór ostateczny robót nastąpi w terminie ustalonym w dokumentach umowy, licząc od dnia potwierdzenia przez Inżyniera/Kierownika projektu zakończenia robót i przyjęcia dokumentów, o których mowa w punkcie 8.4.2.

Odbioru ostatecznego robót dokona komisja wyznaczona przez Zamawiającego w obecności Inżyniera/Kierownika projektu i Wykonawcy. Komisja odbierająca roboty dokona ich oceny jakościowej na podstawie przedłożonych dokumentów, wyników badań i pomiarów, ocenie wizualnej oraz zgodności wykonania robót z dokumentacją projektową i ST.

W toku odbioru ostatecznego robót komisja zapozna się z realizacją ustaleń przyjętych w trakcie odbiorów robót zanikających i ulegających zakryciu, zwłaszcza w zakresie wykonania robót uzupełniających i robót poprawkowych.

W przypadkach niewykonania wyznaczonych robót poprawkowych lub robót uzupełniających w warstwie ścieralnej lub robotach wykończeniowych, komisja przerwie swoje czynności i ustali nowy termin odbioru ostatecznego.

W przypadku stwierdzenia przez komisję, że jakość wykonywanych robót w poszczególnych asortymentach znacznie odbiega od wymaganej dokumentacją projektową i ST z uwzględnieniem tolerancji i nie ma większego wpływu na cechy eksploatacyjne obiektu i bezpieczeństwo ruchu, komisja dokona potrąceń, oceniając pomniejszoną wartość wykonywanych robót w stosunku do wymagań przyjętych w dokumentach umowy.

##### 8.4.2. Dokumenty do odbioru ostatecznego

Podstawowym dokumentem do dokonania odbioru ostatecznego robót jest protokół odbioru ostatecznego robót sporządzony wg wzoru ustalonego przez Zamawiającego.

Do odbioru ostatecznego Wykonawca jest zobowiązany przygotować następujące dokumenty:

- dokumentację projektową podstawową z naniesionymi zmianami oraz dodatkową, jeśli została sporządzona w trakcie realizacji umowy,
- specyfikacje techniczne (podstawowe z dokumentów umowy i ew. uzupełniające lub zamienne),
- recepty i ustalenia technologiczne,
- dzienniki budowy i książki obmiarów (oryginały),
- wyniki pomiarów kontrolnych oraz badań i oznaczeń laboratoryjnych, zgodne z ST i ew. PZJ,
- deklaracje zgodności lub certyfikaty zgodności wbudowanych materiałów zgodnie z ST i ew. PZJ,
- opinię technologiczną sporządzoną na podstawie wszystkich wyników badań i pomiarów załączonych do dokumentów odbioru, wykonanych zgodnie z ST i PZJ,
- rysunki (dokumentację) na wykonanie robót towarzyszących (np. na przełożenie linii telefonicznej, energetycznej, gazowej, oświetlenia itp.) oraz protokoły odbioru i przekazania tych robót właścicielom urządzeń,
- geodezyjną inwentaryzację powykonawczą robót i sieci uzbrojenia terenu,
- kopię mapy zasadniczej powstałej w wyniku geodezyjnej inwentaryzacji powykonawczej.

W przypadku, gdy wg komisji, roboty pod względem przygotowania dokumentacyjnego nie będą gotowe do odbioru ostatecznego, komisja w porozumieniu z Wykonawcą wyznaczy ponowny termin odbioru ostatecznego robót.

Wszystkie zarządzone przez komisję roboty poprawkowe lub uzupełniające będą zestawione wg wzoru ustalonego przez Zamawiającego.

Termin wykonania robót poprawkowych i robót uzupełniających wyznaczy komisja.

#### **8.5. Odbiór pogwarancyjny**

Odbiór pogwarancyjny polega na ocenie wykonanych robót związanych z usunięciem wad stwierdzonych przy odbiorze ostatecznym i zaistniałych w okresie gwarancyjnym.

Odbiór pogwarancyjny będzie dokonany na podstawie oceny wizualnej obiektu z uwzględnieniem zasad opisanych w punkcie 8.4 „Odbiór ostateczny robót”.

### **9. PODSTAWA PŁATNOŚCI**

#### **9.1. Ustalenia ogólne**

Podstawą płatności jest cena jednostkowa skalkulowana przez Wykonawcę za jednostkę obmiarową ustaloną dla danej pozycji kosztorysu.

Dla pozycji kosztorysowych wycenionych ryczałtowo podstawą płatności jest wartość (kwota) podana przez Wykonawcę w danej pozycji kosztorysu.

Cena jednostkowa lub kwota ryczałtowa pozycji kosztorysowej będzie uwzględniać wszystkie czynności, wymagania i badania składające się na jej wykonanie, określone dla tej roboty w ST i w dokumentacji projektowej.

Ceny jednostkowe lub kwoty ryczałtowe robót będą obejmować:

- robociznę bezpośrednią wraz z towarzyszącymi kosztami,
- wartość zużytych materiałów wraz z kosztami zakupu, magazynowania, ewentualnych ubytków i transportu na teren budowy,
- wartość pracy sprzętu wraz z towarzyszącymi kosztami,
- koszty pośrednie, zysk kalkulacyjny i ryzyko,
- podatki obliczone zgodnie z obowiązującymi przepisami.

Do cen jednostkowych nie należy wliczać podatku VAT.

#### **9.2. Warunki umowy i wymagania ogólne D-M-00.00.00**

Koszt dostosowania się do wymagań warunków umowy i wymagań ogólnych zawartych w D-M-00.00.00 obejmuje wszystkie warunki określone w ww. dokumentach, a nie wyszczególnione w kosztorysie.

#### **9.3. Objazdy, przejazdy i organizacja ruchu**

Koszt wybudowania objazdów/przejazdów i organizacji ruchu obejmuje:

- opracowanie oraz uzgodnienie z Inżynierem/Kierownikiem projektu i odpowiednimi instytucjami projektu organizacji ruchu na czas trwania budowy, wraz z dostarczeniem kopii projektu Inżynierowi/Kierownikowi projektu i wprowadzaniem dalszych zmian i uzgodnień wynikających z postępu robót,
- ustawienie tymczasowego oznakowania i oświetlenia zgodnie z wymaganiami bezpieczeństwa ruchu,
- opłaty/dzierżawy terenu,
- przygotowanie terenu,
- konstrukcję tymczasowej nawierzchni, ramp, chodników, krawężników, barier, oznakowań i drenażu,
- tymczasową przebudowę urządzeń obcych.

Koszt utrzymania objazdów/przejazdów i organizacji ruchu obejmuje:

- oczyszczanie, przestawienie, przykrycie i usunięcie tymczasowych oznakowań pionowych, poziomych, barier i świateł,
- utrzymanie płynności ruchu publicznego.

Koszt likwidacji objazdów/przejazdów i organizacji ruchu obejmuje:

- usunięcie wbudowanych materiałów i oznakowania,
- doprowadzenie terenu do stanu pierwotnego.

### **10. Przepisy związane**

Ustawa z dnia 7 lipca 1994 r. - Prawo budowlane (Dz. U. Nr 89, poz. 414 z późniejszymi zmianami).

Zarządzenie Ministra Infrastruktury z dnia 19 listopada 2001 r. w sprawie dziennika budowy, montażu i rozbiórki oraz tablicy informacyjnej (Dz. U. Nr 138, poz. 1555).

Ustawa z dnia 21 marca 1985 r. o drogach publicznych (Dz. U. Nr 14, poz. 60 z późniejszymi zmianami).

**M.01.00.00. ROBOTY PRZYGOTOWAWCZE****M.01.01.00. Roboty pomiarowe****1. WSTĘP****1.1. Przedmiot Specyfikacji Technicznej Wykonania i Odbioru Robót Budowlanych**

Przedmiotem niniejszej specyfikacji technicznej są wymagania dotyczące wykonania prac pomiarowych, inwentaryzacji kabli energetycznych i telekomunikacyjnych, trasy wodociągu oraz wykonanie geodezyjnej dokumentacji powykonawczej w ramach opracowywanych niniejszą dokumentacją.

**1.2. Zakres stosowania ST**

Specyfikacja techniczna jest stosowana jako dokument przetargowy i kontraktowy przy zlecaniu i realizacji robót wymienionych w pkt. 1.1.

**1.3. Zakres robót objętych ST**

Roboty, których dotyczy specyfikacja, obejmują wszystkie czynności umożliwiające i mające na celu wykonanie prac pomiarowych i inwentaryzacyjnych na budowie.

**1.4. Określenia podstawowe**

Określenia podane w niniejszej ST są zgodne z obowiązującymi odpowiednimi normami oraz z określeniami podanymi w ST D-M-00.00.00.

**1.5. Ogólne wymagania dotyczące robót**

Ogólne wymagania dotyczące robót podano w ST D-M-00.00.00. "Wymagania ogólne". Wykonawca robót jest odpowiedzialny za jakość ich wykonania oraz za zgodność z dokumentacją projektową, ST i poleceniami Inżyniera.

**2. MATERIAŁY**

Nie występują

**3. SPRZĘT**

Nie występuje.

**4. TRANSPORT**

Nie występuje.

**5. WYKONANIE ROBÓT**

Wymagania ogólne podano w ST D-M-00.00.00. Wykonawca przedstawi Inżynierowi do akceptacji projekt organizacji i harmonogram robót uwzględniający wszystkie warunki, w jakich będą wykonywane roboty.

**5.1. Zasady ogólne**

(1) Obsługę geodezyjną budowy powinna wykonywać ta sama ekipa przez cały okres budowy. Pracownicy tej ekipy niezależnie od uprawnień w zakresie geodezji powinni posiadać przeszkolenie w zakresie dopuszczalnych odchyłek dla poszczególnych elementów konstrukcji zgodnie z odpowiednimi normami.

(2) Wyposażenie tej ekipy, sposób stabilizacji punktów kierunkowych (osnowy) i reperów oraz sposób prowadzenia prac geodezyjnych powinny gwarantować nie przekraczanie dopuszczalnych odchyłek wymiarowych.

**5.2. Wytyczenie wysokościowe**

(1) Wysokościowo obiekt należy dowieźć do reperu podanego w projekcie.

(2) Operat geodezyjny dotyczący stabilizacji i ustalenia wysokości wzniesienia reperów roboczych powinien być dołączony do dziennika budowy.

(3) Wysokość wzniesienia wszystkich punktów, dla których w projekcie podano rzędne należy ustalać przez niwelację w nawiązaniu do reperów. Powyższe dotyczy ponadto podłoża pod izolację, konstrukcji nośnej, wpustów odwadniających, gzymsów, dylatacji oraz nawierzchni.

**5.3. Tolerancje (dopuszczalne odchyłki)**

Zastosowane metody tyczenia sytuacyjnego i wysokościowego osi obiektu i jego elementów powinny zapewnić nie przekroczenie dopuszczalnych odchyłek wymiarowych zestawionych poniżej:

**1. Dopuszczalne odchyłki wymiarowe dla żelbetowych i betonowych konstrukcji mostowych (wg PN-77/S-10048)**

Rodzaj odchyłki Dopuszczalna odchyłka wymiarowa

Ława fundamentowa w planie 5 cm.

Ława fundamentowa o  $h < 2,0$  m w suchym wykopie 2 cm.

Rzędna wierzchu ław fundamentowych 2 cm.

Położenie w planie pola okrągłego 0,5 średnicy (lub 20 cm).

Podpory słupowe:

- pochylenie ścian 0,5 % wysokości,

- wymiary w planie 1 cm

- rzędne wierzchu podpory 1 cm

Podpory słupowe:

- pochylenie słupów 0,5 % wysokości (lub 1,5 cm),

- wymiary w planie 1 cm,

- rzędne wierzchu podpory 1 cm.

Rusztowanie:

- rozstaw pali lub ram 15 cm,

- rozstaw podłużnic i poprzecznic 2 cm,

- rzędne oczepów 1 cm,

- długość wsporników +10 cm, -1 cm,

- przekroje poprzeczne elementów 4 %,

- wychylenie jarzm lub ram z pionu 0.5 % wys., 3 cm,

- wielkość podniesienia wykonawczego 10 %.

**2. Dopuszczalne odchyłki wymiarowe dla stalowych konstrukcji mostowych (wg PN-77/S-10050)**

Rodzaj odchyłki Dopuszczalne odchylenie wymiarowe

Wykonana konstrukcja:

- całkowita długość przęsła 1/200 przęsła - 500 mm,

- rozstaw dźwigarów 1/500 rozstawu - 4 mm,
- prostopadłość elementów rusztu 10 %,
- wysokość dźwigarów 1/200 wysokości - 5 mm,
- wybrzuszenie środka szachownicy 1/300 wysokości - 10 mm.

Zmontowana konstrukcja:

- wygięcie prętów ścisk. z płaszczyzny dźwigara kratowego 1/1000 l,
- wygięcie prętów rozciąg. płaszczyzny teoretycznej 10 %,
- wychylenie dźwigara w płaszczyźnie poziomej (w planie) 1/1000 rozpiętości - 2 cm.

Rusztowanie montażowe:

- rozstaw pali lub ram 5 % rozstawu,
- wychylenie jarzm z płaszczyzny pionowej 5 % wysokości - 5 cm,
- rozstaw podłużnic i poprzecznic 3 cm.

#### 5.4. Zasady szczegółowe

Przed przystąpieniem do budowy wykonawca na zlecenie inwestora powinien sporządzić program (projekt) obsługi geodezyjnej budowy.

Program ten powinien być opracowany przy uwzględnieniu podanych niżej zasad:

- a) Program obsługi geodezyjnej dla budowy obiektu powinien uwzględniać sposób powiązania niwelety jezdni na obiekcie i na przyległych odcinkach drogi tak, aby w końcowym efekcie zachować projektowany płynny przebieg niwelety jezdni.
- b) W odniesieniu do rzędnych wysokościowych obowiązuje ogólna zasada zachowania projektowanego wzniesienia obiektu w stosunku do przyległego terenu. Z powyższej zasady wynika konieczność prowadzenia budowy w nawiązaniu do reperów roboczych usytuowanych bezpośrednio przy obiekcie.
- c) Program prac geodezyjnych powinien być przedstawiony do zatwierdzenia inwestorowi po uzgodnieniu z projektantem.

#### 6. KONTROLA I ODBIÓR ROBÓT

Zasady ogólne podano w ST D-M-00.00.00. Kontrola robót powinna polegać na:

- sprawdzeniu zgodności wykonania obsługi geodezyjnej z zatwierdzonym operatem geodezyjnym.

#### 7. OBMIAR ROBÓT

Zasady ogólne podano w ST D-M-00.00.00.

Jednostką obmiaru jest cały zakres prac pomiarowych na budowie, wykonanie inwentaryzacji kabli telekomunikacyjnych i energetycznych oraz geodezyjnej inwentaryzacji powykonawczej

#### 8. ODBIÓR ROBÓT

Ogólne zasady odbioru robót podano w ST. D-M-00.00.00. "Wymagania ogólne".

#### 9. PODSTAWA PŁATNOŚCI

Suma zryczałtowana - jest płatna po wykonaniu prac geodezyjnych i zaakceptowaniu przez Inżyniera. Do zakresu prac wchodzi pomiary liniowe, wysokościowe i kątowe w dowiązaniu do punktów i reperów przekazanych wykonawcy przed rozpoczęciem robót. Prace inwentaryzacyjne stanowią: inwentaryzacja kabli energetycznych i telekomunikacyjnych wykonanych w czasie remontu mostu oraz inwentaryzacyjny operat powykonawczy.

Niezbędny sprzęt i materiały pomocnicze wraz z obsługą zapewnia wykonawca.

Płatność obejmuje również wbudowanie bolców pomiarowych w poszczególnych elementach konstrukcji.

#### 10. NORMY I DOKUMENTY ZWIĄZANE

wg ST D-M.00.00.00

**M.02.00.00 ROBOTY ROZBIÓRKOWE****M.02.02.00. Roboty rozbiórkowe balustrady****M.02.03.00. Roboty rozbiórkowe nawierzchni i podbudowy****M.02.04.00. Roboty rozbiórkowe – elementy drewniane****M.02.05.00. Roboty rozbiórkowe – elementy stalowe****M.02.06.00. Roboty rozbiórkowe – elementy żelbetowe****1. WSTĘP****1.1. Przedmiot ST**

Przedmiotem niniejszej ST jest rozbiórka elementów wymienionych w punktach M02.02.00., M.02.03.00, M.02.04.00, M.02.05.00, M.02.06.00.

**1.2. Zakres stosowania ST**

Specyfikacja Techniczna jest stosowana jako dokument kontraktowy i przetargowy przy zleceniu i realizacji robót wymienionych w punkcie 1.1.

**1.3. Zakres robót objętych ST**

Ustalenia zawarte w niniejszej specyfikacji dotyczą rozbiórek wykonywanych w czasie robót remontowych obiektu jw. i obejmują:

- rozbiórkę poręczy drewnianych na istniejącym moście,
- rozbiórkę pokładu drewnianego
- rozbiórkę konstrukcji stalowej mostu
- rozbiórka pali drewnianych
- rozbiórkę nawierzchni i podbudowy na dojazdach
- rozbiórkę elementów żelbetowych.

Zmiana zakresu rozbiórek może być wprowadzona przez Inżyniera i wynikać będzie z faktów ustalonych w czasie rozbiórki.

**1.4. Określenia podstawowe**

Określenia podane w niniejszym ST są zgodne z obowiązującymi normami.

**1.5. Ogólne wymagania dotyczące robót**

Wykonawca jest odpowiedzialny za jakość wykonania oraz za zgodność z dokumentacją projektową, ST i poleceniami Inżyniera. Ogólne wymagania dotyczące robót podano w ST D-M.00.00.00. "Wymagania ogólne".

**2. MATERIAŁY**

Materiał rozbiórkowy traktuje się jako gruz.

**3. SPRZĘT**

Ogólne wymagania dotyczące sprzętu podano w ST D-M-00.00.00. "Wymagania ogólne". Przewiduje się mechanizację robót, polegającą na mechanicznym odspojeniu elementów nawierzchni i betonu przy użyciu lekkich młotów pneumatycznych (do 5 kg) oraz ręcznym lub mechanicznym załadunku gruzu na samochody samowyładowcze.

**4. TRANSPORT**

Ogólne warunki dotyczące transportu podano w ST D-M-00.00.00. "Wymagania ogólne". Można użyć dowolnego środka transportu ze wskazaniem na jednostki samo-wyładowkowe przy wywozie gruzu.

**5. WYKONANIE ROBÓT**

Ogólne warunki dotyczące wykonania robót podano w ST D-M-00.00.00. "Wymagania ogólne".

**5.1.** Wykonawca przedstawi Inżynierowi do akceptacji projekt organizacji i harmonogram robót uwzględniający wszystkie warunki, w jakich będą wykonywane roboty.

**5.2. Zakres wykonywanych robót**

Roboty omówione w niniejszym ST obejmują:

- rozbiórkę poręczy drewnianych na istniejącym moście,
- rozbiórkę pokładu drewnianego
- rozbiórkę konstrukcji stalowej mostu
- rozbiórka pali drewnianych
- rozbiórkę nawierzchni i podbudowy na dojazdach
- rozbiórkę elementów żelbetowych.

Dla wszystkich robót należy przewidzieć oczyszczenie miejsca robót po wykonanych rozbiórkach.

Złom z elementów stalowych stanowi własność Inwestora.

**6. KONTROLA JAKOŚCI ROBÓT**

Ogólne zasady kontroli jakości robót podano w ST D-M-00.00.00. "Wymagania ogólne". Sprawdzenie na zasadzie obmiaru w terenie ilości wybranego gruzu oraz zabezpieczenia miejsca rozbiórki na zasadzie oględzin.

**7. OBMIAR ROBÓT**

Jednostką obmiaru są: m<sup>3</sup> rozbiórki konstrukcji żelbetowej i betonowej murów oporowych, t – dla demontażu barier drewnianych, 1 m<sup>3</sup> – dla rozbiórek nawierzchni, izolacji i ubezpieczeń, 1 t dla rozbiórki dźwigarów stalowych

**8. ODBIÓR ROBÓT**

Ogólne zasady odbioru robót podano w ST D-M-00.00.00 "Wymagania ogólne".

**9. PODSTAWA PŁATNOŚCI****9.1. Ogólne warunki płatności**

Ogólne warunki płatności określone są w ST D-M.00.00.00.

**9.2. Szczegółowe warunki płatności**

Podstawa płatności całej pozycji jest ustalona na podstawie obmiaru w m<sup>3</sup> ilości rozebranej "konstrukcji", w m<sup>3</sup> dla rozbieranej konstrukcji żelbetowej i betonowej murów oporowych, w m – dla demontażu barier stalowych, w m<sup>2</sup> – dla rozbiórek nawierzchni, izolacji i ubezpieczeń i oprócz samej rozbiórki obejmuje uporządkowanie miejsca prowadzonych robót. Gruz z rozbiórek stanowi własność wykonawcy – przewidziano utylizację z odwiezieniem w miejsce wskazane przez inżyniera; złom z elementów stalowych z rozbiórek stanowi własność Inwestora.

**9.3. Zakres szczegółowy poszczególnych robót objętych płatnością**

Cena wykonywanych robót obejmuje:

- wyznaczenie zakresu, oznakowanie robót,
- rozebranie i rozkruszenie konstrukcji żelbetowych i betonowych i bitumicznych,
- demontaż balustrad drewnianych
- utylizacja materiału z rozbiórki,
- demontaż dźwigarów stalowych konstrukcji mostu
- przemieszczenie, załadunek i odwiezienie materiałów rozbiórkowych,
- uporządkowanie terenu rozbiórki,
- odwiezienie sprzętu i oznakowania.

W kosztach należy ująć wywóz gruzu i złomu z elementów stalowych z rozbiórek i ich składowanie.

**10. PRZEPISY ZWIĄZANE**

Podano w ST D-M.00.00.00.



**M.03.00.00. ROBOTY ZIEMNE****M.03.01.00. Wykopy w gruntach kat. II – IV****1. WSTĘP****1.1. Przedmiot ST**

Przedmiotem niniejszej ST jest wykonanie robót ziemnych.

**1.2. Zakres stosowania ST**

Specyfikacja Techniczna jest stosowana jako dokument kontraktowy i przetargowy przy zleceniu i realizacji robót wymienionych w punkcie 1.1.

**1.3. Zakres robót objętych ST**

Ustalenia zawarte w niniejszej specyfikacji dotyczą zasad prowadzenia robót ziemnych wykonanie wykopów w gruntach nieskalistych.

**1.4. Określenia podstawowe**

**1.4.1. Budowla ziemna** - budowla wykonana w gruncie lub z gruntu albo rozdrobnionych odpadów przemysłowych, spełniająca warunki stateczności i odwodnienia.

**1.4.2. Wysokość nasypu lub głębokość wykopu** - różnica rzędnej terenu i rzędnej robót ziemnych, wyznaczonych w osi nasypu lub wykopu.

**1.4.3. Nasyp niski** - nasyp, którego wysokość jest mniejsza niż 1 m.

**1.4.4. Nasyp średni** - nasyp, którego wysokość jest zawarta w granicach od 1 do 3 m.

**1.4.5. Nasyp wysoki** - nasyp, którego wysokość przekracza 3 m.

**1.4.6. Wykop płytki** - wykop, którego głębokość jest mniejsza niż 1 m.

**1.4.7. Wykop średni** - wykop, którego głębokość jest zawarta w granicach od 1 do 3 m.

**1.4.8. Wykop głęboki** - wykop, którego głębokość przekracza 3 m.

**1.4.9. Bagno** - grunt organiczny nasycony wodą, o małej nośności, charakteryzujący się znacznym i długotrwałym osiadaniem pod obciążeniem.

**1.4.10. Grunt skalisty** - grunt rodzimy, lity lub spękany o nieprzesuniętych blokach, którego próbki nie wykazują zmian objętości ani nie rozpadają się pod działaniem wody destylowanej; mają wytrzymałość na ściskanie  $R_c$  ponad 0,2 MPa; wymaga użycia środków wybuchowych albo narzędzi pneumatycznych lub hydraulicznych do odspojenia.

**1.4.11. Ukop** - miejsce pozyskania gruntu do wykonania nasypów, położone w obrębie pasa robót drogowych.

**1.4.12. Dokop** - miejsce pozyskania gruntu do wykonania nasypów, położone poza pasem robót drogowych.

**1.4.13. Odkład** - miejsce wbudowania lub składowania (odwiezienia) gruntów pozyskanych w czasie wykonywania wykopów, a nie wykorzystanych do budowy nasypów oraz innych prac związanych z trasą drogową.

**1.4.14. Wskaźnik zagęszczenia gruntu** - wielkość charakteryzująca stan zagęszczenia gruntu, określona wg wzoru:

$$I_s = \frac{\rho_d}{\rho_{ds}}$$

gdzie:

$\rho_d$  - gęstość objętościowa szkieletu zagęszczonego gruntu, ( $Mg/m^3$ ),

$\rho_{ds}$  - maksymalna gęstość objętościowa szkieletu gruntowego przy wilgotności optymalnej, określona w normalnej próbie Proctora, zgodnie z PN-B-04481 [2], służąca do oceny zagęszczenia gruntu w robotach ziemnych, badana zgodnie z normą BN-77/8931-12 [7], ( $Mg/m^3$ ).

**1.4.15. Wskaźnik różnoziarnistości** - wielkość charakteryzująca zagęszczalność gruntów niespoistych, określona wg wzoru:

$$U = \frac{d_{60}}{d_{10}}$$

gdzie:

$d_{60}$  - średnica oczek sita, przez które przechodzi 60 % gruntu, (mm),

$d_{10}$  - średnica oczek sita, przez które przechodzi 10 % gruntu, (mm).

**1.4.16.** Pozostałe określenia podstawowe są zgodne z obowiązującymi, odpowiednimi polskimi normami i z definicjami podanymi w ST D-M-00.00.00 „Wymagania ogólne” pkt. 1.4.

**1.5. Ogólne wymagania dotyczące robót**

Ogólne wymagania dotyczące robót podano w ST D-M-00.00.00 „Wymagania ogólne” pkt. 1.5.

**2. MATERIAŁY (grunty)****2.1. Ogólne wymagania dotyczące materiałów**

Ogólne wymagania dotyczące materiałów, ich pozyskiwania i składowania, podano w ST D-M-00.00.00 „Wymagania ogólne” pkt. 2.

**2.2. Podział gruntów**

Podstawę podziału gruntów i innych materiałów na kategorie pod względem trudności ich odspajania podaje tablica 1. W wymienionej tablicy określono przeciętne wartości gęstości objętościowej gruntów i materiałów w stanie naturalnym oraz współczynników spulchnienia.

Podział gruntów pod względem wysadzinowości podaje tablica 2.

**2.3. Zasady wykorzystania gruntów**

Grunty uzyskane przy wykonywaniu wykopów powinny być przez Wykonawcę wykorzystane w maksymalnym stopniu do budowy nasypów. Grunty przydatne do budowy nasypów mogą być wywiezione poza teren budowy tylko wówczas, gdy stanowią nadmiar objętości robót ziemnych i za zezwoleniem Inżyniera.

Jeżeli grunty przydatne, uzyskane przy wykonaniu wykopów, nie będąc nadmiarem objętości robót ziemnych, zostały za zgodą Inżyniera wywiezione przez Wykonawcę poza teren budowy z przeznaczeniem innym niż budowa nasypów lub wykonanie prac objętych kontraktem, Wykonawca jest zobowiązany do dostarczenia równoważnej objętości gruntów przydatnych ze źródeł własnych, zaakceptowanych przez Inżyniera.

Grunty i materiały nieprzydatne do budowy nasypów, powinny być wywiezione przez Wykonawcę na odkład. Zapewnienie terenów na odkład należy do obowiązków Zamawiającego, o ile nie określono tego inaczej w kontrakcie. Inżynier może nakazać pozostawienie na terenie budowy gruntów, których czasowa nieprzydatność wynika jedynie z powodu zamarznięcia lub nadmiernej wilgotności.

Tablica 1. Podział gruntów i innych materiałów na kategorie wg [8]

Kategoria	Rodzaj i charakterystyka gruntu lub materiału	Gęstość objętościowa w stanie naturalnym kN/m <sup>3</sup>	Przeciętne spulchnienie po odspojeniu w % od pierwotnej objętości <sup>1)</sup>
1	Piasek suchy bez spoiwa	15,7	od 5 do 15
	Gleba uprawna zaorana lub ogrodowa	11,8	od 5 do 15
	Torf bez korzeni	9,8	od 20 do 30
	Popioły lotne niezleżałe	11,8	od 5 do 15
2	Piasek wilgotny	16,7	od 15 do 25
	Piasek gliniasty, pył i lessy wilgotne, twaroplastyczne i plastyczne	17,7	od 15 do 25
	Gleba uprawna z darnią lub korzeniami grubości do 30 mm	12,7	od 15 do 25
	Torf z korzeniami grubości do 30 mm	10,8	od 20 do 30
	Nasyp z piasku oraz piasku gliniastego z gruzem, tłuczniem lub odpadkami drewna	16,7	od 15 do 25
	Żwir bez spoiwa lub mało spoiwy	16,7	od 15 do 25
3	Piasek gliniasty, pył i lessy mało wilgotne, półzwarte	18,6	od 20 do 30
	Gleba uprawna z korzeniami grubości ponad 30 mm	13,7	od 20 do 30
	Torf z korzeniami grubości ponad 30 mm	13,7	od 20 do 30
	Nasyp zleżały z piasku gliniastego, pyłu i lessu z gruzem, tłuczniem lub odpadkami drewna	18,6	od 20 do 30
	Rumosz skalny zwietrzelinowy z otoczkami o wymiarach do 40 mm	17,7	od 20 do 30
	Gлина, glina ciężka i ility wilgotne, twaroplastyczne i plastyczne, bez gładów	19,6	od 20 do 30
	Mady i namuły gliniaste rzeczne	17,7	od 20 do 30
		19,6	od 20 do 30
	Popioły lotne zleżałe	17,7	od 20 do 30
		19,6	od 20 do 30
4	Less suchy zwarty	18,6	od 25 do 35
	Nasyp zleżały z gliny lub ilitu z gruzem, tłuczniem i odpadkami drewna lub gładami o masie do 25 kg, stanowiącymi do 10% objętości gruntu	19,6	od 25 do 35
	Gлина, glina ciężka i ility mało wilgotne, półzwarte i zwarte	20,6	od 25 do 35
	Gлина zwałowa z gładami do 50 kg stanowiącymi do 10% objętości gruntu	20,6	od 25 do 35
	Gruz ceglany i rumowisko budowlane z blokami do 50 kg	16,7	od 25 do 35
	Łłotupek miękki	19,6	od 25 do 35
	Grube otoczki lub rumosz o wymiarach do 90 mm lub z gładami o masie do 10 kg	19,6	od 25 do 35
		19,6	od 25 do 35
5	Żużel hutniczy niezwięzły	14,7	od 30 do 45
		19,6	od 30 do 45
	Gлина zwałowa z gładami do 50 kg stanowiącymi 10÷30 % objętości gruntu	20,6	od 30 do 45
	Rumosz skalny zwietrzelinowy o wymiarach ponad 90 mm	17,7	od 30 do 45
	Gruz ceglany i rumowisko budowlane silnie scementowane lub w blokach ponad 50 kg	17,7	od 30 do 45
	Margle miękkie lub średnio twarde słabo spękane	16,7	od 30 do 45
		22,6	od 30 do 45
	Opoka kredowa miękka lub zbita	16,7	od 30 do 45
		22,6	od 30 do 45
	Węgiel kamienny i brunatny	41,8	od 30 do 45
	łły przewarstwione łupkiem	14,7	od 30 do 45
	łłotupek twardy, lecz rozsyplawy	19,6	od 30 do 45
	Zlepierce słabo scementowane	19,6	od 30 do 45
	Gips	20,6	od 30 do 45
Tuf wulkaniczny, częściowo sypki	21,6	od 30 do 45	
	15,7	od 30 do 45	
6	łłotupek twardy	26,5	od 30 do 45
	łłupek mikowy i piaszczysty niespękany	22,6	od 45 do 50
	Margiel twardy	23,5	od 30 do 45
	Wapień marglisty	22,6	od 45 do 50
	Piaskowiec o spoiwie ility	21,6	od 30 do 50
	Zlepierce otoczek głównie skał osadowych	21,6	od 30 do 45
	Anhydryt	24,5	od 45 do 50
	Tuf wulkaniczny zbity	18,6	od 45 do 50
7	łłupek piaszczysto-wapnisty	23,5	od 45 do 50
	Piaskowiec ility-wapnisty twardy	23,5	od 45 do 50
	Zlepierce z otoczek głównie skał osadowych o spoiwie krzemionkowym	23,5	od 45 do 50
		23,5	od 45 do 50

	Wapień niezwiertzały	23,5	od 45 do 50
	Magnezyt	28,4	od 45 do 50
	Granit i gnejs silnie zwiertzałe	23,5	od 45 do 50
8	Łupek plastyczny twardy niespękany	24,5	od 45 do 50
	Piaskowiec twardy o spoiwie wapiennym	24,5	od 45 do 50
	Wapień twardy niezwiertzały	24,5	od 45 do 50
	Marmur i wapień krystaliczny	25,5	od 45 do 50
	Dolomit niezbyt twardy	24,5	od 45 do 50
9	Piaskowiec kwarcytowy lub o spoiwie ilasto-krzemionkowym	25,5	od 45 do 50
	Zlepierce z otoczków skał głównie krystalicznych o spoiwie wapiennym lub krzemionkowym		
	Dolomit bardzo twardy	25,5	od 45 do 50
	Granit gruboziarnisty niezwiertzały	25,5	od 45 do 50
	Sjenit gruboziarnisty	25,5	od 45 do 50
	Serpentyn	25,5	od 45 do 50
	Wapień bardzo twardy	24,5	od 45 do 50
	Gnejs	24,5	od 45 do 50
		25,5,	od 45 do 50
10	Granit średnio i drobnoziarnisty	25,5	od 45 do 50
		26,5	
	Sjenit średnioziarnisty	25,5	od 45 do 50
	Gnejs twardy	26,5	od 45 do 50
	Porfir	24,5	od 45 do 50
	Trachit, liparyt, i skały pokruszone	26,5	od 45 do 50
	Granitognejs	25,5	od 45 do 50
	Wapień krzemienisty i rogowy bardzo twardy	27,4	od 45 do 50
	Andezyt, bazalt, rogowiec w ławicach	26,5	od 45 do 50
	Gabro	26,5	od 45 do 50
	Gabrodiabaz i kwarcyt	27,4	od 45 do 50
	Bazalt	25,5	od 45 do 50
		27,4	

Mniejsze wartości stosować przy obliczaniu ilości materiałów na warstwy nasypów przed ich zagęszczeniem, większe wartości przy obliczaniu objętości i ilości środków przewozowych.

Tablica 2. Podział gruntów pod względem wysadzinowości wg PN-S-02205 [4]

Lp.	Wyszczególnienie Właściwości	Jed- nostki	Grupy gruntów		
			Niewysadzinowe	Wątpliwe	Wysadzinowe
1	Rodzaj gruntu		rumoszcz niegliniasty żwir pospółka piasek gruby piasek średni piasek drobny żużel nierozpadowy	piasek pylasty zwietrzelnina gliniasta rumoszcz gliniasty żwir gliniasty pospółka gliniasta	<b>mało wysadzinowe</b> głina piaszczysta zwięzła, glina zwięzła, glina pylasta zwięzła ił, ił piaszczysty, ił pylasty <b>bardzo wysadzinowe</b> piasek gliniasty pył, pył piaszczysty głina piaszczysta, glina, glina pylasta ił warwowy
2	Zawartość cząstek ≤ 0,075 mm ≤ 0,02 mm	%	< 15 < 3	od 15 do 30 od 3 do 10	> 30 > 10
3	Kapilarność bierna H <sub>kb</sub>	m	< 1,0	≥ 1,0	> 1,0
4	Wskaźnik piasko- wy WP		> 35	od 25 do 35	< 25

### 3. SPRZĘT

#### 3.1. Ogólne wymagania dotyczące sprzętu

Ogólne wymagania dotyczące sprzętu podano w ST D-M-00.00.00 „Wymagania ogólne” pkt. 3.

#### 3.2 Sprzęt do robót ziemnych

Wykonawca przystępujący do wykonania robót ziemnych powinien wykazać się możliwością korzystania z następującego sprzętu do:

- odspajania i wydobywania gruntów (narzędzia mechaniczne, koparki, ładowarki, itp.),
- transportu mas ziemnych (samochody wywrotki, samochody skrzyniowe, taśmociągi itp.),

Jako sprzęt podstawowy należy stosować :

- Koparki podsiębierne o pojemności łyżki 0,40 m<sup>3</sup> na podwoziu kołowym, lub gąsienicowym,
- Samochody samowyładowcze o nośności 5 ton.

### 4. TRANSPORT

#### 4.1. Ogólne wymagania dotyczące transportu

Ogólne wymagania dotyczące transportu podano w ST D-M-00.00.00 „Wymagania ogólne” pkt. 4.

#### 4.2. Transport gruntów

Wybór środków transportowych oraz metod transportu powinien być dostosowany do kategorii gruntu (materiału), jego objętości, technologii odspajania i załadunku oraz odległości transportu. Wydajność środków transportowych powinna być ponadto dostosowana do wydajności sprzętu stosowanego do urabiania i wbudowania gruntu (materiału).

Zwiększenie odległości transportu ponad wartości zatwierdzone nie może być podstawą roszczeń Wykonawcy, dotyczących dodatkowej zapłaty za transport, o ile zwiększone odległości nie zostały wcześniej zaakceptowane na piśmie przez Inżyniera.

### 5. WYKONANIE ROBÓT

#### 5.1. Ogólne zasady wykonania robót

Ogólne zasady wykonania robót podano w ST D-M-00.00.00 „Wymagania ogólne” pkt. 5.

#### 5.2. Dokładność wykonania wykopów

Odchylenie osi korpusu ziemnego, w wykopie lub nasypie, od osi projektowanej nie powinny być większe niż ± 10 cm. Różnica w stosunku do projektowanych rzędnych robót ziemnych nie może przekraczać + 1 cm i -3 cm.

Szerokość korpusu nie może różnić się od szerokości projektowanej o więcej niż ± 10 cm, a krawędzie korony drogi nie powinny mieć wyraźnych załamania w planie.

Pochylenie skarp nie powinno różnić się od projektowanego o więcej niż 10 % jego wartości wyrażonej tangensem kąta. Maksymalna głębokość nierówności na powierzchni skarp nie powinna przekraczać 10 cm przy pomiarze łąką 3-metrową, albo powinny być spełnione inne wymagania dotyczące równości, wynikające ze sposobu umocnienia powierzchni.

Sposób wykonania skarp wykopu powinien gwarantować ich stateczność w całym okresie prowadzenia robót, a naprawa uszkodzeń, wynikających z nieprawidłowego ukształtowania skarp wykopu, ich podcięcia lub innych odstępstw od dokumentacji projektowej obciąża Wykonawcę robót ziemnych.

Wykonawca powinien wykonywać wykopy w taki sposób, aby grunty o różnym stopniu przydatności do budowy nasypów były odspajane oddzielnie, w sposób uniemożliwiający ich wymieszanie. Odstępstwo od powyższego wymagania, uzasadnione skomplikowanym układem warstw geotechnicznych, wymaga zgody Inspektora Nadzoru .

Odspojone grunty przydatne do wykonania nasypów powinny być bezpośrednio wbudowane w nasyp lub przewiezione na odkład. O ile Inspektor Nadzoru dopuści czasowe składowanie odspojonych gruntów, należy je odpowiednio zabezpieczyć przed nadmiernym zawilgoceniem.

Jeżeli grunt jest zamierzony nie należy odspajać go do głębokości około 0,5 m powyżej projektowanych rzędnych robót ziemnych.

W przypadku gruntu między ściankami szczelnymi dopuszcza się alternatywną metodę wykonania korka betonowego, a tym samym wymiany gruntu, metodą spod wody – pozycja „M.04.01.00. Wykop gruntu spod wody” niniejszej specyfikacji.

### 6. KONTROLA JAKOŚCI ROBÓT

#### 6.1. Ogólne zasady kontroli jakości robót

Ogólne zasady kontroli jakości robót podano w ST D-M-00.00.00 „Wymagania ogólne” pkt. 6.

## **7. OBMIAR ROBÓT**

### **7.1. Ogólne zasady obmiaru robót**

Ogólne zasady obmiaru robót podano w ST D-M-00. 00.00

### **7.2. Jednostka obmiarowa**

Jednostką obmiarową jest m<sup>3</sup> (metr sześcienny) wykonanego wykopu.

## **8. ODBIÓR ROBÓT**

Ogólne zasady odbioru robót podano w ST D-M-00. 00.00pkt. 8. Roboty ziemne uznaje się za wykonane zgodnie z dokumentacją projektową, ST i wymaganiami Inżyniera, jeżeli wszystkie pomiary i badania z zachowaniem tolerancji wg pkt. 6 dały wyniki pozytywne.

## **9. PODSTAWA PŁATNOŚCI**

### **9.1. Ogólne ustalenia dotyczące podstawy płatności**

Ogólne ustalenia dotyczące podstawy płatności podano w ST D-M-00.00.00 pkt. 9.

### **9.2. Cena jednostki obmiarowej**

Cena wykonania 1 m<sup>3</sup> wykopów w gruntach II-IV kategorii obejmuje:

- prace pomiarowe i roboty przygotowawcze,
- oznakowanie robót,
- wykonanie wykopu z transportem urobku na nasyp lub odkład, obejmujące: odspojenie, przemieszczenie, załadunek, przewiezienie i wyładunek,
- profilowanie dna wykopu, rowów, skarp,
- rozplantowanie urobku na odkładzie.

## **10. PRZEPISY ZWIĄZANE**

### **10.1. Normy**

1. PN-B-02480 Grunty budowlane. Określenia. Symbole. Podział i opis gruntów.
2. PN-B-04481 Grunty budowlane. Badania próbek gruntów.
3. PN-B-04493 Grunty budowlane. Oznaczanie kapilarności biernej.
4. PN-S-02205 Drogi samochodowe. Roboty ziemne. Wymagania i badania.
5. BN-64/8931-01 Drogi samochodowe. Oznaczenie wskaźnika piaskowego.
6. BN-64/8931-02 Drogi samochodowe. Oznaczenie modułu odkształcenia nawierzchni podatnych i podłoża przez obciążenie płytą.
7. BN-77/8931-12 Oznaczenie wskaźnika zagęszczenia gruntu.

**M.03.05.00. Wykonanie podsypki****1. WSTĘP****1.1. Przedmiot Specyfikacji**

Przedmiotem Specyfikacji są wymagania dotyczące wykonania podsypki piaskowej.

**1.2. Zakres stosowania**

Specyfikacja jest stosowana jako dokument kontraktowy przy zleceniu i realizacji robót wymienionych w punkcie 1.1, zgodnie z Specyfikacją D-M-00.00.00 – „Wymagania Ogólne”.

**1.3. Zakres robót objętych Specyfikacją**

Ustalenia zawarte w niniejszej Specyfikacji dotyczą zasad prowadzenia robót z wykonaniem warstwy podsypki zgodnie z zakresem określonym w Rysunkach.

**1.4. Określenia podstawowe**

Określenia podane w niniejszej Specyfikacji są zgodne z obowiązującymi polskimi normami podanymi w Specyfikacji D-M-00.00.00 „Wymagania Ogólne” pkt. 1.4.

**2. MATERIAŁY****2.1. Ogólne wymagania dotyczące sprzętu**

Ogólne wymagania dotyczące materiałów, ich pozyskiwania i składowania podano w Specyfikacji D-M-00.00.00 „Wymagania Ogólne”, pkt.2.

**2.2. Rodzaje materiałów**

Materiałami stosowanymi przy wykonywaniu warstwy odsączającej są:

– piaski,

**2.3. Wymagania dla kruszywa**

Kruszywa do wykonania warstwy podsypki piaskowej powinny spełniać następujące warunki:

a) szczelności, określony zależnością:

$$\frac{D_{15}}{d_{85}} \leq 5$$

D15 - wymiar sita, przez które przechodzi 15% ziaren kruszywa

d85 - wymiar sita, przez które przechodzi 85% ziaren kruszywa

b) zagęszczalności, określony zależnością:

$$U = \frac{d_{60}}{d_{10}} \geq 5$$

U - wskaźnik różnoziarnistości

d60 - wymiar sita, przez które przechodzi 60% ziaren kruszywa,

d10 - wymiar sita, przez które przechodzi 10% kruszywa.

Warstwa podsypki piaskowej powinna spełniać warunek wodoprzepuszczalności. Współczynnik wodoprzepuszczalności „k” powinien być większy od 8m/dobę. Piasek stosowany do wykonywania podsypki powinien spełniać wymagania normy PN-B-11113 dla gatunku 1 i 2.

**2.4. Składowanie kruszywa**

Jeżeli kruszywo przeznaczone do wykonania warstwy podsypki nie jest wbudowane bezpośrednio po dostarczeniu na budowę i zachodzi potrzeba jego okresowego składowania, to Wykonawca robót powinien zabezpieczyć kruszywo przed zanieczyszczeniem i zmieszaniem z innymi materiałami kamiennymi. Podłoże w tym miejscu składowania powinno być równe, utwardzone i dobrze odwodnione.

**3. SPRZĘT****3.1. Ogólne wymagania dotyczące sprzętu**

Ogólne wymagania dotyczące sprzętu podano w Specyfikacji D-M-00.00.00 „Wymagania Ogólne”, pkt.3.

**3.2. Sprzęt do wykonania robót**

Wykonawca przystępujący do wykonania warstwy odsączającej powinien wykazać się możliwością korzystania z następującego sprzętu:

- płyt wibracyjnych lub ubijaków mechanicznych.

**4. TRANSPORT****4.1. Ogólne wymagania dotyczące transportu**

Ogólne wymagania dotyczące transportu podano w Specyfikacji D-M-00.00.00 „Wymagania Ogólne” pkt. 4.

**4.2. Transport kruszywa**

Kruszywa można przewozić dowolnymi środkami transportu w warunkach zabezpieczających je przed zanieczyszczeniem, zmieszaniem z innymi materiałami, nadmiernym wysuszeniem i zawilgoceniem.

**5. WYKONANIE ROBÓT****5.1. Przygotowanie podłoża**

Podłoże gruntowe powinno spełniać wymagania określone w Specyfikacji D-04.01.01 „Koryto wraz z profilowaniem i zagęszczeniem podłoża”. Warstwa podsypki piaskowej powinna być wytyczona w sposób umożliwiający wykonanie jej zgodnie z Rysunkami, z tolerancjami określonymi w niniejszych Specyfikacjach.

**5.2. Wbudowanie i zagęszczanie kruszywa**

Kruszywo powinno być rozkładane w warstwie o jednakowej grubości, z zachowaniem wymaganych spadków i rzędnych wysokościowych. Grubość rozłożonej warstwy luźnego kruszywa powinna być taka, aby po jej zagęszczeniu osiągnięto grubość projektowaną. Przewidywana do ułożenia warstwa podsypki o grubości 5 cm powinna być ułożona w jednej warstwie. Natychmiast po końcowym wyprofilowaniu warstwy podsypki należy przystąpić do jej zagęszczania. Nierówności lub zagłębienia po-

wstałe w czasie zagęszczania powinny być wyrównywane na bieżąco przez spulchnienie warstwy i dodanie lub usunięcie materiału, aż do otrzymania równej powierzchni. Zagęszczenie należy kontynuować do osiągnięcia wskaźnika zagęszczenia 1,0 według normalnej próby Proctora, przeprowadzonej według PN-B-04481. Wskaźnik zagęszczenia należy określać zgodnie z BN-77/8931-12. W przypadku, gdy gruboziarnisty materiał wbudowany w warstwę uniemożliwia przeprowadzenie badania zagęszczenia według normalnej próby Proctora, kontrole zagęszczenia należy oprzeć na metodzie obciążenia płytowych. Należy określić pierwotny i wtórny moduł odkształcenia warstwy według BN-64/8931-02. Stosunek wtórnego i pierwotnego modułu odkształcenia nie powinien przekraczać 2,2. Wilgotność kruszywa podczas zagęszczania powinna być równa wilgotności optymalnej z tolerancją od -20% do +10% jej Wartości, W przypadku, gdy Wilgotność kruszywa jest wyższa od wilgotności optymalnej, kruszywo należy osuszyć przez mieszanie i napowietrzanie, W przypadku, gdy wilgotność kruszywa jest niższa od wilgotności optymalnej, kruszywo należy zwilżyć określoną ilością wody i równomiernie wymieszać.

## 6. KONTROLA JAKOŚCI ROBÓT

### 6.1. Ogólne zasady kontroli jakości robót

Ogólne zasady kontroli jakości robót podano w Specyfikacji D-M-00.00.00 „Wymagania Ogólne” pkt. 6.

### 6.2. Badania przed przystąpieniem do robót

Przed przystąpieniem do Robót Wykonawca powinien wykonać badania kruszyw przeznaczonych do wykonania i przedstawić wyniki tych badań Inżynierowi. Badania te powinny obejmować wszystkie właściwości kruszywa określone w p. 2.3.

### 6.3. Badania w czasie robót

#### 6.3.1 Częstotliwość oraz zakres badań i pomiarów

Częstotliwość oraz zakres badań i pomiarów dotyczących cech geometrycznych i zagęszczenia warstwy odsączającej podaje tablica 2.

**Tablica 2.** Częstotliwość oraz zakres badań i pomiarów warstwy odsączającej

Lp.	Wyszczególnienie badań i pomiarów	Minimalna częstotliwość badań i pomiarów
1.	Szerokość warstwy	10 razy na 1000 m <sup>2</sup>
2.	Równość podłużna	co 20 m
3.	Równość poprzeczna	10 razy na 1000 m <sup>2</sup>
4.	Spadki poprzeczne *)	10 razy na 1000 m <sup>2</sup>
5.	Rzędne wysokościowe	co 25 m w
6.	Ukształtowanie osi w planie *)	co 25 m w osi i na jej krawędziach
7.	Grubość warstwy	Podczas budowy: w 3 punktach na każdej działce roboczej, lecz nie rzadziej niż raz na 400 m <sup>2</sup> Przed odbiorem: w 3 punktach, lecz nie rzadziej niż raz na 2000 m <sup>2</sup>
8.	Zagęszczenie, wilgotność kruszywa	lecz nie rzadziej niż raz na 600m <sup>2</sup>

\*) Dodatkowe pomiary spadków poprzecznych i ukształtowania osi w planie należy wykonać w punktach głównych łuków poziomych

#### 6.3.3. Równość warstwy

Nierówność podłużne warstwy należy mierzyć 4-metrową łata zgodnie z norma BN-68/8931-04. Nierówności poprzeczne należy mierzyć 4-metrową łata Nierówności nie mogą przekraczać 2 cm.

#### 6.3.4. Spadki poprzeczne

Spadki poprzeczne warstwy podsypki piaskowej powinny być zgodne z Rysunkami z tolerancją  $\pm 0,5$  %.

#### 6.3.5. Rzędne wysokościowe

Różnice pomiędzy rzędnymi wysokościowymi koryta lub wyprofilowanego podłoża i rzędnymi projektowanymi nie powinny przekraczać +1 cm, -2 cm.

#### 6.3.7. Grubość warstwy

Grubość warstwy powinna być zgodna z określoną w Rysunkach z tolerancją +1 cm i -2 cm. Na wszystkich powierzchniach wadliwych pod względem grubości Wykonawca wykona naprawę warstwy przez spulchnienie warstwy i uzupełnienie nowym materiałem o odpowiednich właściwościach, wyrównanie i ponowne Zagęszczenie. Po wykonaniu tych robót nastąpi ponowny pomiar i ocena grubości warstwy, według wyżej podanych zasad.

#### 6.3.8. Zagęszczenie warstwy

Wskaźnik zagęszczenia warstwy podsypki, określony wg BN-77/8931-12 powinien wynosić 1,0. Jeżeli jako kryterium dobrego zagęszczenia stosuje się porównanie wartości modułów odkształcenia, to wartość stosunku wtórnego do pierwotnego modułu odkształcenia, określonych zgodnie z norma BN-64/9831-02, nie powinna być większą od 2,2.

Wilgotność w czasie zagęszczania należy badać według PN-B-06714-17. Wilgotność gruntu podłoża powinna być równa wilgotności optymalnej z tolerancją od -20 % do +10 % jej wartości.

### 6.4. Zasady postępowania z odcinkami wadliwie wykonanymi

Wszystkie powierzchnie, które wykazują większe odchylenia cech geometrycznych od określonych w punkcie 6.3 powinny być naprawione przez spulchnienie, wyrównanie i powtórnie Zagęszczenie. Dodanie nowego materiału bez spulchnienia wykonanej warstwy jest niedopuszczalne.

## 7. ODBIÓR ROBÓT

Ogólne zasady odbioru robót podano w Specyfikacji D-M-00.00.00 "Wymagania Ogólne" pkt 8. Roboty uznaje się za wykonane zgodnie z Rysunkami, Specyfikacją i wymaganiami Inżyniera, jeżeli wszystkie pomiary i badania z zachowaniem tolerancji wg pkt 6 dały wyniki pozytywne.

## **8. PRZEPISY ZWIĄZANE**

### **8.1. Normy**

1. PN-B-04481 Grunty budowlane. Badania próbek gruntu.
2. PN-B-06714-17 Kruszywa mineralne. Badania. Oznaczenie wilgotności.
3. PN-B-11111 Kruszywo mineralne. Kruszywo naturalne do nawierzchni drogowych. \_wir i mieszanka.
4. PN-B-11113 Kruszywo mineralne. Kruszywo naturalne do nawierzchni drogowych. Piasek.
5. BN-64/8931-02 Drogi samochodowe. Oznaczenie modułu odkształcenia nawierzchni podatnych i podłoża przez obciążenie płytą.
6. BN-68/8931-04 Drogi samochodowe. Pomiar równości nawierzchni planografem i łątą.
7. BN-77/8931-12 Oznaczanie wskaźnika zagęszczenia gruntu



**M.03.10.00. Wykonanie nasypów i zasypanie wykopów z zagęszczeniem gruntu****1. WSTĘP****1.1. Przedmiot Specyfikacji**

Przedmiotem niniejszej ST są wymagania dotyczące wykonania i odbioru robót związanych z wykonywaniem nasypów

**1.2. Zakres stosowania Specyfikacji.**

Specyfikacja jest stosowana jako dokument przetargowy i kontraktowy przy zlecaniu i realizacji robót mostowych.

**1.3. Zakres robót objętych Specyfikacją.**

Ustalenia zawarte w niniejszej Specyfikacji mają zastosowanie przy zasypanych fundamentów podpór obiektów mostowych.

**1.4. Określenia podstawowe.**

**Wskaźnik zagęszczenia gruntu** - wielkość charakteryzująca stan zagęszczenia gruntu.

**1.5. Ogólne wymagania dotyczące Robót.**

Wykonawca Robót jest odpowiedzialny za jakość oraz za ich zgodność z Projektem, Specyfikacją i poleceniami Inspektora. Ogólne wymagania podano w D-M-00.00.00. „Wymagania Ogólne”.

**2. MATERIAŁY**

Materiałem stosowanym do zasypania wykopów fundamentowych do poziomu terenu są grunty rodzime, jeżeli tylko spełniają następujące warunki:

- nie są to grunty organiczne, materiały agresywne w stosunku do budowli, wykazujące pęcznienie, odpady chemiczne, odpady ze spalania śmieci, grunty zawierające frakcje powyżej 100 mm,

Obszary zasypania o utrudnionym dostępie maszyn do zagęszczania powinny być wypełnione betonem klasy B10 lub odpowiednim gruntem z dodatkiem spoiwa.

W przypadku konieczności zasypania wykopu piaskiem zgodnie z Projektem, należy stosować piasek średni, piasek gruby, żwir, o uziarnieniu mieszanym z udziałem frakcji poniżej 0,06 mm nie większym niż 15 % wagowo.

**3. SPRZĘT**

Sprzęt używany do zasypania wykopów i zagęszczania musi być zaakceptowany przez Inspektora.

Ładunek na środki transportu będzie wykonywany przy pomocy ładowarki, transport samochodami samowładkowymi.

**4. TRANSPORT**

Ładunek, transport, rozładunek i składowanie materiałów do zasypania wykopów powinny odbywać się tak aby zabezpieczyć grunt przed zanieczyszczeniem i utratą wymaganych właściwości.

**5. WYKONANIE ROBÓT****5.1. Zasypanie wykopów.**

Zasypanie wykopów powinno być przeprowadzone bezpośrednio po wykonaniu w nich projektowanych elementów obiektu i określonych robót. Przed rozpoczęciem zasypania wykopów ich dno powinno być oczyszczone z torfów i namulów oraz ewentualnych innych zanieczyszczeń

obcych, a w przypadku potrzeby odwodnione. Jeżeli dno wykopu znajduje się będzie pod wodą, zasypanie i zagęszczenie może być wykonane tylko przy odwodnionym wykopie. Odwodnienie należy utrzymywać do momentu wykonania zasypania ponad poziom zwierciadła wody. Zasypanie należy prowadzić warstwami z jednoczesnym zagęszczaniem każdej z warstw. Do zasypania powinien być użyty piasek średni o kącie tarcia wewnętrznego co najmniej 37°.

**5.2. Zagęszczanie gruntu w wykopie.**

Każda warstwa gruntu w wykopie powinna być zagęszczana. Gr. zagęszczanych warstw winna wynosić:

- przy zagęszczaniu lekkimi walcami - max. 0,2 m,
- przy zagęszczaniu walcami wibracyjnymi, wibratorami lub ubijakami mechanicznymi - max. 0,4 m.

W okolicach urządzeń lub warstw odwadniających oraz instalacji grunt powinien być zagęszczany ręcznie.

Zagęszczanie gruntu powinno odbywać się przy jednoczesnej, stałej kontroli laboratoryjnej, a wskaźnik zagęszczenia powinien być równy wskaźnikowi zagęszczenia gruntu rodzimego.

Wilgotność gruntu zagęszczanego w danej warstwie winna być zbliżona do wilgotności optymalnej. Przy zagęszczaniu gruntów, dla uzyskania równomiernego wskaźnika należy:

- rozścielać grunt warstwami poziomymi o równej grubości, sposobem ręcznym lub lekkim sprzętem mechanicznym,
- warstwę nasypanego gruntu zagęszczać na całej szerokości, przy jednakowej liczbie przejazdów sprzętu zagęszczającego.

**6 KONTROLA JAKOŚCI ROBÓT**

Przed przystąpieniem do zasypania wykopów fundamentowych należy sprawdzić stan wykopów: czy są oczyszczone ze śmieci, pozostałości po szalowaniu fundamentów. Ponadto należy sprawdzić rodzaj i stan gruntu przeznaczonego do zasypania wykopów. Grunt powinien odpowiadać wymaganiom punktu 2 niniejszej Specyfikacji.

Kontroli podlega również sposób zagęszczania gruntu zgodnie z punktem 5 niniejszej Specyfikacji.

**7. OBMIAR**

Obmiar robót określa faktyczny zakres wykonywanych robót w jednostkach określonych w kosztorysie ofertowym i ST. Obmiaru dokonuje Wykonawca po pisemnym powiadomieniu Inżyniera o zakresie obmierzonych robót co najmniej 3 dni przed tym terminem. Obmiar odbywa się w obecności Inżyniera i wymaga jego akceptacji. Wyniki obmiaru powinny być wpisane do księgi obmiaru.

Jednostką obmiaru jest: m<sup>3</sup> - dla robót ziemnych

**8. ODBIÓR ROBÓT**

Odbiór robót odbywać się będzie wg zasad określonych w ST D-M-00.00.00 „Wymagania ogólne” [1], pkt 8.

**9. PODSTAWA PŁATNOŚCI**

Płatność odbywać się będzie zgodnie z obmiarem i oceną jakości wykonanych robót.

Cena wykonania robót obejmuje :

- oznakowanie placu budowy,

- prace pomiarowe,
  - roboty ziemne ,
  - formowanie nasypu,
  - uporządkowanie placu budowy,
  - zakup i dostarczenie materiałów,
  - zachowanie przepisów bhp i ochrony środowiska,
- cena wykonania robót obejmuje również technologiczne ubytki materiałów

## 10. PRZEPISY ZWIĄZANE

### 10.1. Normy

1. PN-S-02205 Drogi samochodowe. Roboty ziemne. Wymagania i badania..
2. PN-B-06050 Geotechnika. Roboty ziemne budowlane. Wymagania ogólne..
3. PN-86/B-02480 Grunty budowlane. Określenia, symbole, podział i opis gruntów.
4. PN-B-02481:1998 Geotechnika. Terminologia, podstawowe symbole literowe i jednostki miar.
5. PN-B-04452:2002 Grunty budowlane. Badania polowe.
6. Instrukcja DP-T14 o dokonywaniu odbiorów robót drogowych i mostowych realizowanych na drogach zamiejskich, krajowych i wojewódzkich. Warszawa 1989.

**M.03.11.00. Wymiana gruntu****1. WSTĘP****1.1. Przedmiot ST**

Przedmiotem niniejszej ST są wymagania dotyczące wykonania i odbioru robót związanych z wykonaniem wymiany gruntu w wykopach pod fundamentami.

**1.2. Zakres stosowania ST**

Specyfikacja jest stosowana jako dokument przetargowy i kontraktowy przy zlecaniu i realizacji robót mostowych.

**1.3. Zakres robót objętych ST**

Zakres robót dotyczy wymiany słabego gruntu pod fundamentami projektowanego mostu, na grunt zagęszczony mechanicznie w postaci piasku średnioziarnistego.

**1.4. Określenia podstawowe**

Określenia podane w niniejszej ST są zgodne z obowiązującymi odpowiednimi normami i ST D-M.00.00.00 "Wymagania ogólne".

**1.5 Ogólne wymagania dotyczące robót**

Ogólne wymagania dotyczące robót podano w D-M.00.00.00 „Wymagania ogólne”.

**2. MATERIAŁY****2.1. Wymagania ogólne**

Ogólne wymagania dotyczące materiałów, ich pozyskiwania i składowania, podano w ST D-M-00.00.00 „Wymagania ogólne” pkt 2.

**2.2. Rodzaje materiałów**

Do wypełnienia przestrzeni po usuniętych gruntach, należy użyć gruntu przepuszczalnego, niespoistego o wysokim kącie tarcia wewnętrznego.

**3. SPRZĘT****3.1. Wymagania ogólne**

Ogólne wymagania dotyczące sprzętu podano w ST D-M-00.00.00 „Wymagania ogólne” pkt 3.

**3.2. Sprzęt do wykonania robót**

Wykonawca przystępujący do wykonania podbudowy z kruszyw stabilizowanych mechanicznie powinien wykazać się możliwością korzystania z następującego sprzętu:

- a) Koparek do odspojenia gruntu,
- b) Zagęszczarek płytowych, ubijaków mechanicznych lub innego sprzętu zagęszczającego.

Sprzęt używany do wymiany gruntu w wykopie musi być zaakceptowany przez Inspektora Nadzoru

**4. TRANSPORT****4.1. Wymagania ogólne**

Ogólne wymagania dotyczące transportu podano w ST D-M-00.00.00 „Wymagania ogólne” pkt 4.

**4.2. Transport materiałów**

Do transportu gruntu wymianianego mogą być stosowane następujące środki transportu:

- samochody samowyladowcze,
- samochody skrzyniowe,
- ciągniki kołowe.

Lub inne środki transportu zaakceptowane przez Inżyniera.

Przy ruchu po drogach publicznych środki transportu powinny spełniać podane w ST D-M-00.00.00 „Wymagania ogólne”.

**5. WYKONANIE ROBÓT****5.1. Roboty przygotowawcze**

Podłoże musi być wyrównane oraz zastabilizowane.

**5.2. Usuwanie gruntu**

Usunięcie gruntu powinno być wykonane do poziomu podanego w Dokumentacji Projektowej. Sposób usunięcia gruntu proponuje Wykonawca. Zaleca się, aby usunięcie gruntu obejmowało:

- odspojenie gruntu z nasypu koparką z odłożeniem urobku na środek transportu lub poza granicę robót,
- odwiezienie na miejsce odkładu lub wbudowania zaproponowane przez Wykonawcę i zaakceptowane przez Inżyniera.

**5.3. Wbudowanie i zagęszczenie gruntu**

Wykonawca powinien skontrolować wskaźnik zagęszczenia gruntów rodzimych, zalegających w strefie dna wymiany gruntu, do głębokości 0,5 m od powierzchni dna wg normy BN-77/8931-12 Dopuszcza się stosowanie wszystkich metod określonych normą BN-77/8931-12.

Dla warstw leżących poniżej 0,2 m badanie zagęszczenia przeprowadzić należy poprzez oznaczenie wskaźnika odkształcenia oznaczonego wg PN-02205:1998. Grunt przy pomiarze zagęszczenia metodą obciążenia płytą VSS uznaje się za należycie zagęszczony, gdy wskaźnik odkształcenia nie przekracza 2,2.

Jeżeli wartości wskaźnika zagęszczenia określone powyżej nie mogą być osiągnięte przez bezpośrednie zagęszczanie podłoża, to należy podjąć środki w celu ulepszenia gruntu podłoża, umożliwiające uzyskanie wymaganych wartości wskaźnika zagęszczenia. Sposób ulepszenia proponuje Wykonawca i podlega on akceptacji Inżyniera/Kierownika projektu oraz Projektanta.

Podczas zagęszczania gruntu wilgotność naturalna gruntu nie powinna się różnić od wilgotności optymalnej o  $\pm 2\%$  dla gruntów niespoistych i od 0 do  $-2\%$  dla gruntów mało i średnio spoistych. Pomiaru wilgotności naturalnej gruntu należy dokonać w oparciu o normę PKN-CEN ISO/TS 17892-1

W przypadku przekroczenia wymaganej wilgotności należy odczekać do naturalnego osuszenia gruntu, bądź zastosować inne środki zaakceptowane przez Inżyniera/Kierownika projektu

**6. KONTROLA JAKOŚCI ROBÓT**

6.1. Program zapewnienia jakości – jak w specyfikacji 'Wymagania ogólne'.

6.2. Sprawdzenie i kontrola w czasie wykonywania robót ziemnych oraz po ich zakończeniu powinny obejmować : zgodność wykonania z dokumentacją , prawidłowość wytyczenia, rodzaj i stan gruntu , wymiary wykopów, stan zagęszczenia podłoża.

6.3. W czasie kontroli należy szczególną uwagę zwrócić na : sprawdzenie obszaru i głębokości wykopu, zapewnienie stateczności ścian wykopu, odwodnienia wykopów w czasie wykonywania robót ziemnych i po ich zakończeniu , zagęszczenie zasypanego wykopu .

6.4. Sprawdzanie punktów wysokościowych należy przeprowadzać niwelatorem, natomiast lokalizację

budynków lub obiektów inżynierskich należy sprawdzać taśmą i pomiarem niwelacyjnym z dokładnością do 5 mm, na każdym obiekcie oddzielnie.

Wyniki kontroli powinny być porównywalne z wymaganiami przedstawionymi w projekcie. Kontrolę wymiarów wykopów należy przeprowadzać metodami geodezyjnymi w przekrojach poprzecznych rozmieszczonych nie rzadziej niż co 100 m oraz dodatkowo w miejscach charakterystycznych np. załamania profilu podłużnego lub zmiany kształtu, przy czym powinny być nie mniej niż 2 przekroje na kontrolowanym odcinku. Z każdego sprawdzenia robót zanikających i robót możliwych do skontrolowania po ich ukończeniu należy sporządzić protokół, który zostanie potwierdzony przez Inspektora Nadzoru.

#### **7. OBMIAR ROBÓT**

Zgodnie ze specyfikacją "Wymagania ogólne" Jednostka podlegającą obmiarowi jest :

- 1 m3 objętości wykopanego gruntu .
- 1 m3 objętości wykonanej wymiany gruntu.

#### **8. ODBIÓR ROBÓT**

8.1 .Ogólne zasady jak w specyfikacji "Wymagania ogólne" .

8.2. Wykopy fundamentowe wymagają komisijnego odbioru przez konstruktora i geologa. Odbiór częściowy robót należy przeprowadzać w przypadku robót ulegających zakryciu (np. przygotowanie terenu, podłoże gruntowe pod fundamenty konstrukcji, zagęszczenie poszczególnych warstw gruntu itp.) przed przystąpieniem do następnej fazy robót, uniemożliwiającej dokonanie odbioru robót

poprzednio wykonanych w terminach późniejszych. Odbioru należy dokonywać w oparciu o wyniki odpowiednich badań i kontroli. Odbiór końcowy robót ziemnych powinien zostać przeprowadzony po ich zakończeniu i powinien być dokonywany na podstawie dokumentacji projektowej, łącznie z protokołami z odbiorów częściowych i oceną aktualnego stanu wykonywanych robót. Jeśli wszystkie przewidziane badania, kontrole i odbiory częściowe robót oraz odbiór końcowy wykazują, że zostały spełnione wymagania określone w projekcie i Polskiej Normie, to wykonane roboty ziemne należy uznać za zgodne z wymaganiami. Roboty, które zostały uznane przy odbiorze za niezgodne z projektem i normami należy poprawić w ustalonym terminie i przedstawić do ponownego odbioru. Roboty, które po wykonaniu poprawek będą nadal wykazywały brak zgodności z wymaganiami należy ocenić pod względem bezpieczeństwa, konstrukcji, trwałości i jakości albo dokonać ich rozbiórki, a następnie wykonać ponownie albo uznać za mające obniżoną jakość i uwzględnić skutki tego obniżenia dla konstrukcji.

#### **8. PODSTAWA PŁATNOŚCI**

Zgodnie ze specyfikacją "Wymagania ogólne".

#### **9. PRZEPISY ZWIĄZANE**

PN-B-06050:1999 Geotechnika.Roboty ziemne. Wymagania ogólne. . PN-86/B-02480 Grunty budowlane .Określenia .Symbole.Podział i opis gruntów.

PN-B-02481:1999 Geotechnika.Terminologia podstawowa, symbole literowe i jednostki miary. BN-7/8931-12 Oznaczenie wskaźnika zgrzeszenia gruntów.

**M.04.00.00. ŚCIANKI SZCZELNE****M.04.00.01. Wykonanie ścianki szczelnej****1. WSTĘP****1.1. Przedmiot ST**

Przedmiotem niniejszej ST jest wykonanie ścianki szczelnej.

**1.2. Zakres stosowania ST**

Specyfikacja Techniczna jest stosowana jako dokument kontraktowy i przetargowy przy zleceniu i realizacji robót wymienionych w punkcie 1.1.

**1.3. Zakres robót objętych ST**

Ustalenia zawarte w niniejszej ST dotyczą zasad wykonania i odbioru robót związanych z pogrążaniem/wyrywaniem ścianek szczelnych z grodziec stalowych zgodnie z Dokumentacją Projektową Zamawiającego lub/i Wykonawcy<sup>1</sup>.

ST swoim zakresem obejmuje:

- a) prace przygotowawcze, pomiarowe i porządkowe:
  - zakup i transport grodziec stalowych w miejsce wbudowania;
  - wytyczenie osi projektowanej ścianki w terenie;
  - wykonanie i rozbiórkę niezbędnych zabezpieczeń;
  - wykonanie platform roboczych i startowych<sup>2</sup>;
  - montaż i demontaż konstrukcji pomocniczych;
  - uprzątnięcie terenu po zakończeniu robót;

- b) pogrążanie/wyrywanie grodziec stalowych.

Specyfikacja swoim zakresem nie obejmuje:

- a) wykonania dojazdów dla samochodów transportujących materiały i sprzęt;
- b) przygotowania miejsc placów rozładunkowych oraz składowych;
- c) usunięcia i zabezpieczenie na czas wykonywania robót wszelkich instalacji na powierzchni ziemi i urządzeń podziemnych;
- d) wykonania kotew gruntowych, rozpór i kleszczy;
- e) wykonania zabezpieczeń antykorozyjnych<sup>3</sup>.

Roboty nie objęte niniejszą ST należy realizować zgodnie z wymaganiami zawartymi w Dokumentacji Projektowej lub/i odrębnej ST.

**1.4. Określenia podstawowe**

Określenia podane w niniejszej ST są zgodne z odpowiednimi Polskimi Normami i warunkami kontraktu.<sup>4</sup>

**1.4.1. Zakotwienie** - system zakotwienia ścianki szczelnej, np. zakotwienie z płyt lub ścian kotwiących łącznie ze ściągami, kotwami wkręcany i skalnymi, zapuszczanymi kotwami gruntowymi, pale kotwiące oraz zakotwienia w postaci bryły zainiektowanej lub rozpartej.

**1.4.2. Konstrukcje pomocnicze** - wszystkie konstrukcje potrzebne do bezpiecznego wykonywania ścianek szczelnych.

**1.4.3. Podparcie** - zestaw kleszczy i rozpór do podparcia konstrukcji.

**1.4.4. Kombinowana ścianka szczelna** - ścianka szczelna złożona z elementów nośnych i uzupełniających. Elementami nośnymi mogą być stalowe rury, belki lub pale skrzyniowe. Elementami uzupełniającymi są stalowe grodziec korytkowe lub zetowe.

**1.4.5. Doświadczenia porównywalne** - udokumentowane lub inne jasno określone informacje dotyczące warunków gruntowych oraz warunków wykonawstwa, odniesione do podobnych rodzajów gruntów i skał, dla których spodziewane są podobne oddziaływania. Doświadczenia miejscowe uważane są za szczególnie przydatne.

**1.4.6. Poduszka** - tworzywo wypełniające ściśle wnękę kołpaka, które łagodzi siłę uderzenia spadającego młotka na kołpak i głowicę brusa (grodzicy).

**1.4.7. Rozejście zamków** - rozerwanie się zamka podczas zagłębienia grodzicy.

**1.4.8. Wskaźnik rozejścia zamków** - urządzenie do określenia, czy połączenia zamków sąsiednich grodziec podczas zagłębienia są między sobą szczepione całkowicie.

**1.4.9. Kołpak** - urządzenie osadzone na głowicy brusa (grodzicy), które rozdziela uderzenie młota równomiernie na brusy zapobiegając dzięki temu uszkodzeniom głowicy brusa.

**1.4.10. Zagłębianie** - działanie pozwalające na wprowadzenie brusa do wymaganej głębokości w grunt. Zagłębianie bardzo często jest też nazywane pogrążaniem.

**1.4.11. Metoda zagłębiania** - wszystkie metody zagłębiania, takie jak: pogrążanie ciągłe pojedynczych elementów od razu na projektowaną głębokość, pogrążanie panelowe lub naprzemienne, pogrążanie etapowe za pomocą wbijania, wibrowania, wciśnięcia lub kombinacja tych metod.

**1.4.12. Wspomaganie zagłębiania** - metoda mająca na celu zmniejszenie oporu zagłębiania podczas zagłębiania, np. wpukanie lub wstępne rozwiercanie.

**1.4.13. Nakładka** - płyta stalowa, która łączy razem dwa odcinki grodziec.

**1.4.14. Rama prowadząca** - rama składająca się z jednej lub kilku sztywnych belek prowadnikowych, zwykle ze stali lub drewna, stosowana w celu pozycjonowania brusa podczas ustawiania i utrzymywania osiowości brusów w czasie łączenia i zagłębiania.

**1.4.15. Młot** - część wyposażenia kafara, zapewniająca poprzez energię uderzenia zagłębienie brusa do określonej głębokości. Młotem jest też bardzo często nazywane urządzenie do wbijania grodziec w grunt.

**1.4.16. Prowadnica** - dźwigar lub podobny element zamocowany do wieży w celu prowadzenia brusa i młota (lub wibratora) podczas zagłębiania.

**1.4.17. Kierownica** - urządzenie kierujące łączące kołpak lub/i młot z prowadnicą.

**1.4.18. System prowadzący** - kompletny układ do prowadzenia brusa i młota (lub wibratora) podczas zagłębiania.

**1.4.19. Bolec kotwiący** - pręt wystający z podstawy grodzicy używany do połączenia grodzicy z podłożem skalnym.

<sup>1</sup> dotyczy ścianek realizowanych w ramach projektów technologicznych

<sup>2</sup> platforma startowa do rozpoczęcia instalacji ścianki o ile Dokumentacja Projektowa przewiduje stosowanie bezwibracyjnej metody instalacji ścianki, dla której konieczne jest wykonanie platformy startowej

<sup>3</sup> dotyczy zazwyczaj trwałych konstrukcji z grodziec stalowych,

<sup>4</sup> w przypadku inwestycji drogowo-mostowych jako inne warunki kontraktu należy przyjąć ustalenia zawarte w ST D-M.00.00.00. "Wymagania Ogólne".

**1.4.20. Kotwa wkręcana** - pręt zakończony gwintowanym ostrzem, który jako element kotwiący zostaje wkręcany w naturalne podłoże za grodzicami.

**1.4.21. Szakla** - osprzęt do podnoszenia grodzic z podłoża i ustawiania ich w pozycji pionowej.

**1.4.22. Brus (grodzica)** - jednostkowy element ścianki szczelnej (pojedyncza, zespolona podwójna bądź wieloprofilowa).

**1.4.23. Ścianka szczelna** - ściana ciągła składająca się z brusów. W przypadku stalowych grodzic ciągłość ścianki zapewniona jest poprzez wzajemne połączenie zamków, spasowanie podłużnych wypustów lub poprzez specjalne łączniki.

**1.4.24. Konstrukcja ścianki szczelnej** - konstrukcja, do podtrzymania gruntu i wody, składająca się z brusów, gruntu i skały, zakotwień, podparć i kleszczy.

**1.4.25. Kontrola na placu budowy** - kontrola na placu budowy i w jego otoczeniu.

**1.4.26. Badanie terenowe** - badania geotechniczne na terenie budowy i w jego sąsiedztwie.

**1.4.27. Przesuw** - względne przemieszczenie między zamkami sąsiednich grodzic w kierunku podłużnym.

**1.4.28. Rozpora** - podłużny element ściskany, zwykle ze stali, drewna lub żelbetu, do podparcia ścianki szczelnej najczęściej połączony z kleszczami.

**1.4.29. Szablon** - specjalny rodzaj ram prowadzących używanych do ustawiania zakrzywionych lub załamanych w planie ścianek szczelnych. Często stanowią one platformę roboczą lub pomost dojściowy przy prowadzonych robotach kafarowych.

**1.4.30. Nanizacz** - urządzenie zamocowane w podstawie grodzicy w celu naprowadzenia grodzicy na zamek grodzicy wcześniej umieszczonej w ramie prowadzącej.

**1.4.31. Wibrator** - urządzenie służące do zagłębiania i wrywania brusów oraz elementów nośnych i uzupełniających kombinowanych ścianek szczelnych.

**1.4.32. Prasa hydrauliczna** - urządzenie służące do statycznego zagłębiania lub wrywania brusów oraz elementów nośnych i uzupełniających kombinowanych ścianek szczelnych metodą bezwibracyjną przy wykorzystaniu siłowników hydraulicznych, a w przypadku gdy zastosowane urządzenie do statycznego zagłębiania brusów tego wymaga, przy wykorzystaniu zainstalowanych wcześniej brusów lub elementów startowych.

**1.4.33. Kleszcze** - pozioma belka, zwykle stalowa lub żelbetowa, przymocowana do ścianki szczelnej i połączona z zakotwieńmi lub rozporami, stosowana w celu równomiernego rozłożenia działających sił na całą ściankę szczelną.

**1.4.34. Monitorowanie** - prowadzenie obserwacji w ramach kontroli jakości technicznej procesu zagłębiania.

**1.4.35. Nadzór** - aktywna funkcja w nadzorowaniu i kierowaniu wykonaniem konstrukcji ścianki szczelnej.

**1.4.36.** Ogólne wymagania dotyczące robót podano w warunkach kontraktu<sup>4</sup>. Wykonawca jest odpowiedzialny za jakość wykonania robót oraz za ich zgodność z Dokumentacją Projektową, Polskimi Normami, niniejszą ST oraz poleceniami Nadzoru.

## 2. MATERIAŁY

### 2.1. Ogólne wymagania dotyczące robót

Ogólne wymagania dotyczące materiałów podano w warunkach kontraktu<sup>4</sup>.

### 2.2. Wymagania szczegółowe dotyczące materiałów

Materiały stosowane do wykonania stalowych ścianek szczelnych to grodzice stalowe ze stali o gatunku zgodnym z Dokumentacją Projektową oraz Polskimi Normami.

O ile w Dokumentacji Projektowej nie ustalono inaczej dopuszcza się do stosowania wszystkie typy grodzic, które w dniu rozpoczęcia robót mogą być wykorzystywane w budownictwie zgodnie z obowiązującymi przepisami<sup>5</sup>.

### 2.3. Grodzice stalowe

#### 2.3.1. Grodzice nowe

O ile w Dokumentacji Projektowej nie ustalono inaczej do wykonania stalowej ścianki szczelnej należy użyć nowych grodzic stalowych typu U lub Z o parametrach zgodnych z Dokumentacją Projektową oraz Polskimi Normami. Gatunki stali z której wytwarzane są grodzice zgodne z 2 podano w tablicy 1.

Tablica 1. Gatunki stali grodzic 2

Gatunek stali	Granica plastyczności $R_{eh}$ [MPa]	Wytrzymałość na rozciąganie $R_m$ [MPa]	Maksymalne wydłużenie $A$ [%]
S240GP	240	340	26
S270GP	270	410	24
S320GP	320	440	23
S355GP	355	480	22
S390GP	390	490	20
S430GP	430	510	19

#### 2.3.2. Grodzice używane

Grodzice wcześniej używane mogą zostać ponownie użyte do wykonania robót pod następującymi warunkami:

- Dokumentacja Projektowa przewiduje taką możliwość;
- Wykonawca udokumentuje zgodność przewidzianych do wbudowania grodzic używanych w zakresie rodzaju, minimalnego wskaźnika wytrzymałości, jakości i gatunku stali grodzicy oraz wszystkich pozostałych wymagań zawartych w Dokumentacji Projektowej.

### 2.4. Materiały uszczelniające

Materiały uszczelniające powinny spełniać wymagania Dokumentacji Projektowej.

### 2.5. Inne materiały i wyroby

<sup>5</sup> dopuszcza się do stosowania w budownictwie wszystkie wyroby budowlane, które zgodnie z ustawą z 16 kwietnia 2004 r. o wyrobach budowlanych Rozdział 2. Art. 5.1. (Dz. U. 2004, nr 92, poz. 881) posiadają znak budowlany B. Według Rozdziału 2. Art. 8.1 powyższej ustawy wystawienie przez producenta krajowej deklaracji zgodności upoważnia go do opatrzenia produktu znakiem budowlanym B. Zgodnie z rozporządzeniem Ministra Infrastruktury z dnia 11 sierpnia 2004 roku w sprawie sposobów deklarowania zgodności wyrobów budowlanych oraz sposobu znakowania ich znakiem budowlanym (Dz. U. Nr 198, poz. 2041) Rozdział 2. § 4.1. wytwórca wystawia na swoją wyłączną odpowiedzialność krajową deklarację zgodności z Polską Normą, w tym wypadku z PN-EN 10248:1999 części 1 i 2. Wzór takiej deklaracji, na której powinien być także umieszczony znak budowlany B znajduje się w Załączniku 2. wyżej wymienionego rozporządzenia. Producent grodzic dostarcza taką deklarację wraz z materiałem klientowi na jego żądanie.

Wszystkie materiały i wyroby nie wymienione w niniejszej ST, a przewidziane do wykorzystania w trakcie realizacji robót powinny posiadać deklarację zgodności z Polską Normą lub Aprobata Techniczną oraz być zgodne z wymaganiami Dokumentacji Projektowej.

### 3. SPRZĘT

#### 3.1. Ogólne wymagania dotyczące sprzętu

Ogólne wymagania dotyczące sprzętu podano w warunkach kontraktu<sup>4</sup> oraz w Polskiej Normie 14.

#### 3.2. Szczegółowe wymagania dotyczące sprzętu

Roboty powinny być wykonane specjalistycznym sprzętem do pogrążania/wyrywania grodzic (kafarów, wibromłotów, urządzeń hydraulicznych do statycznego wciskania grodzic) zgodnym z wymaganiami Dokumentacji Projektowej oraz zaakceptowanym przez Nadzór.

Grodzice mogą być pogrążane/wyrywane z zastosowaniem jednej z następujących maszyn:

- młotami: hydraulicznymi, spalinowymi, wolnospadowymi,
- wibromłotami: wysokiej i niskiej częstotliwości, wysokiej częstotliwości ze zmiennym mimośrodem wirującej masy, wysokiej częstotliwości ze zmieniającym się w sposób ciągły mimośrodem (z ciągłą regulacją częstotliwości) oraz wolne od wzbudzeń rezonansowych w fazie rozruchu i zatrzymania (tzw. nierezonansowe),
- urządzeniami do statycznego wciskania/wyciągania grodzic.

Należy dobrać taki sprzęt do pogrążania, którego użycie nie spowoduje uszkodzenia sąsiadujących z placem budowy budynków, konstrukcji i instalacji podziemnych.

Wykonawca na życzenie Nadzoru przedstawi charakterystykę sprzętu przeznaczonego do wykonania robót.

Roboty pomocnicze, w zależności od zakresu, warunków lokalnych i przyjętej technologii instalacji ścianki, mogą być wykonywane ręcznie lub mechanicznie przy użyciu koparek, dźwigów itp.

Wykonawca zobowiązany jest do używania sprawnego sprzętu, który zapewni właściwą jakość prowadzonych robót, zgodność z normami BHP, ochrony środowiska oraz przepisami dotyczącymi użytkowania sprzętu. Liczba, jakość i wydajność sprzętu musi gwarantować prowadzenie robót z odpowiednią wydajnością zgodnie z zasadami określonymi w Dokumentacji Projektowej i ST.

### 4. TRANSPORT

#### 4.1. Wymagania ogólne

Wymagania ogólne dotyczące sprzętu podano w warunkach kontraktu<sup>4</sup>.

#### 4.2. Wymagania szczegółowe

Materiały do wykonania stalowej ścianki szczelnej (grodzice, zamki) mogą być przewożone dowolnymi środkami transportu przystosowanymi do przewozu elementów o długościach przewidzianych w Dokumentacji Projektowej. Dobór środków transportu należy do Wykonawcy i zależy od wymagań konkretnego projektu. Przewożone materiały należy rozmieścić równomiernie na całej powierzchni ładunkowej i zabezpieczyć przed przesunięciem.

Niewłaściwe przenoszenie i nieodpowiednie składowanie grodzic, zwłaszcza profili płaskich, jest częstą przyczyną trudności podczas zagłębiania. Niewłaściwe podnoszenie, transport lub składowanie może być także przyczyną zniszczenia wstępnej powłoki grodzic. Podczas ustawiania grodzic zaleca się zapewnienie bezpiecznego dostępu robotnikom prowadzącym podstawę grodzicy podczas jej wstawiania w zamek grodzicy wcześniej zagłębionej. W przypadku gdy zapewnienie takiego dostępu jest niemożliwe (np. w sytuacji gdy korona ścianki znajduje się na zbyt dużej wysokości), zalecane jest stosowanie nanizaczy, które umożliwiają połączenie zamków bez obecności osób na poziomie korony ścianki. Zasada działania nanizacza została schematycznie przedstawiona na Rys. 6.

Przenoszenie oraz składowanie brusów na placu budowy należy wykonywać w sposób niepowodujący znacznych ugięć brusów, uszkodzeń zamków i ewentualnych powłok ochronnych. W przypadku poziomego ułożenia brusów podczas transportu należy zapewnić podparcie w co najmniej w dwóch punktach, a podczas ułożenia pionowego, dopuszcza się jeden punkt zaczepienia.

Zaleca się przestrzeganie specjalnych wskazań, dotyczących przenoszenia i składowania określonych przez producenta grodzic. Zalecane jest składowanie brusów w sposób umożliwiający ich łatwe podnoszenie w kolejności ich wykorzystania.

Grodzice różnych typów i różnych gatunków stali należy składować oddzielnie i prawidłowo oznakować.

Składowanie i przenoszenie grodzic o profilach płaskich należy przeprowadzać z największą ostrożnością w celu uniknięcia odkształceń brusów.

Gdy składowane są grodzice stalowe wstępnie powlekane, należy stosować przekładki między każdą grodzicą w stosie.

W celu uniknięcia ugięć grodzic, które mogą powodować trwałe odkształcenia, należy przy przyjmowaniu liczby i miejsc podparć grodzic w stosie wziąć pod uwagę długość i sztywność pojedynczego brusa.

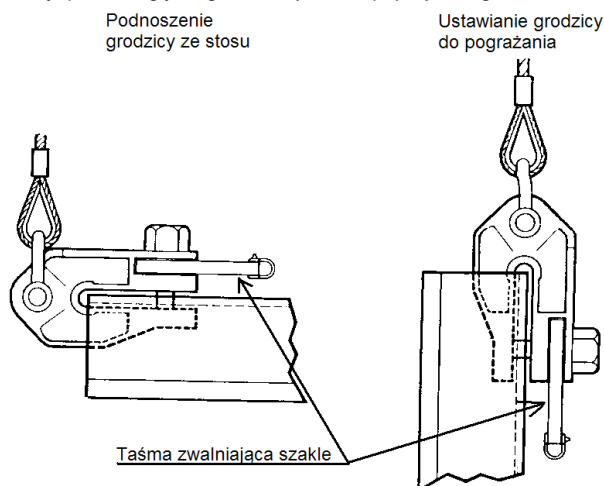

Rys. 1. Szakla zwalniane z powierzchni terenu

Zaleca się używanie do podnoszenia i pozycjonowania grodzic specjalnego oprzyrządowania jak szakle, przyspawane haki i podobne, aby uniknąć zniszczenia grodzic, a w szczególności zamków. Ochrona zamków nie jest wymagana, jeżeli do przenoszenia grodzic wykorzystuje się niemetalowe zawieszki płaskie. W przypadku stosowania do przemieszczenia grodzic szakli zdalnie sterowanych (Rys. 1), ich niezawodne działanie należy sprawdzić przed użyciem. Oprzyrządowanie wykorzystujące przyczepność cierną może ulec zwolnieniu w sposób nieoczekiwany, dlatego też nie należy go stosować do przemieszczania brusów jeżeli nie są zapewnione dodatkowe środki bezpieczeństwa.

Szczegółowe wymagania dotyczące składowania oraz przenoszenia grodzic podane są w p. 8.3. oraz w Załączniku A normy 1.

## 5. WYKONANIE ROBÓT

### 5.1. Wymagania ogólne

Ogólne wymagania dotyczące wykonania robót podano w warunkach kontraktu<sup>4</sup>.

### 5.2. Wymagania szczegółowe

#### 5.2.1. Dokumentacja projektowa

Roboty należy prowadzić na podstawie zatwierdzonej do wykonania Dokumentacji Projektowej, która powinna zawierać następujące informacje ogólne:

- plan sytuacyjny z zaznaczonymi drogami dojazdowymi oraz możliwymi utrudnieniami;
- ograniczenia dotyczące dowozu sprzętu lub/i materiałów;
- lokalizację reperów na terenie lub w sąsiedztwie budowy wraz z opisem wysokościowym;
- lokalizację wszystkich instalacji podziemnych (np. elektrycznych, telekomunikacyjnych, gazowych, wodociągowych, kanalizacyjnych) i napowietrznych oraz sąsiadujących budynków i budowli wraz z określeniem podatności na uszkodzenia w trakcie prowadzenia robót;
- opis rodzaju i parametrów/stanu gruntów, uwarstwienia podłoża na całym obszarze budowy oraz występowania i poziomów wód gruntowych;
- możliwość występowania kamieni, głazów lub innych przeszkód naturalnych i sztucznych w gruncie (np. starych fundamentów, kotew gruntowych, elementów ochrony katodowej, itp.);
- możliwość przyczepiania się gruntów spoistych do brusów w trakcie wrywania ścianek;
- ograniczenia poziomu hałasu i drgań;
- ograniczenia dotyczące metody zagłębienia ścianki oraz metody wspomagającej;
- wymagania określające współczynnik przepuszczalności ścianki szczelnej w odniesieniu do wody i innych cieczy;
- w przypadku konstrukcji stykających się z wodą: poziom wody i jego zmiany (amplituda, częstość zmian wraz z ich przyczyną, np. opróżnienie zbiornika piętrzącego, pływy, itp.);
- dane dotyczące możliwych zanieczyszczeń gruntów.

Dokumentacja Projektowa powinna zawierać również informacje szczegółowe wymagania techniczne dotyczące ścianek szczelnych obejmujące:

- osie projektowanej ścianki szczelnej;
- rozmieszczenie, rodzaj, długości i gatunek stali grodzic;
- projektowane rzędne korony i spodu ściany;
- sposób zabezpieczenia przed korozją lub system konserwujący;
- informacje, czy konieczne jest zespawanie zamków dla przenoszenia obciążenia ścinającego w kierunku podłużnym;
- różne etapy wykonania konstrukcji ścianki szczelnej.

Przed przystąpieniem do realizacji robót zaleca się aby dostępne były następujące dane uzupełniające:

- porównywalne doświadczenia z robót przeprowadzonych na terenach przyległych lub z robót podobnych przeprowadzonych w podobnych warunkach;
- stan istniejących budowli, konstrukcji i instalacji zlokalizowanych na terenach przyległych wraz z określeniem rodzaju i głębokości posadowienia;
- dane dotyczące niesprzyjających warunków pogodowych (np. silne wiatry i ich częstotliwość);
- silne przemarzanie gruntu wówczas, gdy może prowadzić do przekroczenia naprężeń w elementach ścianki szczelnej.

Jeżeli w sąsiedztwie placu budowy znajdują się obiekty, które mogą znajdować się w strefie oddziaływania na nie wibracji i hałasu wywoływanych przez sprzęt budowlany w trakcie pograżania grodzic to projekt powinien zawierać następujące informacje:

- zasięgi stref oddziaływania sprzętu do pograżania grodzic,
- wpływ pograżania i wrywania brusów na sąsiednie budynki, instalacje i urządzenia, na osiadanie powierzchni gruntu,
- informacje o stanie technicznym i typie konstrukcji obiektów znajdujących się w strefie tych oddziaływań,
- zalecenia co do prowadzenia pomiaru drgań na tych obiektach i rozmieszczeniu punktów pomiarowych oraz co do maksymalnych dopuszczalnych wartości przyspieszeń mierzonych na obiektach.

Natomiast jeżeli w sąsiedztwie placu budowy znajdują się obiekty znajdujące się w zasięgu stref oddziaływania wykopu to projekt powinien zawierać następujące informacje:

- zasięgi stref oddziaływania wykopu,
- informacje o stanie technicznym i typie konstrukcji obiektów znajdujących się w strefie tych oddziaływań,
- zalecenia co do montażu reperów, plomb i piezometrów przed wykonaniem wykopu,
- zalecenia co do częstotliwości wykonywania pomiarów geodezyjnych, badania stanu plomb i sprawdzania wahań poziomu wody gruntowej,
- zalecenia co do ewentualnego wzmocnienia konstrukcji, fundamentów, podłoża gruntowego pod sąsiadującymi z wykopem obiektami.

Jeżeli Dokumentacja Projektowa nie zawiera tego typu informacji, uważa się, że opisane sytuacje nie mają w danym wypadku miejsca.

Jeżeli Dokumentacja Projektowa nie zawiera powyższych informacji, a istnieje podejrzenie, że opisane sytuacje mają w danym wypadku miejsce, obowiązkiem Wykonawcy jest doprecyzowanie ustaleń Dokumentacji Projektowej przed rozpoczęciem robót i opracowanie ogólnych wytycznych postępowania (np. w przypadku natrafienia w gruncie na przeszkody). Opracowania Wykonawcy podlegają przedłożeniu i zatwierdzeniu przez Nadzór.

#### 5.2.2. Etapowanie robót



Poszczególne etapy realizacji robót powinny zostać ustalone w harmonogramie robót na podstawie informacji zawartych w Dokumentacji Projektowej. Przed przystąpieniem do realizacji robót jednoznacznie powinny zostać zdefiniowane kryteria przejścia z jednego etapu do następnego.

Dla każdego etapu realizacji robót ważne są następujące dane dotyczące:

- poziomów zasypów i wykopów;
- poziomów i zmienności poziomów wody gruntowej i wód swobodnych w przypadku prowadzenia odwodnienia;
- charakterystyk materiału zasypowego i jego jakości po obu stronach ścianki szczelnej;
- przemieszczeń ścianki szczelnej na końcu poszczególnych etapów;
- ograniczeń dotyczących obciążeń naziomu za wykonywaną ścianką.

### 5.3. Przygotowanie terenu budowy

Terren budowy należy tak przygotować, aby prace można było wykonywać w sposób zapewniający bezpieczeństwo i założoną wydajność prowadzonych robót. Przygotowanie i wykorzystanie konstrukcji pomocniczych powinno odbywać się zgodnie z Dokumentacją Projektową.

Przygotowanie terenu budowy obejmuje:

- wytyczenie w sposób trwały osi ścianki w terenie;
- wykonanie ewentualnych wykopów wstępnych lub/i ewentualnych platform roboczych i startowych;
- ewentualne spawanie, cięcie i malowanie powierzchni grodzic zgodnie z Polską Normą 1 oraz odpowiednią ST;

Zaleca się, aby przed przystąpieniem do pograżania grodzic wykonać niezbędne urządzenia pomocnicze: kleszcze drewniane lub kleszcze z belek stalowych. Kleszcze drewniane są rozparte wkładkami drewnianymi i ściągnięte śrubami. Zabiegi te wykonuje się w celu utrzymania należytego kierunku zgodnego z liniami wytyczonej osi ścianki. Podczas pograżania grodzic w grunt zwirowaty zaleca się doczepiać od dołu sworznie ochronne, które zabezpieczają przed włączaniem kamyków i zatykaniem zamka.

### 5.4. Ochrona instalacji naziemnych i podziemnych

Wykonawca na terenie prowadzenia robót odpowiada za ochronę wszystkich instalacji na powierzchni ziemi i urządzeń podziemnych wykazanych w Dokumentacji Projektowej dostarczonej przez Zamawiającego. Wykonawca zapewni ich właściwe oznaczenie i zabezpieczenie. Zaleca się, aby Wykonawca uzyskał od odpowiednich władz potwierdzenie informacji dostarczonych mu przez Zamawiającego.

W przypadku natrafienia w trakcie realizacji robót na niezinventaryzowane urządzenie podziemne, należy niezwłocznie przerwać roboty, zabezpieczyć urządzenie, wezwać Kierownika Budowy, Nadzór, Projektanta oraz właściciela urządzenia w celu ustalenia dalszego trybu postępowania.

### 5.5. Pograżanie grodzic

#### 5.5.1. Metody pograżania

Jeżeli w Dokumentacji Projektowej metoda zagłębiania grodzic, sprzęt i metoda wspomagania zagłębiania nie zostały jednoznacznie określone, należy je dobrać na podstawie doświadczeń uzyskanych w porównywalnych warunkach. Jeżeli nie istnieją porównywalne doświadczenia lub są one niewystarczające, zaleca się przeprowadzenie próbnego pograżania grodzic. Dane uzyskane z przeprowadzonych próbnych pograżeń grodzic mogą być wykorzystane do zwiększenia efektywności zagłębiania grodzic oraz potwierdzenia poprawności wyboru profilu grodzicy<sup>6</sup>. Próbne pograżania mogą także wskazać na konieczność wspomagania zagłębiania.

W metodzie ustawienie i pograżenie (Rys. 2.) pojedyncza lub podwójna grodzica jest pograżana na pełną głębokość przed ustawieniem kolejnej grodzicy. Ta metoda ma tę zaletę, że głowica brusa podnoszona jest ponad powierzchnię gruntu na wysokość równą długości grodzicy. Ponadto grodzice można ręcznie łatwo wprowadzić w zamek grodzicy już zagłębionej.

W przypadku gruntów zagęszczonych, zwartych gruntów spoiwystych i gruntów, w których istnieją przeszkody, stosowanie metody ustawienie i pograżenie może prowadzić przy swobodnym prowadzeniu do trudności związanych z rozejściem się zamków oraz czasami do znacznych odchyień od wymaganego położenia.

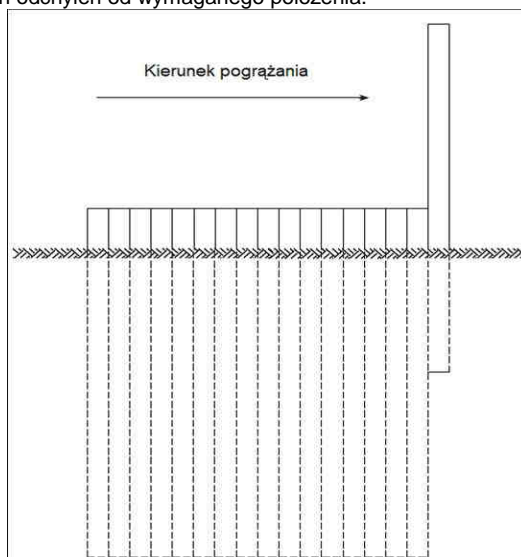

Rys. 2. Metoda ustawienie i pograżanie

<sup>6</sup> o ile w Dokumentacji Projektowej nie ustalono inaczej zaleca się, aby głębokość w metrach, na którą pograżamy grodzice w normalnych warunkach gruntowych, nie przekraczała wartości  $W_x [cm^3]$  na metr bieżący ścianki podzielonej przez 100 – zalecenie technologiczne.

Metody pograżania panelowego (Rys. 3.) i naprzemiennego pograżania panelowego (Rys. 4.) pozwalają na lepszą kontrolę położenia grodzic wzdłuż ścianki szczelnej, gdyż grodzice prowadzą się nawzajem w zamkach. Równocześnie minimalizowane jest niebezpieczeństwo rozejścia się zamków.

W jeden z wariantów naprzemiennego pograżania panelowego (Rys. 5.) zakłada wzmocnienie podstawy co drugiej grodzicy. W tym wariantcie najpierw na pewną głębokość pograżane są grodzice ze wzmocnionymi podstawami, a w następnym etapie pograża się grodzice bez wzmocnionych podstaw na taką samą głębokość. Panelowe pograżanie naprzemienne z grodzicami o wzmocnionych podstawach może być wykorzystywane przy pograżaniu grodzic w gruntach bardzo zagęszczonych piaskach i żwirach oraz przy pograżaniu podstaw grodzic w skałach miękkich.

Wadą metod panelowych jest to, że wzajemne połączenie zamków grodzic wymaga podniesienia grodzicy na wysokość równą jej podwójnej długości. Powoduje to także konieczność zapewnienia pracownikom dostępu do zamków łączonych grodzic, tak aby je ze sobą połączyć. Zalecanym rozwiązaniem jest stosowanie w takich wypadkach specjalnego przyrządu - nanizacza. Nanizacz jest montowany do zamka znajdującego się od strony panelu przy podstawie grodzicy. Umożliwia on połączenie ze sobą grodzic w zamkach (nanizanie) bez udziału człowieka. Urządzeniem tym steruje się z powierzchni terenu. Idea zastosowania nanizacza przedstawiona jest na Rys. 6.

Nanizacz może być także wykorzystywany przy pograżaniu ścianki z grodzic, która docelowo ma wystawać ponad poziom terenu, na taką wysokość, że ręcznie nie można połączyć zamków grodzic ze sobą.

Gdy w trakcie pograżania grodzic dowolną z wymienionych powyżej metod elementy napotkają na przeszkody to można kontynuować pograżanie pozostałych grodzic bez obawy zakłócenia procesu pograżania. Należy jednak zawsze szukać przyczyn trudności w trakcie pograżania. Jeżeli natrafimy na trudne warunki gruntowe i wystąpią trudności z pograżeniem niektórych grodzic na żądaną głębokość, to te wystające grodzice mogą być pograżone później przy użyciu mocniejszych urządzeń. Jeżeli natomiast trudność w pograżeniu wystającej grodzicy jest wynikiem odchylenia się sąsiadujących grodzic w osi ścianki w przeciwnych kierunkach to należy rozważyć wyrwanie tej i sąsiadujących grodzic i ponowne ich pograżenie ze zwróceniem szczególnej uwagi na ich pionowość.

Należy dobrać taką metodę pograżania, która nie spowoduje uszkodzenia sąsiadujących z placem budowy budynków, konstrukcji i instalacji podziemnych.

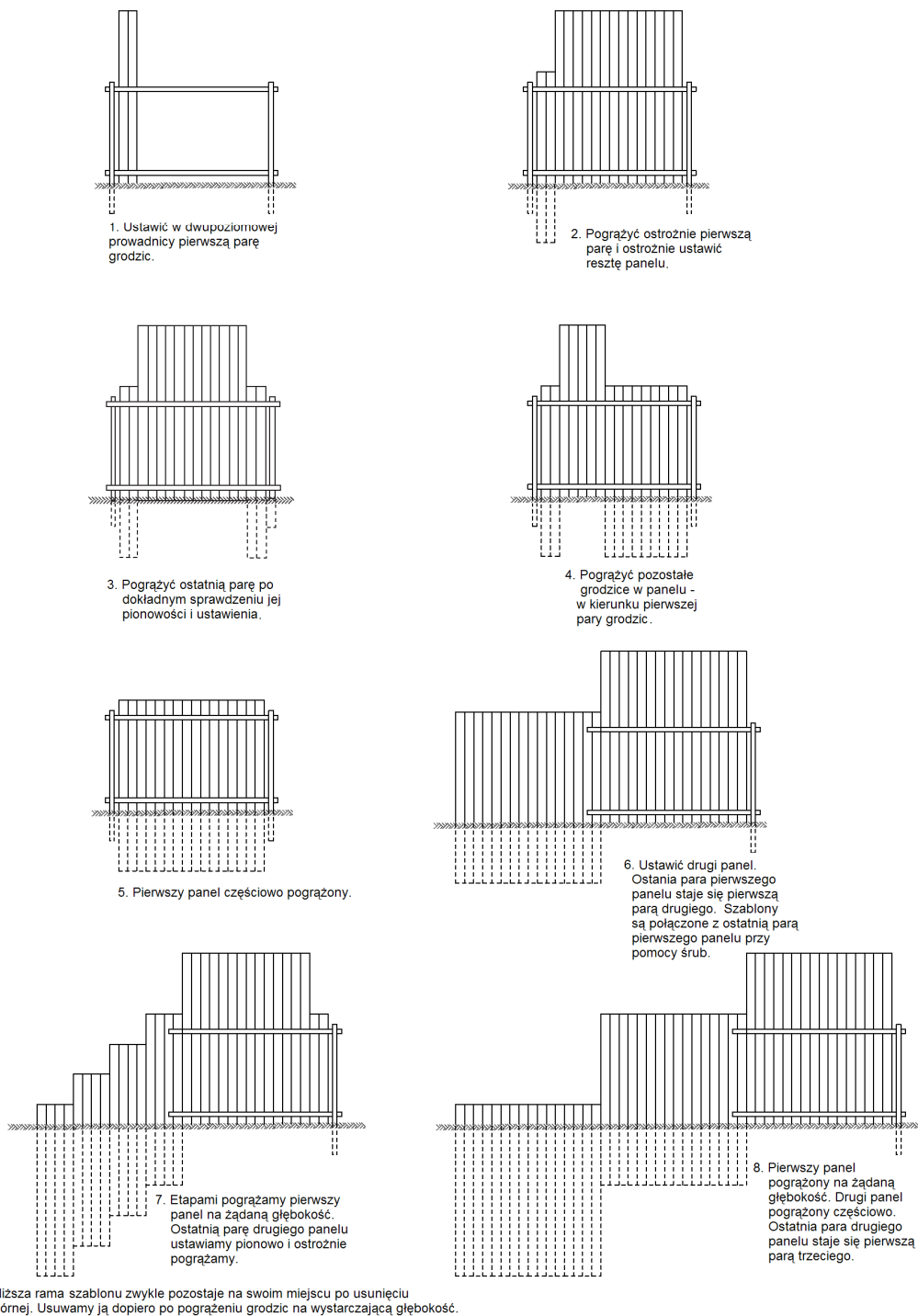

Rys. 3. Metoda pogrążania panelowego.

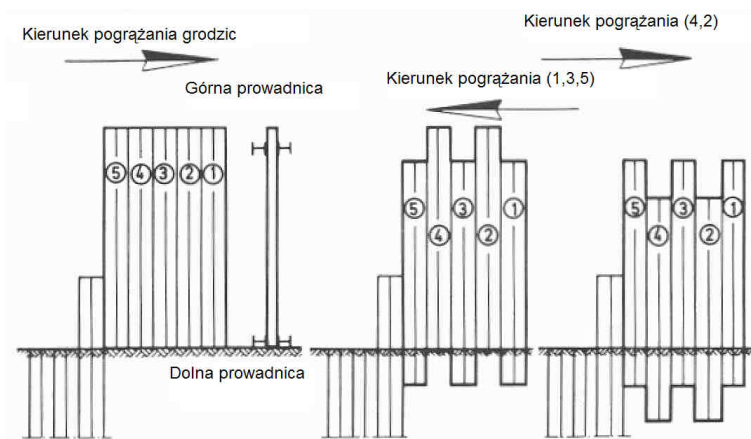

Rys. 4. Naprzemienne pograżanie panelowe.

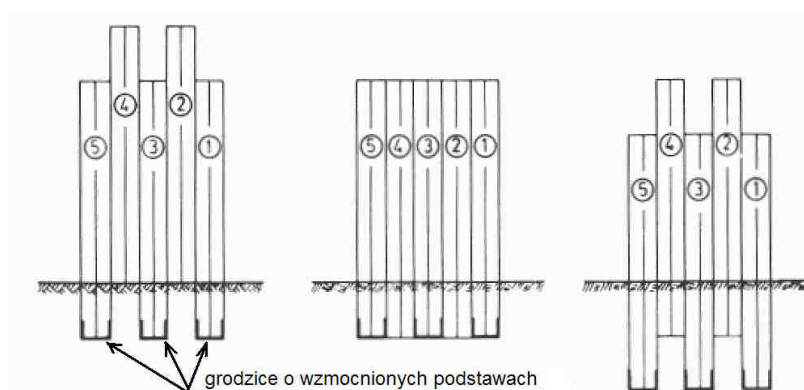

Rys. 5. Naprzemienne pograżanie panelowe z grodzicami o wzmocnionych podstawach.

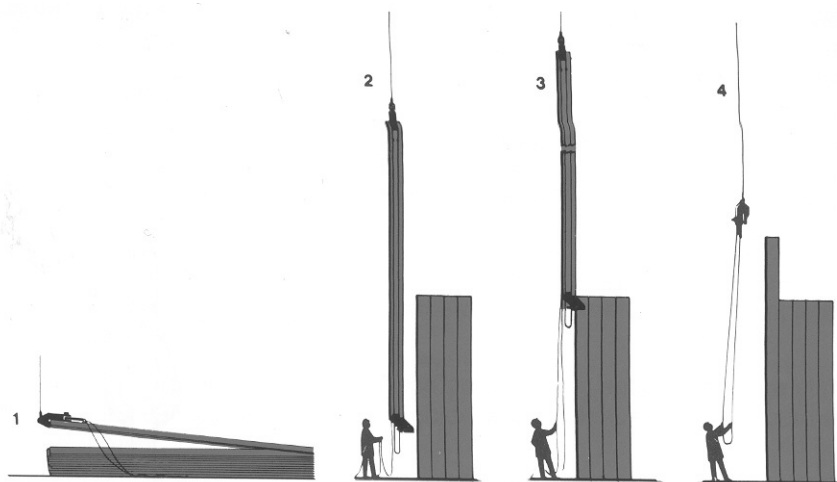

Rys. 6. Schematyczne przedstawienie zasady działania nanizacza

### 5.5.2. Wykonanie robót

Grodzice można instalować w gruncie parami lub pojedynczo. Grodzice instalowane parami łączy się na terenie budowy przed instalacją - zwykle w pewnej odległości od miejsca pograżania w gruncie. Jeśli grodzice nie były dostarczone jako sparowane z zaciśniętymi zamkami przed wbiciem zamków łączących dwa elementy należy zaciśnąć lub zespawać, aby uniemożliwić ich rozłączenie w czasie wbijania. Nowo wyprodukowane grodzice mogą być dostarczone przez producenta jako sparowane z zaciśniętymi zamkami<sup>7</sup>. Sparowane grodzice przywożone są pod kufar i podnoszone jako całość.

Ścianką stalową można przebić się przez kłody drewniane w gruncie, przez żwir i pospółki, a nawet przez gruzowiska i słabe betony. Jeżeli spodziewamy się napotkania przeszkód w trakcie pograżania zaleca się wzmocnić podstawę pala (pkt. 8.4.19 normy 1).

<sup>7</sup> Uwaga! Grodzice sparowane przez producenta charakteryzują się mniejszą zdolnością do obrotu w zamkach, co jest szczególnie istotne dla ścianek o skomplikowanej geometrii w planie. W przypadku ścianek o wymaganej szczelności zaleca się część grodzic (zwykle do 10 %) dostarczać na budowę jako pojedyncze i łączyć w miarę potrzeb w parę na placu budowy.

W przypadku gdy osie ścianki w rzucie pionowym się przecinają pograżanie grodzic rozpoczyna się od narożnika. Naróżne grodzice zespawane ze sobą (zalecenia dotyczące spawania grodzic wg p. 8.4 Polskiej Normy 1), pograża się bardzo starannie na taką głębokość, aby były należycie umocowane w gruncie. Następnie tuż przed nimi na ziemi zaleca się ułożyć ramy prowadzące drewniane długości 3-5 m w takim rozstawie, aby pomiędzy nimi można było wstawić grodzice (Rys. 10). Parę lub pojedynczą grodzicę nanizuje się na zamek grodzicy narożnej i pograża w grunt na głębokość 2-4m. Kolejno pograża się następne pary lub pojedyncze grodzice na odcinku objętym ramami prowadzącymi. Jeżeli grodzice podczas pograżania wykazują nieregularne odchylenie od osi ścianki, wskazane jest założyć górne kleszcze, które będą się opuszczać razem z grodzicami.

Jeżeli ścianka z grodzic typu U nie jest przewidziana do późniejszego wyciągnięcia oraz nie jest zwieńczona ocepem żelbetowym, po zainstalowaniu grodzic na projektowaną głębokość wskazane jest zespawanie zamków na górnym odcinku na długości 50-80 cm, w celu polepszenia współpracy grodzic przy zginaniu.

Ścianki szczelne stalowe przy napotkaniu podczas pograżania w grunt na przeszkody w formie dużych głazów mogą ulec uszkodzeniu. Uszkodzenia te mogą mieć różne formy, np.:

- a) rozerwanie blachy ścianki między zamkami;
- b) zgniecenie dolnego końca ścianki.

Można zmniejszyć prawdopodobieństwo ich wystąpienia przez wzmocnienie podstawy pała. Uszkodzenie te dadzą się łatwo wyczuć podczas pograżania. Oznaką tego jest dalsze powolne zagłębianie się grodzicy oraz to że podczas uderzeń młot odskakuje.

#### 5.5.3. Tarcie w zamkach grodzic w trakcie ich pograżania

W trakcie pograżania grodzic występuje pomiędzy grodzicą pograżaną, a już pograżoną w gruncie tarcie w zamkach. Jeżeli siły tarcia w zamkach są bardzo duże to w trakcie pograżania może uwidocznic się jedno lub więcej wymienionych poniżej zjawisk.

#### 5.6. Pochylenie się grodzic w osi ścianki

Tarcie w zamku powoduje mimośrodowe działanie siły na grodzicę. Problem ten można rozwiązać w jeden z poniższych sposobów:

- przemieszczenie osi uderzenia młota lub wibromłota,
- zmniejszenie tarcia w prowadzącym zamku (zmniejszenie to może być osiągnięte różnymi środkami smarującymi; można też podjąć zabiegi utrudniające dostanie się gruntu do zamków),
- pograżanie grodzic z prowadzeniem,
- pograżanie grodzic w jedno- lub dwupoziomowej sztywnej ramie prowadzącej,
- przyłożenie siły przyciągającej lub odpychającej (Rys.7.).

Jeżeli powyższe zabiegi nie przynoszążądanego efektu to dopuszcza się wykonanie i pograżenie specjalnego klinowego pała niwelującego pochylenie. Pał taki można przygotować z dwóch odpowiednio przyciętych grodzic połączonych ze sobą spoiną ciągłą (Rys. 8.a) lub z blachy przyspawanej spoiną ciągłą do grodzicy (Rys. 8.b).

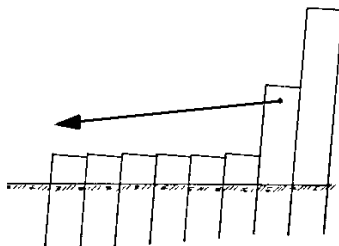

Rys.7. Przyłożenie siły przeciwdziałającej odchyleniu się ścianki.

a) pał specjalny z dwóch grodzic



b) pał specjalny wykonany z grodzicy i przyspawanej blachy



Rys. 8. Pale specjalne wykorzystywane do zniwelowania pochylenia ścianki

W celu zminimalizowania podłużnych odchyżeń nie zaleca się stosować takich metod jak: ukosowanie, częściowe wyćcinanie podstaw stalowych grodzic lub dospawywanie do ich podstaw po stronie wolnego zamka stalowych elementów mających za zadanie zrównoważenie oporów powstających w zamku, ponieważ takie działania zwiększa to ryzyko rozejścia się zamków.

#### 5.7. Wciąganie w grunt poprzednio pograżonej grodzicy

W trakcie pograżania grodzic, w zamkach może występować tak duże tarcie, że wraz z pograżanymi grodzicami wciągane są w głąb gruntu poprzednio wbite elementy. Przeciwdziałać temu można przez:

- zmniejszenie tarcia w prowadzącym zamku poprzez jego nasmarowanie lub/i zachowanie pionowości pograżanych grodzic,
- spawanie ze sobą zamków już pograżonych grodzic,
- zastosowanie specjalnych przenośnych szczęk zamocowanych na głowicach już pograżonych grodzic (Rys. 9.), których zadaniem jest niedopuszczenie do wciągania w grunt grodzic już pograżonych.

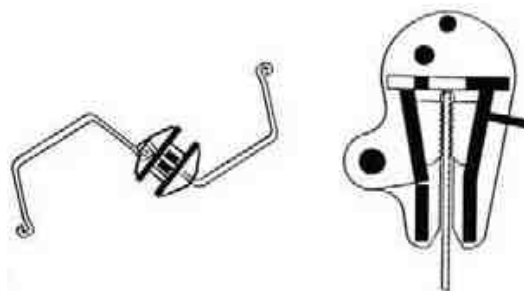

Rys. 9. Przyrząd utrudniający wciąganie w grunt już pograżonych w trakcie pograżania następnej grodzicy.

### 5.8. Rozgrzewanie się zamków grodzic do bardzo wysokich temperatur

W skutek dużego tarcia w zamkach może dojść do rozgrzania ich do temperatury, w której stal staje się plastyczna, co może doprowadzić do wysprężnięcia się zamków. Przeciwdziałać temu można przez:

- zmniejszenie tarcia w prowadzącym zamku poprzez jego nasmarowanie lub/i zachowanie pionowości pograżanych grodzic,
- pograżanie grodzic etapami, tak aby miały one czas na oddanie ciepła.

#### 5.8.1. Ramy prowadzące

Jeżeli bardzo ważnym aspektem jest estetyka i szczelność ścianki szczelnej z grodzic wymagana jest zwykle duża dokładność pograżania. Aby ją uzyskać zaleca się, aby przed przystąpieniem do pograżania grodzic wykonać urządzenia pomocnicze: ramy prowadzące jednopoziomowe (Rys. 10.) lub dwupoziomowe (Rys. 11.) drewniane lub z belek stalowych. Drewniane ramy prowadzące są rozparte wkładkami drewnianymi i ściągnięte śrubami.

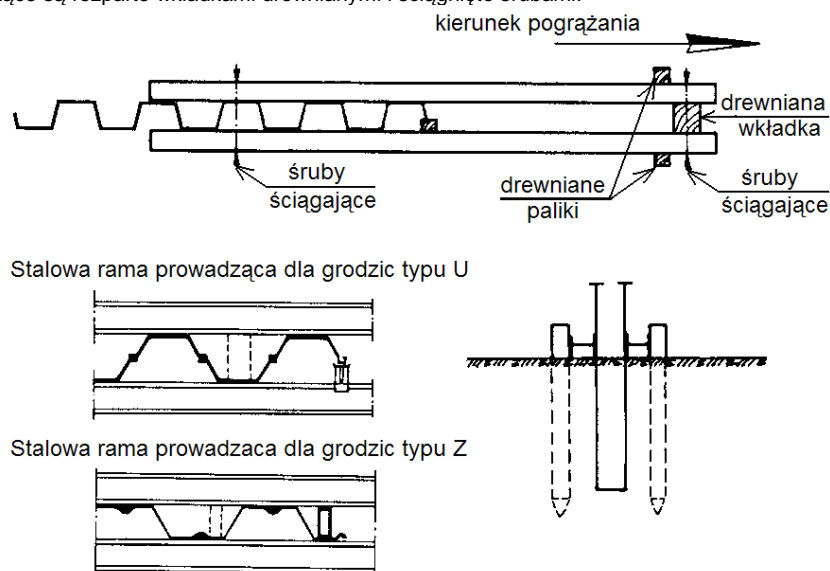

Rys. 10. Drewniane oraz stalowe ramy prowadzące jednopoziomowe

Ramy prowadzące jednopoziomowe wykonuje się w celu utrzymania należytego kierunku zgodnego z liniami wytyczonej osi ścianki. Natomiast ramy prowadzące dwupoziomowe (Rys. 11.) ułatwiają utrzymanie odpowiedniej pionowości pograżanych grodzic.]

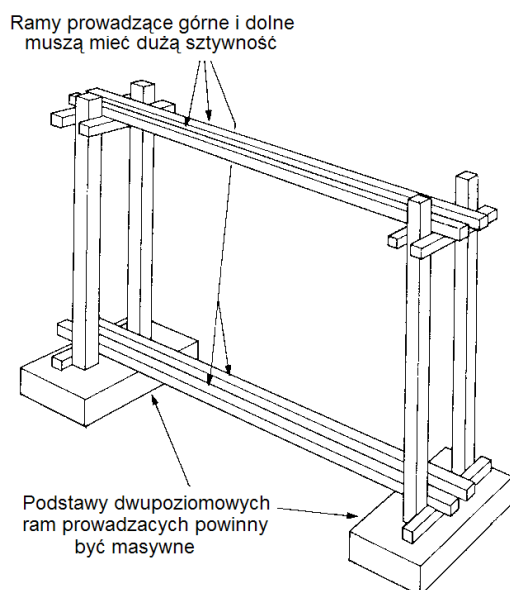

Rys.11. Dwupoziomowa rama prowadząca

Z zastosowania ram prowadzących można zrezygnować jeżeli sprzęt do pograżania grodzic wyposażony jest w maszt prowadzący (Rys.12.), który umożliwia ciągle korygowanie pionowości w trakcie pograżania.

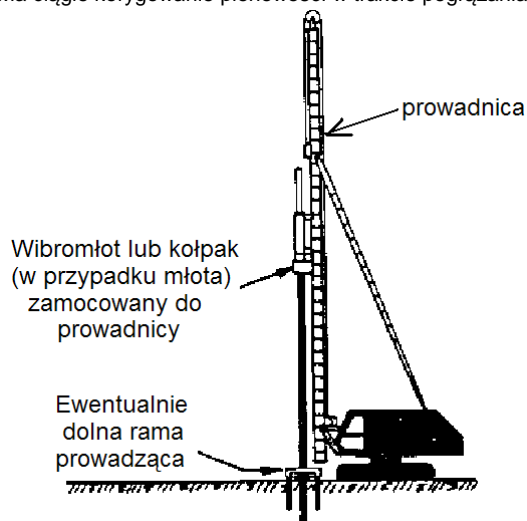

Rys.12. Maszt prowadzący

### 5.8.2. Wpływ technologii pograżania na otoczenie

Drgania od uderzeń młotów i wibratorów są najczęściej znaczne i mogą rozchodzić się na stosunkowo duże odległości. Drgania z ośrodka gruntowego są przekazywane również na sąsiadujące z placem budowy obiekty. Drgania te mogą powodować uszkodzenia obiektów podatnych. Należy zachować specjalną ostrożność, jeżeli takie budynki posadowione są na luźnych piaskach, zwłaszcza jeżeli są one nawodnione: piaski te są bowiem narażone na nagłe osiadania wywołane drganiami w gruncie.

Pograżanie z użyciem wibromłotów powoduje zwykle w otaczającym podłożu gruntowym większe drgania niż występujące przy wbijaniu. Zastosowanie bezrezonansowych wibromłotów o dużej częstotliwości drgań, w sposób znaczący może zredukować niekorzystny wpływ drgań na otaczające podłoże i budynki.

Tam gdzie hałas lub drgania podlegają ograniczeniu, rozwiązaniem może stać się metoda statycznego wciskania grodzic.

Zastosowanie w trakcie pograżania grodzic zabiegu podpłukiwania zmniejsza mierzone przyspieszenia. Sytuacja ta dotyczy w głównej mierze gruntów spoistych.

### 5.8.3. Metody wspomagające

W przypadku występowania trudności w procesie pograżania grodzic stosowane są zwykle następujące metody wspomagania:

- a) podpłukiwanie niskociśnieniowe z małą objętością wody:
  - ciśnienie: 1,5 – 2.0 MPa
  - wydajność: 2.0 – 4.0 l/s na rurę
  - średnica rur: około 25 mm
  - liczba rur: zaleca się nie rzadziej niż w załamaniach grodzic.

Podpłukiwanie niskociśnieniowe z małą ilością wody stosowane jest głównie w zagęszczonych gruntach niespoistych. W połączeniu z wibrowaniem, pozwala grodzicom przechodzić przez bardzo zagęszczone grunty. Podpłukiwanie niskociśnieniowe z małą ilością wody powoduje zwykle bardzo nieznaczne zmiany parametrów gruntów, nie wpływa znacząco na wzrost osiadań, chociaż należy zachować szczególną ostrożność w przypadkach gdy grodzice mają przenosić obciążenia pionowe. Metoda daje

dobre efekty szczególnie przy pogrążaniu wibromłotami o wysokiej częstotliwości drgań. Podpłukiwanie niskociśnieniowe jest też czasem stosowane do wstępnego przygotowania gruntu przed pogrążaniem grodzic.

b) podpłukiwanie wysokociśnieniowe:

- ciśnienie: 25.0 – 50.0 MPa (na wylocie pompy)
- wydajność: 1.0 – 2.0 l/s na rurę
- średnica rur: około 25 mm
- średnica dyszy: 1.5 – 3.0 mm

Podpłukiwanie wysokociśnieniowe może być bardzo skuteczne w bardzo zagęszczonych warstwach gruntu. Podczas podpłukiwania wysokociśnieniowego ograniczona objętość płuczki, zostaje wprowadzona do gruntu poprzez dysze zamocowane do grodzicy w nieznacznej odległości ponad jej podstawą. Warunki gruntowe ulegają nieznacznemu pogorszeniu tylko w ograniczonym obszarze wokół grodzicy. Warunki gruntowe w odniesieniu do nośności nie ulegają znacznym zmianom.

c) wstępne wiercenie, z użyciem lub bez użycia mieszanki cementowo-bentonitowej – wstępne wiercenie wykonuje się czasami przed pogrążaniem grodzic w celu lokalnego rozluźnienia gruntu. Zwykle używane są wiertła ślimakowe. Wstępne wiercenie wykonywane może być wzdłuż całej linii pogrążania (bardzo ciężkie warunki gruntowe) lub tylko w miejscu zamków wolnych. Często w przypadku pogrążania grodzic sparowanych rozwierca się grunt w miejscach połączenia zamków grodzicy podwójnej.

Nie należy podpłukiwać grodzic pogrążanych we wcześniej rozwiercony grunt gdyż połączenie tych zabiegów znacznie pogarsza parametry gruntowe w otoczeniu grodzicy.

d) wysadzanie w wyjątkowych sytuacjach - rozdrobnienie metodami wybuchowymi wykonuje się zwykle tam, gdzie grodzice powinny zostać pogrążone w podłoże skalne.

Dopuszcza się stosowanie rur stalowych lub rur wykonanych z PCV.

### 5.9. Wyrwanie grodzic

W trakcie planowania wyrwania grodzic należy uwzględnić:

- pionowe i poziome odkształcenia otaczającego gruntu;
- możliwość połączenia różnych poziomów wodonośnych w gruncie.

W przypadkach uzasadnionych dopuszcza się możliwość rezygnacji z wyrwania grodzic po uzgodnieniu tego z Projektantem.

W trakcie wyrwania grodzic szczególnie grunty spoieste mogą przywierać do powierzchni brusów, tworząc w ten sposób puste przestrzenie w gruncie.

W trakcie wyrwania brusów należy wziąć pod uwagę:

- pionowe i poziome odkształcenia otaczającego gruntu
- możliwość połączenia różnych poziomów wodonośnych w gruncie.

Tam, gdzie brusy znajdują się w pobliżu konstrukcji podatnych na uszkodzenie, zakładów chemicznych, podatnych na uszkodzenie instalacji między konstrukcjami i w konstrukcjach, podziemnych linii kolejowych itd., wyrwanie brusów należy wykonywać ze szczególną ostrożnością.

### 5.10. Zwiększenie szczelności ścianek szczelnych

Z reguły woda przepływając przez zamki grodzic niesie ze sobą cząsteczki gruntu i dochodzi do samo uszczelnienia. Jeżeli wymagania Dokumentacji Projektowej w zakresie szczelności zamków są bardzo wysokie lub jeżeli istnieją uzasadnione obawy co możliwości wystąpienia samouszczelnienia można zastosować jedną z metod zmniejszenia wodoprzepuszczalności ścianek szczelnych. Metody te powinny być określone w Dokumentacji Projektowej lub zgodne z jej wymaganiami.

Szczelność zamków można powiększyć przez wprowadzenie specjalnych płynów lub mas wypełniających do wnętrza zamków. Najczęściej środki takie jest w stanie dostarczyć producent grodzic. Inne metody zwiększenia wodoszczelności grodzic są wymienione w Załączniku E Polskiej Normy 1.

### 5.11. Inne roboty

Inne roboty takie jak:

- montaż kleszczy, zakotwień, rozpór i podparć;
- wykop, zasyp, drenaż i odwodnienie;
- montaż zakotwień ścianek;

powinny być prowadzone zgodnie z wymaganiami Dokumentacji Projektowej i odpowiednią ST.

## 6. KONTROLA JAKOŚCI

### 6.1. Wymagania ogólne

Wymagania ogólne dotyczące kontroli jakości robót podano w warunkach kontraktu<sup>4</sup>.

### 6.2. Wymagania szczegółowe

Przed przystąpieniem do instalacji ścianki należy sprawdzić:

- poprawność wytyczenia osi ścianki;
- ewentualne kolizje ścianki z istniejącym uzbrojeniem terenu;
- przygotowanie platformy roboczej;
- zgodność rzędnych terenu z podanymi w Dokumentacji Projektowej;
- sprzęt zgodnie z p. 0 ST;
- materiały zgodnie z p. 0 ST.

Nadzór powinien obejmować również kontrole i obserwacje, w czasie których należy sprawdzić:

- zgodność warunków na placu budowy w zakresie danych dotyczących gruntu, wody gruntowej z założeniami przyjętymi w projekcie;
- zgodność z założeniami Dokumentacji Projektowej w zakresie kolejności i metody wykonania robót;
- zgodność z Dokumentacją Projektową w zakresie sposobu podparcia ściany, kleszczy i rozpór, ich klasy stali i wymiarów, długości, typu i nośności kotew na poszczególnych etapach robót;
- dokładność metod pomiarowych stosowanych przy instalacji grodzic;
- zakres ewentualnych uszkodzeń w sąsiadujących budynkach, urządzeniach lub podziemnych instalacjach przed i po instalacji ściany w celu identyfikacji tych uszkodzeń, które mogłyby być spowodowane wykonywanymi pracami;
- jeżeli poziomy wody gruntowej i wody swobodnej są według Dokumentacji Projektowej parametrami krytycznymi, to należy je kontrolować w odpowiednio krótkich odstępach czasu, aby otrzymać wiarygodne dane do ich odwzorowania;
- głębokość wbicia ścianki.



Jeżeli prace realizowane są na terenie zabudowanym, to zaleca się rejestrowanie okresowo drgań i poziomów hałasu na terenie budowy oraz w najbardziej narażonych budynkach. Zaleca się, aby takie pomiary były wykonywane zgodnie z miejscową praktyką w celu porównania wyników z kryteriami, które są odpowiednie dla tego rejonu.

W przypadkach uzasadnionych zaleca się przeprowadzanie, z odpowiednią dokładnością, okresowych pomiarów przemieszczeń poziomych reperów na koronie ścianki szczelnej, w sposób pozwalający na ich porównanie z wartościami przemieszczeń przewidywanych w Dokumentacji Projektowej.

Jeśli w sąsiedztwie konstrukcji ścianki szczelnej znajdują się budynki lub instalacje podatne na uszkodzenia, to oprócz pomiarów opisanych powyżej zaleca się uwzględnienie co najmniej:

- pomiarów przemieszczeń na wybranej głębokości;
- pomiarów osiadań budynków i instalacji.

### 6.3. Tolerancje wykonania.

O ile w Dokumentacji Projektowej nie ustalono inaczej, to tolerancje wykonania ścianki szczelnej z grodziec stalowych wynoszą 1:

- położenie głowic grodziec według planu pograżania (w kierunku prostopadłym do osi ścianki):
- na łądzie:  $e \leq 75$  mm;
- na wodzie:  $e \leq 100$  mm;

pochylenie grodziec od pionu:

- na łądzie:  $i \leq i_{\max} = 1\%$  (0,01 m/m);
- na wodzie:  $i \leq i_{\max} = 1,5\%$  (0,015 m/m);

Tam gdzie w Dokumentacji Projektowej wymaga zagłębienia grodziec w nachyleniu, podane tolerancje pochylenia mają zastosowanie w odniesieniu do zakładanego kierunku.

Odchylenie grodziec od pionu może wynosić 2% w gruntach trudnych ze względu na pograżanie, pod warunkiem, że żadne ściśle kryteria nie zostały określone np. w odniesieniu do szczelności. Nie dopuszcza się natomiast możliwości rozejścia się zamków.

Geometryczne odchyłki pograżania są zwykle uwzględnione w projekcie. Jeżeli określone odchyłki zostaną przekroczone, to należy zbadać zakres możliwego przeciążenia jakiegokolwiek elementu konstrukcyjnego oraz w przypadku konieczności podjąć odpowiednie działania naprawcze. Decyzję w tym zakresie podejmuje Projektant.

## 7. OBMIAR ROBÓT

### 7.1 Wymagania ogólne

Ogólne zasady obmiaru robót podano w podano w warunkach kontraktu<sup>4</sup>.

### 7.2. Jednostka obmiarowa

Jednostka obmiarową jest metr kwadratowy (m<sup>2</sup>) wykonanej ścianki szczelnej.

## 8. ODBIÓR ROBÓT

### 8.1. Ogólne zasady odbioru robót

Ogólne zasady odbioru robót podano w podano w warunkach kontraktu<sup>4</sup>.

### 8.2. Szczegółowe zasady odbioru ścianki szczelnej

Odbioru robót dokonuje się na podstawie:

- obserwacji przebiegu pograżania grodziec,
- zgodności wykonanych robót z Dokumentacją Projektową, wymaganiami ST i uzgodnionym sposobem wykonania,
- deklaracji zgodności wbudowanych materiałów z Polską Normą;
- wyniki pomiarów geodezyjnych wykonywanych przez służbę geodezyjną Wykonawcy i sprawdzonych przez służbę geodezyjną Nadzoru,
- wyników innych badań rutynowych i dodatkowych wymaganych w Dokumentacji Projektowej lub zleconych przez Nadzór.
- Dokumentacji Projektowej z naniesionymi zmianami wprowadzonymi w trakcie realizacji robót;
- zapisów w Dzienniku Budowy,

Wszystkie badania i próby powinny dać wynik pozytywny. Jeżeli którekolwiek badanie lub próba dała wynik negatywny należy usunąć zaistniałą wadę i przedstawić roboty do ponownego odbioru.

## 9. PODSTAWA PŁATNOŚCI

### 9.1. Ogólne wymagania dotyczące podstawy płatności

Ogólne wymagania dotyczące płatności podane zostały w warunkach kontraktu<sup>4</sup>.

### 9.2. Cena jednostki obmiarowej

Cena jednostki obmiarowej obejmuje:

- opracowanie i przekazanie do Nadzoru wszystkich wymaganych kontraktem dokumentów poprzedzających przystąpienie do robót (projekty wykonawcze, technologiczne, harmonogramy, programy zapewnienia jakości itp.);
- zakup i transport na budowę wszystkich niezbędnych czynników produkcji;
- organizacja placu składowania grodziec wraz z jego likwidacją po zakończeniu robót, rozładunek, przemieszczanie elementów w obrębie placu;
- montaż i demontaż oraz przemieszczenie sprzętu;
- wykonanie niezbędnych pomiarów, badań i ekspertyz wymaganych w Dokumentacji Projektowej, ST lub zleconych przez Nadzór;
- wykonanie i montaż elementów dodatkowych,
- wykonanie ewentualnego pograżania/wyrywania próbnego;
- pograżanie/wyrywanie ścianki szczelnej;
- usunięcie ewentualnych usterek ścianki szczelnej lub elementów dodatkowych,
- roboty pomiarowe w trakcie wykonania i powykonawcze mające na celu określenie poziomu korony wbiać ściany oraz jej położenie w planie;
- w przypadkach uzasadnionych wymaganiami Dokumentacji Projektowej ucięcie grodziec do odpowiedniej rzędnej;
- uporządkowanie terenu robót;
- przygotowanie materiałów niezbędnych do dokonania odbioru robót;

Cena zawiera również zapas na chwytak urządzenia pograżającego, odpady i ubytki materiałowe powstałe w czasie pograżania itp.

Wszelkie uszkodzenia budowli i instalacji zlokalizowanych w sąsiedztwie robót, powstałe trakcie lub po wykonaniu ścianek szczelnych spowodowane robotami objętymi ST Wykonawca będzie usuwać na własny koszt.

#### 10. PRZEPISY ZWIĄZANE

1. PN-EN 12063:2001: Wykonawstwo specjalnych robót geotechnicznych. Ścianki szczelne.
2. PN-EN 10248-1:1999: Grodzice walcowane na gorąco ze stali niestopowych. Techniczne warunki dostawy.
3. PN-EN 12048-2:1999: Grodzice walcowane na gorąco ze stali niestopowych. Tolerancje kształtu i wymiarów.
4. PN-EN 10249-1:2000: Grodzice kształtowane na zimno ze stali niestopowych. Techniczne warunki dostawy.
5. PN-EN 10249-2:2000: Grodzice kształtowane na zimno ze stali niestopowych. Tolerancje kształtu i wymiarów.
6. PN-86/B-02480 Grunty budowlane. Określenia. Symbole. Podział i opis gruntów.
7. PN-68/B-06050 Roboty ziemne budowlane. Wymagania w zakresie wykonywania i badania przy odbiorze.
8. PN-88/B-04481 Grunty budowlane. Badania próbek gruntu.
9. PN-60/B-04493 Grunty budowlane. Oznaczenie kapilarności biernej.
10. PN-83/B-02482 Fundamenty budowlane. Nośność pali i fundamentów palowych.
11. PN-81/B-03020 Posadowienie bezpośrednie budowli. Obliczenia statyczne i projektowanie.
12. PN-83/B-03010 Ściany oporowe. Obliczenia statyczne i projektowanie.
13. PN-90/B-03200 Konstrukcje stalowe. Obliczenia statyczne i projektowanie.
14. PN-EN 996:1998 Sprzęt do palowania – Wymagania bezpieczeństwa.
15. PN-EN 1993-5:2007 (U) Eurokod 3 – Projektowanie konstrukcji stalowych – Część 5: Palowanie i grodze
16. PN-EN 1997-1:2005 (U) Eurokod 7 – Projektowanie geotechniczne – Część 1: Zasady ogólne
17. PN-EN 1997-2:2005 (U) Eurokod 7 – Projektowanie geotechniczne – Część 2: Badania podłoża gruntowego

**M.04.02.00. Wykop gruntu spod wody****1. WSTĘP****1.1. Przedmiot Specyfikacji**

Przedmiotem niniejszej ST są wymagania dotyczące wykonania i odbioru robót związanych z przebudową mostu.

**1.2. Zakres stosowania Specyfikacji**

Specyfikacja jest stosowana jako dokument przetargowy i kontraktowy przy zleceniu i realizacji robót fundamentowych.

**1.3. Zakres robót objętych Specyfikacją**

Roboty, których dotyczy Specyfikacja, obejmują wszystkie czynności umożliwiające i mające na celu wykonanie robót ziemnych związanych z wykonaniem obiektów mostowych, wraz z usunięciem wody z wykopów lub zabezpieczeniem wykopu przed napływem wody.

**1.4. Określenia podstawowe**

1.4.1. **Wykop średni** - wykop którego głębokość jest zawarta w granicach od 1 do 3 m.

1.4.2. **Wykop głęboki** - wykop o głębokości przekraczającej 3 m.

1.4.3. **Ścianka szczelna (grodzica)** - konstrukcja pomocnicza lub część składowa budowli, używana w celu zabezpieczenia stateczności ścian wykopów oraz w celu odgródnienia się od wody gruntowej napływającej do wykopu.

1.4.4. **Fundament konstrukcji mostowej** - element konstrukcji współpracujący z gruntem - przekazujący wszelkie obciążenia z konstrukcji mostu na grunt lub pale.

1.4.5. **Wskaźnik zagęszczenia** - jest to stosunek gęstości objętościowej szkieletu gruntowego  $p_d$  gruntu sztucznie zagęszczonego (nasypu) do maksymalnej gęstości objętościowej szkieletu gruntowego  $P_{ds}$ .

1.4.6. **Wilgotność optymalna gruntu** - wilgotność optymalna gruntu jest to wilgotność, przy której grunt ubijany w sposób znormalizowany uzyskuje maksymalną gęstość objętościową  $p_{ds}$ .

Określenia podane w niniejszej Specyfikacji są zgodne z obowiązującymi polskimi normami oraz z określeniami podanymi w ST DM.00.00.00

**1.5. Ogólne wymagania dotyczące robót**

Wykonawca robót jest odpowiedzialny za jakość wykonania robót oraz za zgodność z Dokumentacją Projektową, ST i poleceniami Inspektora Nadzoru.

Ogólne wymagania dotyczące robót podano w ST DM.00.00.00 "Wymagania ogólne".

**1.5.1. Zgodność z Dokumentacją Projektową**

Roboty ziemne powinny być wykonane zgodnie z Dokumentacją Projektową i z zachowaniem wymagań niniejszej Specyfikacji. Odstępstwa od Dokumentacji Projektowej powinny być udokumentowane zapisem w Dzienniku Budowy, potwierdzonym przez Inspektora Nadzoru.

**1.5.2. Wymagania geotechniczne**

Roboty ziemne należy wykonywać na podstawie następujących danych geotechnicznych:

- zaszerzowania gruntów do odpowiedniej kategorii wg *PN-86/B-02480*,
- stanu terenu (znaki wysokościowe, repery, przekroje poprzeczne terenu,

**1.5.3. Odkrycia wykopalskowe**

W przypadku natrafienia w trakcie wykonywania robót ziemnych na przedmioty zabytkowe lub szczątki archeologiczne należy powiadomić Inspektora Nadzoru oraz władze konserwatorskie i roboty przerwać na obszarze znalezisk do dalszej decyzji.

**1.5.4. Urządzenia i materiały nie przewidziane w Dokumentacji Projektowej**

a) Jeżeli na terenie robót ziemnych napotyka się urządzenia podziemne nie przewidziane w Dokumentacji Projektowej (urządzenia instalacyjne, wodociągowe, kanalizacyjne, ciepłone, gazowe lub elektryczne) albo niewypały lub inne pozostałości wojenne, wówczas roboty należy przerwać, powiadomić o tym Inspektora Nadzoru, a dalsze prace prowadzić dopiero po uzgodnieniu trybu postępowania z instytucjami sprawującymi nadzór nad tymi urządzeniami,

b) W przypadku natrafienia w wykonanym wykopie na materiały nadające się do dalszego użytku należy powiadomić o tym Inspektora Nadzoru i ustalić z nim sposób dalszego postępowania,

c) W przypadku natrafienia w czasie wykonywania wykopu, na głębokości posadowienia fundamentu, na grunt o nośności mniejszej od przewidzianej w Dokumentacji Projektowej oraz w razie natrafienia na kurzawkę, roboty ziemne należy przerwać i powiadomić Inspektora Nadzoru w celu ustalenia odpowiednich sposobów zabezpieczeń.

**1.5.5. Punkty pomiarowe i wytyczenie obiektu****1.5.5.1. Przejęcie punktów pomiarowych**

Przed przystąpieniem do robót ziemnych Wykonawca robót powinien przejąć od Inspektora Nadzoru punkty stałe i charakterystyczne, tworzące układ odniesienia lokalnych pomiarów sytuacyjnych i wysokościowych zgodnie z ST M.01.01.01.

**1.5.5.2. Zabezpieczenia i ochrona punktów pomiarowych**

Stale punkty pomiarowe powinny być tak usytuowane, wykonane i zabezpieczone, żeby nie nastąpiło ich uszkodzenie lub zniszczenie przez wodę, mróz, roboty budowlane itp. Ochrona przyjętych punktów stałych należy do Wykonawcy robót. W przypadku zniszczenia punktów pomiarowych należy je odtworzyć.

**1.5.5.3. Wytyczenie linii obiektu budowlanego i krawędzi wykopów**

Powinno być wykonane na ławach ciesielskich lub podobnych urządzeniach umocowanych trwale poza obszarem wykonywanych robót ziemnych. Wytyczenie zasadniczych linii na ławach powinno być sprawdzone przez Inspektora Nadzoru i potwierdzone protokołarnie.

**1.5.6. Odwodnienie terenu****1.5.6.1. Urządzenia odwadniające**

Roboty ziemne powinny być wykonywane w takiej kolejności, żeby było zapewnione łatwe i szybkie odprowadzenie wód gruntowych i opadowych w każdej fazie robót.

W zakres niniejszej Specyfikacji wchodzi również odwodnienie wykopów poprzez odpompowanie wody w przypadku zaistnienia takiej konieczności.

**1.5.6.2. Szkody na terenach sąsiednich**

Wykonane urządzenia odwadniające nie powinny powodować niekorzystnego nawodnienia gruntów w innych miejscach wykonywanych robót ziemnych ani powodować szkód na terenach sąsiednich.

**1.5.6.3. Ochrona wykopów przed zalaniem wodą**

Wykopy powinny być chronione przed niekontrolowanym napływem do nich wód pochodzących z opadów atmosferycznych. W tym celu powierzchnia terenu powinna być wyprofilowana ze spadkami umożliwiającymi łatwy odpływ wody poza teren robót. Od strony spadku terenu powinny być wykonane, w razie potrzeby, rowy.

#### 1.5.7. Wykonywanie robót ziemnych w warunkach zimowych

W przypadku konieczności wykonywania robót ziemnych w okresie obniżonych temperatur, roboty te należy wykonywać w sposób określony w opracowaniu Instytutu Techniki Budowlanej pt. *Wytyczne wykonywania robót budowlano-montażowych w okresie obniżonych temperatur*. Przez pojęcie "obniżonej temperatury" należy rozumieć temperaturę otoczenia niższą niż +5°C.

## 2. MATERIAŁY

Drewno przeznaczone do zabezpieczenia ścian wykopów oraz wykonywania konstrukcji podpierających lub rozpierających ściany wykopów powinno być iglaste, zaimpregnowane.

Do obudowy wykopu stosuje się elementy drewniane lub walcowane elementy stalowe.

## 3. SPRZĘT

Roboty mogą być wykonane ręcznie lub mechanicznie. Roboty ziemne można wykonać przy użyciu odpowiedniego do wykonywania robót ziemnych typu sprzętu zaakceptowanego przez Inspektora Nadzoru.

Pompy lub inny sprzęt według uznania Wykonawcy lecz zaakceptowany przez Inspektora Nadzoru.

Użyty sprzęt powinien zapewnić ciągłość wykonywanej pracy oraz uzyskanie wymaganej wydajności dla umożliwienia wykonania czynności podstawowej zgodnie z odpowiednią Specyfikacją. W przypadku gdy stan techniczny lub parametry robocze używanych urządzeń lub narzędzi nie zapewniają bezawaryjnej pracy lub uzyskania wymaganej jakości robót, Inspektor Nadzoru może zażądać zmiany stosowanego sprzętu.

## 4. TRANSPORT

Materiały mogą być przewożone środkami transportu przeznaczonymi do przewozu mas ziemnych. Materiały należy rozmieścić równomiernie na całej powierzchni ładunkowej i zabezpieczyć przed spadaniem lub przemieszczaniem.

Ukopany grunt powinien być bezzwłocznie przetransportowany na miejsce wskazane przez Inspektora Nadzoru lub na odkład służący następnie do zasypania niezabudowanych wykopów. W przypadku przygotowania odkładów gruntów przeznaczonych do zasypywania, odległość podnóża skarpy odkładu od górnej krawędzi wykopu powinna wynosić:

- a) na gruntach przepuszczalnych - nie mniej niż 3,0 m,
- b) na gruntach nieprzepuszczalnych - nie mniej niż 5,0 m.

Transport gruntu powinien być tak zorganizowany, żeby nie był hamowany dowóz materiałów do budowy i odbywał się poza klinem odłamu gruntu.

Wyboru środków transportowych należy dokonać na podstawie analizy następujących czynników:

- objętości mas ziemnych, odległości transportu,
- szybkości i pojemności środków transportowych,
- ukształtowania terenu,
- wydajności maszyn odpajających grunt,
- pory roku i warunków atmosferycznych,
- organizacji robót.

Grunty spoiste nie są przewidziane do ponownego wbudowania i winny być odtransportowane w miejsce wskazane przez Inspektora Nadzoru.

## 5. WYKONANIE ROBOT

### 5.1. Ogólne wymagania

Przed przystąpieniem do wykonania wykopów, należy sprawdzić zgodność rzędnych terenu z danymi podanymi w Dokumentacji Projektowej. W tym celu należy wykonać kontrolny pomiar sytuacyjno wysokościowy. Wszelkie odstępstwa od dokumentacji w tym zakresie, powinny być zapisywane w dzienniku budowy i potwierdzone przez Inspektora Nadzoru. W trakcie realizacji wykopów, konieczne jest kontrolowanie warunków gruntowych.

Metoda wykonywania robót ziemnych powinna być dobrana w zależności od wielkości robót, głębokości wykopu, ukształtowania terenu, rodzaju gruntu oraz posiadanego sprzętu mechanicznego.

Wykopy fundamentowe powinny być wykonywane w takim okresie, żeby po ich zakończeniu można było przystąpić natychmiast do wykonywania przewidzianych w nich robót i szybko zlikwidować wykopy przez ich zasypanie.

Zaleca się wykonywanie wykopów szerokoprzestrzennych ręcznie do głębokości nie większej niż 2,0 m, a koparką do 4,0 m.

Wykonywanie wykopów poniżej poziomu wód gruntowych bez odwodnienia wgłębnego jest dopuszczalne tylko do głębokości 1,0 m poniżej poziomu piezometrycznego wód gruntowych. Przy wykonywaniu wykopów w ścianie szczelnej należy dokładnie oczyścić z gruntu brusy ścianki szczelnej od strony fundamentu.

Przy wykonywaniu wykopów w bezpośrednim sąsiedztwie istniejących budowli, na głębokości równej lub większej niż głębokość posadowienia fundamentów tych budowli, należy zastosować środki zabezpieczające przed osiadaniem i odkształceniem tych budowli.

Wykopy powinny być wykonywane bez naruszenia naturalnej struktury gruntu dna wykopu.

Warstwa gruntu o grubości 20 do 30 cm położona nad projektowanym poziomem posadowienia powinna być usunięta ręcznie bezpośrednio przed wykonaniem fundamentu.

W przypadku przegłębienia wykopów poniżej przewidzianego poziomu, a zwłaszcza poniżej projektowanego poziomu posadowienia należy porozumieć się z Inspektorem Nadzoru celem podjęcia odpowiednich decyzji, względnie - doprowadzić do ponownego wypoziomowania dna i wykonać grubszy korek betonowy na koszt wykonawcy.

#### 5.1.1. Pompowanie wody z wykopu

Przed ułożeniem betonu wyrównawczego lub wykonaniem fundamentów posadowionych poniżej zwierciadła wody gruntowej należy obniżyć poziom wody gruntowej przez:

- a) pompowanie wody bezpośrednio z wykopu ogrodzonego ścianką szczelną po uprzednim wykonaniu korka betonowego
- b) wytworzenie depresji wody gruntowej przez pompowanie ze studzien rozmieszczonych poza obrysem fundamentu
- c) wytworzenie depresji wody gruntowej innymi metodami.

Celem właściwego wyboru metody obniżenia zwierciadła wody gruntowej należy posługiwać się poniższym rysunkiem pomocniczym z podanymi zakresami stosowania poszczególnych metod w zależności od uziarnienia gruntu:

Wykres uziarnienia

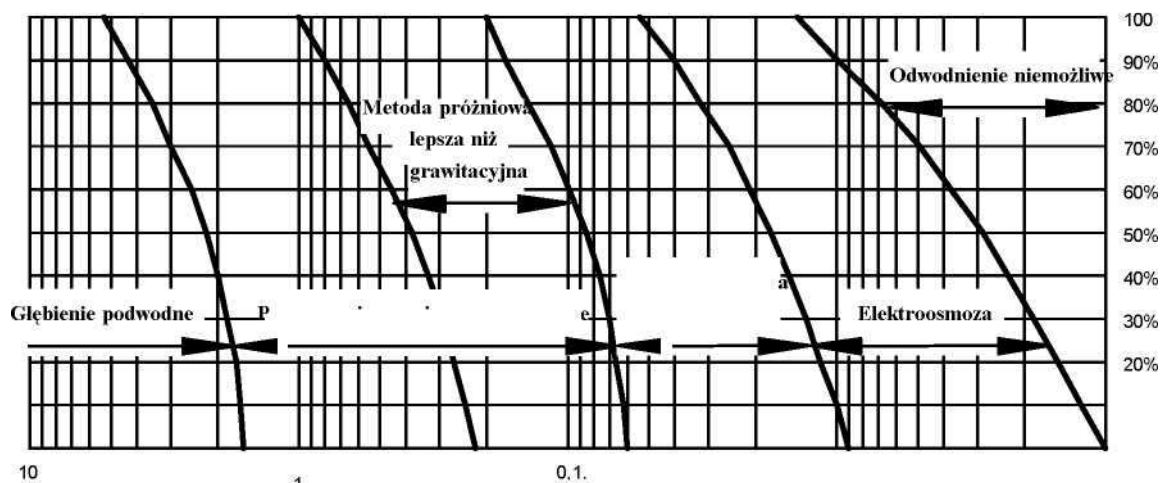

Wspólnym wymogiem dla wymienionych wyżej metod jest zapewnienie dobrego dopływu wody i niedopuszczenie do wymywania drobnych cząstek z odwadnianego gruntu.

## 5.2. Wymiary wykopów fundamentowych

Wymiary wykopów fundamentowych powinny być dostosowane do wymiarów fundamentów budowli w planie, sposobu ich założenia, głębokości wykopów, rodzaju gruntu, poziomu wody gruntowej oraz do konieczności i możliwości zabezpieczenia zboczny wykopów.

### 5.2.1. Tolerancje wykonywania wykopów

Dopuszczalne odchyłki w wykonaniu wykopów wynoszą:

- w wymiarach w planie  $\pm 10$  cm
- dla rzędnych dna  $\pm 5$  cm.

### 5.2.2. Zabezpieczenie skarp wykopów.

Z uwagi na możliwość wystąpienia różnego rodzaju gruntów dopuszcza się stosowanie następujących bezpiecznych nachyleń skarp:

w gruntach mało spoiwych i słabych gruntach spoiwych - o nachyleniu 1 : 1.25, w gruntach niespoistych słabo zagęszczonych - o nachyleniu 1 : 1.5.

W wykopach ze skarpami o nachyleniu bezpiecznym powinny być stosowane następujące zabezpieczenia (dotyczy również skarp przyjętych w dokumentacji technicznej):

w pasie terenu przylegającym do górnej krawędzi skarpy na szerokości równej 3-krotnej głębokości wykopu, powierzchnia powinna mieć odpowiednie spadki umożliwiające łatwy odpływ wód od krawędzi wykopu; naruszenie stanu naturalnego gruntu na powierzchni skarpy, jak np. rozmycie przez wody opadowe powinno być usuwane z zachowaniem bezpiecznych nachyleń w każdym punkcie skarpy; stan skarpy należy sprawdzić okresowo w zależności od występowania czynników niekorzystnych (silne opady deszczu).

## 5.3. Zabezpieczenie ścian wykopów przez rozparcie

### 5.3.1. Podparcie lub rozparcie ścian wykopów

W wykopach o ścianach podpartych lub rozpartych należy przestrzegać, żeby:

- a) górne krawędzie bali przyściennych wystawały na wysokość  $10 * 15$  cm ponad teren,
- b) rozpory miały trwałe zabezpieczenie przed opadnięciem w dół,
- c) krawędzie wykopu były zabezpieczone szczelnie balami, w przypadku przewidywanego ruchu przy wykopie lub w zasięgu pracy żurawi,
- d) w wykopie rozpartym były wykonane awaryjne dogodne wyjścia w odległościach max. Co 30 m.

Stan konstrukcji podporowych i rozporowych należy sprawdzać okresowo, a obowiązkowo niezwłocznie po wystąpieniu czynników niekorzystnych (duże opady atmosferyczne, mróz itp.).

5.3.2. Rozbiórka zabezpieczeń ścian wykopów powinna być prowadzona w miarę wykonywania zasyпки. Pozostawienie obudowy dopuszczalne jest tylko w przypadkach technicznej niemożliwości jej usunięcia lub gdy wydobywanie elementów obudowy zagraża bezpieczeństwu pracy albo stwarza możliwości uszkodzenia konstrukcji wykonanego obiektu, lub gdy przewiduje to Dokumentacja Projektowa.

## 5.4. Składowanie ukopanego gruntu przy wykonywanym wykopie może być stosowane:

- a) bez zabezpieczenia jego ścian, jeżeli zostanie zachowana minimalna odległość, podana w pkt. 4, przy której nie zachodzi obawa obsuwania się gruntu,
- b) bezpośrednio przy wykopie, pod warunkiem wykonania odpowiedniego zabezpieczenia przeciw obsuwaniu się gruntu.

## 6 KONTROLA JAKOŚCI ROBÓT

Przed przystąpieniem do wykonywania wykopów realizowanych przed budową obiektu należy sprawdzić zgodność rzędnych terenu z danymi podanymi w Dokumentacji Projektowej. W tym celu należy wykonać pobieżny kontrolny pomiar sytuacyjno-wysokościowy. Natomiast w trakcie realizacji wykopów konieczne jest kontrolowanie warunków gruntowych w nawiązaniu do badań geologicznych.

Sprawdzenie i odbiór robót ziemnych powinny być wykonane zgodnie z normami Sprawdzeniu i kontroli w czasie wykonywania robót oraz po ich zakończeniu podlegają :

- zgodność wykonania robót z Dokumentacją Projektową

- roboty pomiarowe
- przygotowanie terenu
- rodzaj i stan gruntu w podłożu
- odwadnianie wykopów
- wymiary wykopów
- zabezpieczenie wykopów

Ponadto w czasie kontroli szczególną uwagę należy zwrócić na:

- odspajanie gruntów w sposób nie pogarszający ich właściwości,
- zapewnienie stateczności skarp,
- odwodnienie wykopów w czasie wykonywania robót,
- dokładność wykonania wykopów (usytuowanie i wykończenie)

## 7. OBMIAR ROBÓT

Obmiaru ilościowego dokonuje się w m<sup>3</sup> gruntu w stanie rodzimym. Ilość wykonanych robót, która stanowi podstawę płatności określa się jako iloczyn powierzchni podstawy projektowanego wykopu i średniej głębokości wykopu, liczonej od spodu do powierzchni terenu.

Jednostką miary odwodnienia jest 1szt odwodnienia, którą należy rozumieć jako zapewnienie odwodnienia wykopu przez cały okres trwania prac budowlanych (rozliczenie ryczałtowe).

## 8. ODBIÓR ROBOT

### 8.1. Roboty objęte niniejszą Specyfikacją podlegają odbiorom.

### 8.2. Program badań

Przy odbiorze robót ziemnych powinny być przeprowadzone następujące badania:

- a) sprawdzenie zgodności z Dokumentacją Projektową
- b) sprawdzenie odwodnienia terenu,
- c) sprawdzenie wykonanych wykopów.

Badania należy przeprowadzać w czasie odbioru robót zanikających i ostatecznego robót. Badania w czasie odbioru robót zanikających należy przeprowadzać w odniesieniu do tych robót, do których późniejszy dostęp jest niemożliwy.

Roboty zanikające należy wpisać do Dziennika Budowy.

### 8.3. Opis badań

**8.3.1.** Sprawdzenie zgodności z Dokumentacją Projektową polega na porównaniu wykonanych robót ziemnych z Dokumentacją Projektową oraz na stwierdzeniu wzajemnej zgodności na podstawie oględzin i pomiarów.

**8.3.2.** Sprawdzenie odwodnienia terenu polega na porównaniu wykonanych urządzeń odwadniających oraz stwierdzeniu prawidłowego wykonania wg Specyfikacji na podstawie oględzin i pomiarów.

### 8.4. Ocena wyników badań

Jeżeli wszystkie badania przewidziane w p. 8.3 dały wynik dodatni, wykonane roboty ziemne należy uznać za zgodne z wymaganiami normy.

W przypadku gdy chociaż jedno badanie dało wynik ujemny, wykonane roboty lub ich część należy uznać za niezgodne z wymaganiami normy. W tym przypadku Wykonawca obowiązany jest doprowadzić roboty ziemne do zgodności z normą i przedstawić je do ponownego odbioru.

## 9. PODSTAWA PŁATNOŚCI

Płaci się za ilość m<sup>3</sup> wyko-

pu. Cena obejmuje:

- wyznaczenie zarysu wykopu,
- odspojenie gruntu,
- wydobywanie, załadowanie i odwiezienie go na wskazane przez Inspektora Nadzoru miejsce,
- ręczne wyrównanie dna wykopu,
- odwodnienie wykopu,
- wydobywanie z dna wykopu przypadkowo zsuniętego gruntu.

Rozliczenie odwodnienia wykopu odbywa się ryczałtowo za zapewnienie odwodnienia wykopu przez cały okres trwania prac budowlanych

**M.04.03.00. Wykonanie korka betonowego****1. WSTĘP****1.1. Przedmiot Specyfikacji Technicznej**

Przedmiotem niniejszej ST są wymagania dotyczące wykonania i odbioru robót przy wykonaniu korka betonowego w ścianie szczelnej.

**1.2. Zakres stosowania specyfikacji.**

Specyfikacja Techniczna jest stosowana przy opracowywaniu dokumentów przetargowych oraz realizacji robót wymienionych w punkcie 1.1.

**1.3. Zakres robót objętych specyfikacją.**

Ustalenia zawarte w niniejszej specyfikacji dotyczą zasad prowadzenia robót związanych z:

- wykonaniem mieszanki betonowej,
- układaniem i zagęszczaniem mieszanki betonowej,
- pielęgnacją betonu.

**1.4. Określenia podstawowe.**

Określenia podane w niniejszej ST są zgodne z obowiązującymi odpowiednimi normami i ST D-M.00.00.00 "Wymagania ogólne". W szczególności:

**1.4.1. Beton zwykły** - beton o gęstości powyżej 1.8 kg/dcm<sup>3</sup> wykonany z cementu, wody, kruszywa mineralnego o frakcjach piaskowych i grubszych oraz ewentualnych dodatków mineralnych i domieszek chemicznych.

**1.4.2. Mieszanka betonowa** - mieszanina wszystkich składników przed związaniem betonu.

**1.4.3. Zaczyn cementowy** - mieszanina cementu i wody.

**1.4.4. Zaprawa** - mieszanina cementu, wody, składników mineralnych i ewentualnych dodatków przechodzących przez sito kontrolne o boku oczka kwadratowego 2 mm.

**1.5. Ogólne wymagania robót**

Wykonawca jest odpowiedzialny za jakość stosowanych materiałów i wykonywanych robót oraz za ich zgodność z dokumentacją projektową, Szczegółową Specyfikacją Techniczną oraz z Zaleceniami Inspektora.

**2. MATERIAŁY**

Materiały użyte do wykonania robót budowlanych powinny spełniać warunki określone w odpowiednich normach przedmiotowych, w przypadku braku normy – powinny odpowiadać warunkom technicznym wytwórni lub innym umownym warunkom. Do wykonania robót budowlanych, należy stosować materiały zgodnie z dokumentacją projektową, opisem technicznym i rysunkami.

**2.1. Cement**

Rodzaj cementu

Dopuszczalne jest stosowanie jedynie cementu portlandzkiego czystego, tj. bez dodatków mineralnych wg normy PN-B-30000:1990 o następujących markach:

- marki „25”-do betonu klasy B7,5-B20
- marki „35”-do betonu klasy wyższej niż B20

**2.2. Kruszywo**

Do betonu należy stosować kruszywo mineralne odpowiadające wymaganiom normy PN-B-06712/A1:1997, z tym że marka kruszywa nie powinna być niższa niż klasa betonu.

**2.3. Woda**

Woda zarobowa powinna odpowiadać wymaganiom normy PN-B-32250  
Beton konstrukcyjny wytwarzany w wytwórni zgodnie z normą PN-B-06250 i dostarczony na budowę.

**3. SPRZĘT**

Podstawowe wymagania, dla sprzętu używanego przy wykonywaniu i składaniu mieszanki betonowej, podano w rozdziałach 5.1.1.

Wymagania dla sprzętu używanego przy betonowaniu podwodnym podano w rozdziale 5.1.6.3.

**4. TRANSPORT**

Wymagania dotyczące transportu masy betonowej podano w rozdziale 5.1.2.

**5. WYKONANIE ROBÓT****5.1. Wykonanie betonu****5.1.1. Wykonanie mieszanki betonowej.**

Mieszankę betonową należy wytwarzać wyłącznie w betoniarkach mieszadłowych o wymuszonym działaniu.

Zabrania się stosowania betoniarek wolnospadowych.

Mieszankę betonową można przygotowywać za zgodą Inżyniera, również ręcznie.

Zasady obowiązujące przy ręcznym przygotowywaniu mieszanki należy umieścić w Indywidualnych Wymaganiach Technicznych Wykonania i Odbioru.

Wytwórnia mieszanki betonowej powinna być wyposażona w szczelny zasobnik cementu oraz zasieki na wszystkie rodzaje kruszywa stosowanego do betonu.

Płynne domieszki powinny być przed dodaniem do betoniarki dokładnie wymieszane z częścią wody zarobowej.

Wytwarzanie mieszanki odbywa się na podstawie - ustalonej przez laboratorium - recepty roboczej.

Na recepcie powinny być dokładnie określone: rodzaj i ilość składników, konsystencja mieszanki oraz najkrótszy czas mieszania.

Dane dotyczące mieszanki roboczej powinny być umieszczone w sposób trwały na tablicy w odniesieniu do 1 m<sup>3</sup> betonu i do jednego zarobu. Tablica powinna być ustawiona w pobliżu miejsca wytwarzania betonu i odpowiednio bieżąc korygowana w miarę zmiany zawilgocenia kruszywa, zmiany składu betonu lub dostarczenia nowej partii składników.

Sypkie składniki betonu powinny być dozowane automatycznie, wyłącznie wagowo. Woda i płynne domieszki mogą być dozowane objętościowo. Dozator muszą mieć aktualne świadectwo legalizacji.

Wagi powinny być kontrolowane co najmniej raz na 2 miesiące i rektyfikowane na rozpoczęcie produkcji, a następnie przynajmniej raz w ciągu roku. Urządzenia dozujące wodę i płynne domieszki powinny być sprawdzane co najmniej raz w miesiącu. Dokładność dozowania wynosi:

- $\pm 2\%$  przy dozowaniu cementu, wody i domieszek,
- $\pm 3\%$  przy dozowaniu kruszywa.

Kolejność ładowania do betoniarki poszczególnych składników powinna być następująca:

- kruszywo drobne i cement - część wody - po wstępnym przemieszaniu, kruszywo grube i reszta wody.

Płynne domieszki dodaje się porcjami razem z wodą zarobową. Czas mieszania należy ustalić doświadczalnie. Nie powinien on być krótszy od 2 min. Należy prowadzić bieżącą kontrolę konsystencji mieszanki i dokonywać korekty jej składu. Dopuszczalne różnice w uziarnieniu stosu okruczowego nie wymagające dokonywania korekty składu roboczego wynoszą:

- $\pm 10\%$  dla frakcji piaskowych  $0^{\wedge} 0.5$  mm,
- $\pm 10\%$  dla frakcji piaskowych  $0^{\wedge} 2.0$  mm,
- $\pm 20\%$  dla poszczególnych frakcji kruszywa grubego.

**5.1.2.** Transport i przemieszczenia mieszanki betonowej do miejsca jej wbudowania powinien być wykonany przy zastosowaniu środków uniemożliwiających:

- segregację składników,
- zmianę składu mieszanki,
- zanieczyszczenie mieszanki,
- zmiany temperatury przekraczającej granice określone wymaganiami technologicznymi.

Czas transportu powinien zapewniać dostarczenie mieszanki do miejsca jej układania, o konsystencji założonej w projekcie.

Na bliskie odległości należy stosować:

- zasobniki zasypowe przenoszone żurawiem, suwnicą lub przewożone wózkami,
- przenośniki taśmowe,
- przenośniki pneumatyczne,
- pompy do betonu.

Mieszanka betonowa powinna być dostarczona do miejsca ułożenia bez przeładunku.

Pojemniki użyte do transportu mieszanki muszą zapewnić możliwość stopniowego ich opróżniania oraz powinny być łatwe do czyszczenia i przepłukiwania.

Przenośniki taśmowe dopuszcza się tylko jednosekcyjne, przy odległości transportu do 10 m.

Maksymalny kąt nachylenia taśmy przenośnika wynosi:

- przy transporcie mieszanki w górę:
  - a)  $18^{\circ}$ - dla konsystencji wilgotnej i gęsto plastycznej,
  - b)  $15^{\circ}$ - dla konsystencji plastycznej.
- przy transporcie mieszanki w dół, odpowiednio:
  - a)  $12^{\circ}$  b)  $10^{\circ}$ .

Przy stosowaniu pomp i przenośników pneumatycznych obowiązują wymagania techniczne które w należy dodatkowo sprecyzować w Szczególnych Specyfikacjach Technicznych. Można je stosować przy odległości do 300 m lub przy wysokości do 35 m, przy dużych ilościach mieszanki i zapewnionej ciągłości betonowania. Przy transporcie dalekim należy stosować:

- betoniarki samochodowe
- mieszalniki samochodowe tzw. "gruszki",
- wywrotki wannowe z mieszadłem i bez mieszadła (tylko dla konsystencji gęstoplastycznej i wilgotnej). Czas transportu mieszanki betonowej we wszystkich środkach transportowych z mieszadłem jest zależny od właściwości stosowanego cementu i temperatury mieszanki. Czas ten nie powinien być dłuższy niż:
  - 90 min- przy temperaturze otoczenia +  $15^{\circ}\text{C}$ ,
  - 70 min- przy temperaturze otoczenia +  $20^{\circ}\text{C}$ ,
  - 30 min- przy temperaturze otoczenia +  $30^{\circ}\text{C}$ .

**5.1.3.** Układanie mieszanki betonowej pod wodą

**5.1.3.1.** Podstawowe wytyczne betonowania podwodnego

Betonowanie pod wodą będzie miało zastosowanie przy wykonywaniu betonowej ścianki zabezpieczającej skarpy przed podmyciem. Betonowanie będzie się odbywało w osłonie ścinek szczelnych stalowych wbitych na głębokość ok. 1,00 m.

Główną zasadą, którą należy przestrzegać przy pod betonowaniu w wodzie jest nie dopuszczenie do wnikania w mieszankę betonową wody i nie dopuszczenie do wypłukiwania z niej cementu.

Organizacja robót musi zapewnić ciągłość betonowania podwodnego. Zaleca się, stosowanie do betonowania podwodnego metody kontraktor.

Należy stosować cement marki co najmniej 25, o początku wiązania około 3 godziny po zmieszaniu go z wodą. Należy to sprawdzać. Cement powinien być odporny na agresję chemiczną środowiska, które będzie otaczało beton. Należy mieć na uwadze możliwość zmian cech wody w przyszłości. Beton musi łatwo rozpląwać się i samoczynnie zagęszczać. Należy ograniczać ilość wody zarobowej. Zaleca się dodawanie plastyfikatorów. Wskaźnik ciekłości powinien być większy od 40 min. Sposób betonowania powinien zapobiegać segregacji mieszanki betonowej. Względne wydzielanie wody powinno wynosić: 0.012 do 0.020. Można dodać do mieszanki mikrokrzemionkę w ilości do 15 % w stosunku do masy cementu. Należy stosować beton tylko z wytwórni, która gwarantuje ściśle przestrzeganie wymagań stawianych mieszance betonowej.

Transport mieszanki betonowej do miejsca wbudowania powinien być tak zorganizowany aby:

- trwał jak najkrócej,
- mieszankę przewozić w mieszarkach samochodowych,
- dostawa mieszanki przebiegała bez przerw i zatrzymania mieszarek.

Skład mieszanki betonowej powinien być określony przez wyspecjalizowane laboratorium. Cechy betonu powinny być sprawdzone na próbkach betonu wykonanego w warunkach budowy. Wszystkie dodatki do betonu powinny mieć atesty i być sprawdzone laboratoryjnie.

Zimą należy mieszankę betonową, lub jej składniki, podgrzewać tak aby m jej temperatura wynosiła co najmniej  $5^{\circ}\text{C}$  w chwili jej układania. Przy temperaturze wewnętrznej  $-15^{\circ}\text{C}$  należy podgrzać również przewody transportowe.

**5.1.3.2.** Wymagania dotyczące mieszanki betonowej

**Cement.** Wymagania dotyczące cementu określono w punkcie 5.1.6.1.

**Kruszywo.** Należy stosować kruszywo o ziarnach owalnych i uziarnieniu ciągłym.

Zalecane uziarnienie kruszywa do betonu układanego pod wodą



Kruszywo	Otwory sit [mm]					
	dmax	D.5 dmax	5	12	0.3	0.15
	całkowita pozostałość kruszywa na sitach %					
grube	0-10	20-40	40-eo			
drobne	-	-	-	60-70	85-95	90-97

Jako kruszywo grube należy stosować żwir, ewentualnie z dodatkiem gysu, którego wytrzymałość powinna być co najmniej dwukrotnie większa niż klasa betonu. Maksymalne ziarna kruszywa nie powinny być większe niż 30 mm. Największy wymiar kruszywa nie powinien przekraczać 0.25 średnicy rury wlewowej. Pożądanym jest naturalny kulisty piasek krzemionkowy. Ziarna porowate należy odrzucać. Dodawane kruszywo łamane nie powinno posiadać ziaren płaskich.

**Dodatki.** Do mieszanki można dodawać środki: opóźniające wiązanie cementu, plastyfikatory, superplastyfikatory oraz mikrokrzemionkę. W przypadku dodawania mikrokrzemionki stosowanie superplastyfikatora jest konieczne.

Wszystkie dodatki muszą posiadać atesty dopuszczające do ich stosowania w kraju.

Działanie dodatków musi być sprawdzone laboratoryjnie na próbkach mieszanki i betonu przed przekazaniem recepty mieszanki na budowę.

**Receptura mieszanki.** Recepturę mieszanki betonowej opracowuje się przy założeniu klasy betonu:

- 1 % wyższej niż klasa podana w projekcie konstrukcji, gdy wysokość betonowania pod wodą jest mniejsza niż 5,
- zgodnej z określoną w projekcie, gdy wysokość betonowania pod wodą wynosi co najmniej 5 m i betonowanie będzie przebiegało z intensywnością 2-3 m wysokości konstrukcji w ciągu godziny.
- zapewniać wymaganą projektem wytrzymałość, mrozoodporność, wodoszczelność, odporność na czynniki agresywne,
- mieć konsystencję ciekłą odpowiadającą opadowi stożka 14-20 cm,
- mieć wskaźnik ciekłości > 40 min,
- mieć względne wydzielanie wody  $0.012 \pm 0.020$ .
- Ilość cementu na 1m<sup>3</sup> powinna wynosić 30 - 350 kg.
- Określenie receptury mieszanki powinno obejmować:
  - a) Opracowanie mieszanki kruszywa o ciągłym uziarnieniu, warunkującym dobrą urabialność.
  - b) Znalezienie urabialności optymalnej. Próby przeprowadzać należy przy stałym W/C = 0.45, zmieniając zawartość piasku w stosunku do kruszywa grubego,
  - c) Określenie optymalnej ilości wody w mieszance. Próby należy przeprowadzać "ciekłościomierzem". Nie zaleca się stosowania stożka Abramsa przy tak dużych "opadach".
  - d) Badanie czasu wiązania cementu, szczególnie w przypadku stosowania plastyfikatora lub środka opóźniającego wiązanie.
  - e) Zbadanie wytrzymałości, gęstości i przepuszczalności próbek stwardniałego betonu.
  - f) Sprawdzenie receptury w warunkach polowych, sprawdza się cechy mieszanki i cechy stwardniałego betonu.

#### 5.1.6.3. Sprzęt do betonowania pod wodą

**Rura wlewowa** powinna mieć średnicę 5-6 razy większą od największego wymiaru ziaren kruszywa.

Minimalna średnica rury powinna wynosić 20 cm.

Rura wlewowa powinna być metalowa, sztywna. Odcinki rury powinny umożliwiać jej sprawne wyciąganie w czasie betonowania.

Wewnątrz powinna być gładka. Nie powinna zaczepiać się o zbrojenie betonowanego elementu.

Górna część rury powinna być wyposażona w lej. Dolna jej część powinna być ukształtowana tak, aby umożliwiała wydostawanie się z niej wody w przypadku gdy rura oparta jest o dno wykopu.

Lej przymocowuje się do górnego końca rury. Dolna jego część powinna mieć kształt stożka lub ostrosłupa ściętego o kącie wierzchołkowym równy 60 do 80°.

Jeżeli pojemność leja jest za mała dla zapewnienia ciągłości betonowania można stosować dodatkowy zbiornik zamykany od dołu zasuwą.

Korek rozdzielający w rurze wlewowej mieszankę betonową od wody zaleca się wykonywać ze styropianu.

Walec ze styropianu powinien mieć średnicę nieco większą od średnicy wewnętrznej rury wlewowej i powinien być podzielony na części.

Nie zaleca się następujących rozwiązań:

- stosowania porcji mieszanki bez korka,
- używania korka drewnianego,
- używania korka z płótna wypełnionego trocinami, pakulami itp.
- stosowania korka w postaci kuli z papieru,

**Dźwignice** powinny umożliwiać pionowe przemieszczanie rury o największej długości wypełnionej mieszanką betonową z dokładnością 3-5 cm, a także szybkie opuszczanie rury na głębokość co najmniej 50 cm.

Nie można stosować dźwignic powodujących pionowe i poziome wahania rury.

Osprzęt stanowią: zawiesia, które nie mogą powodować deformacji rury wlewowej, złącza rury wlewowej, przewody odprowadzające powietrze spod korka.

#### 5.1.6.4. Betonowanie

Podstawową zasadą decydującą o jakości betonu konstrukcji wykonywanej pod wodą jest niedopuszczenie do wypływu betonu z mieszanki betonowej w czasie jej układania.

Rozpoczęcie prac betonowania podwodnego powinno przebiegać w następującej kolejności:

- a) Ustawienie rury wlewowej na dnie otworu,
- b) Umieszczenie w rurze korka na głębokości około 1m od wlotu rury i zainstalowanie przewodu odpowietrzającego.
- c) Wypełnienie mieszanką rury powyżej korka.
- d) Dolewanie do leja mieszanki, w miarę obniżania się jej w rurze wlewowej,
- e) Po oparciu się korka o dno wykopu, uniesienie rury wlewowej dla spowodowania wypłynięcia z niej części mieszanki i natychmiastowe jej opuszczenie zatrzymujące dalszy wpływ mieszanki. Podczas obniżania się korka wraz z pierwszą porcją mieszanki należy przestrzegać zasady nie stawiania w pobliżu, a tym bardziej pochylania się nad rurą. Grozi wypchnięcie mieszanki przez powietrze.

## 6. KONTROLA JAKOŚCI ROBÓT

### 6.1. Badania kontrolne betonu

#### 6.1.1. Wytrzymałość na ściskanie

Dla określenia wytrzymałości betonu wbudowanego w konstrukcję mostu należy w trakcie betonowania pobierać próbki kontrolne w postaci kostek sześciennych o boku 15 cm, w ilości nie mniejszej niż:

- 1 próbka na 100 zarobów,
- 1 próbka na 50 m<sup>3</sup> betonu,
- 3 próbki na dobę,
- 6 próbek na partię betonu.

Próbki pobiera się losowo po jednej równomiernie w okresie betonowania, a następnie przechowuje, przygotowuje i bada w wieku 28 dni zgodnie z normą PN-88/B-06250.

Jeżeli próbki pobierane i badane jak wyżej wykażą wytrzymałość niższą od przewidzianej dla danej klasy betonu, należy przeprowadzić badania próbek wyciętych z konstrukcji. Jeżeli wyniki tych badań będą pozytywne to beton należy uznać za odpowiadający wymaganej klasie.

W przypadku nie spełnienia warunku wytrzymałości betonu na ściskanie po 28 dniach dojrzewania dopuszcza w uzasadnionych przypadkach, za zgodą Inżyniera, spełnienie tego warunku w okresie późniejszym, lecz nie dłuższym niż 90 dni.

Dopuszcza się pobieranie dodatkowych próbek i badanie wytrzymałości betonu na ściskanie w wieku wcześniejszym od 28 dni.

W przypadku betonu do wykonywania mostowych elementów prefabrykowanych należy sprawdzić wytrzymałości technologiczne - rozformowania, składowania i wysyłki.

Dla betonu do wykonywania konstrukcji sprężonych należy sprawdzić wytrzymałość betonu w chwili jego sprężania.

#### 6.1.2. Nasiąkliwość betonu

Dla określenia nasiąkliwości betonu należy pobrać przy stanowisku betonowania - co najmniej 1 raz w okresie betonowania obiektu oraz każdorazowo przy zmianie składników betonu, sposobu układania i zagęszczania - po 3 próbki o kształcie regularnym lub po 5 próbek o kształcie nieregularnym, zgodnie z PN-88/B-06250.

Próbki przechowywać w warunkach laboratoryjnych i badać w wieku 28 dni zgodnie z PN-88/B-06250.

Nasiąkliwość zaleca się również badać na próbkach wyciętych z konstrukcji.

#### 6.1.3. Mrozoodporność betonu

Regularnych o minimalnym wymiarze boku lub średnicy próbki 100 mm. Próbki przechowywać należy w warunkach laboratoryjnych i badać w wieku 90 dni zgodnie z normą PN-88/B-06250.

Zaleca się badać mrozoodporność na próbkach wyciętych z konstrukcji.

Przy stosowaniu metody przyśpieszonej wg PN-88/B-06250 liczba próbek reprezentujących daną partię betonu może być zmniejszona do 6, a badanie należy przeprowadzić w wieku 28 dni.

#### 6.1.4. Wodoszczelność betonu

Wymagany stopień wodoszczelności sprawdza się pobierając 1 raz w okresie betonowania obiektu oraz każdorazowo przy zmianie składników i sposobu wykonywania betonu 6 próbek regularnych o grubości nie większej niż 160 mm i minimalnym wymiarze bloku lub średnicy 100 mm. Próbki przechowywać należy w warunkach laboratoryjnych i badać w wieku 28 dni wg PN-88/B-06250. Dopuszcza się badanie wodoszczelności na próbkach wyciętych z konstrukcji.

### 6.2. Tolerancje wymiarów betonowych konstrukcji mostowych

Wymiary konstrukcji betonowej zawarte w projekcie należy rozumieć jako wymiary minimalne. Podane niżej, w tabeli 3, tolerancje wymiarów należy traktować jako miarodajne tylko wtedy gdy projekt lub TW indywidualne nie przewidują inaczej. Dotyczą one konstrukcji monolitycznych i wykonanych z elementów prefabrykowanych.

Ponadto tolerancje wymiarowe i inne wymagania dotyczące przeseł mostów betonowych i żelbetowych są następujące:

- Dopuszczalne odchyłki wymiarowe od projektu wynoszą:

- a) długość przęsła  $\pm 2$  cm,
- b) rozpiętość usytuowania łożysk  $\pm 1$  cm,
- c) oś podłużna w planie  $\pm 3$  cm,
- d) usytuowanie w planie belek podłużnych i poprzecznych  $+2$  cm,
- e) wymiary przekroju dźwigarów  $\pm 1$  cm,
- f) grubość płyty pomostu  $\pm 1$  cm,

- Pęknięcia elementów konstrukcyjnych są niedopuszczalne.

## 7. OBMIAR

Jednostką obmiaru jest 1 m<sup>3</sup> wbudowanego betonu klasy B25. Ogólne zasady obmiaru robót podano w ST D-M00.00.00.

## 8. ODBIÓR ROBÓT

Ogólne zasady odbioru robót podano w ST D-M00.00.00. Odbiory należy dokonać sprawdzając przytoczone w punkcie 6 kryteria oceny.

## 9. PODSTAWA PŁATNOŚCI

Ogólne wymagania dotyczące płatności podano w ST D-M.00.00.00. Płatność za m<sup>3</sup> betonu konstrukcji zgodnie z Dokumentacją Projektową, obmiarem robót, atestem producentów materiałów i oceną jakości wykonania robót, oraz pomiarem w terenie. Cena wykonania robót obejmuje:

- zakup i transport materiałów niezbędnych do wykonania robót,
- wytworzenie mieszanki betonowej przeznaczonej do betonowania
- oczyszczenie podłoża
- wykonanie deskowania
- ułożenie mieszanki betonowej w nawilżonym deskowaniu z pielęgnacją betonu,
- rozebranie deskowania z usunięciem materiałów poza pas drogowy
- wykonanie niezbędnych badań

Cena uwzględnia również odpady i ubytki materiałowe.

**M.05.00.00. ODWODNIENIE WYKOPU****M.05.35.00. Odwodnienie nad korkiem betonowym****1. WSTĘP****1.1. Przedmiot ST**

Przedmiotem niniejszej specyfikacji technicznej (ST) są wymagania dotyczące wykonania i odbioru robót związanych z wykonaniem odwodnienia przy robotach budowlanych.

**1.2. Zakres stosowania ST**

Specyfikacja Techniczna jest stosowana jako dokument w postępowaniu przetargowym i kontraktowym na wykonanie odwodnienia wykopów związanych z realizacją przedsięwzięcia wymienionego w punkcie 1.1.

**1.3. Zakres robót objętych ST**

Ustalenia zawarte w niniejszej specyfikacji dotyczą zasad prowadzenia robót związanych z wykonywaniem odwodnienia wykopów dla ww. zadania realizacyjnego. Zakres robót obejmuje pompowanie wody z wykopu po wykonaniu korka szczelnego w osłonie ścian szczelnych. Pozostałe określenia podstawowe są zgodne z obowiązującymi, odpowiednimi polskimi normami i z definicjami podanymi w ST D-M-00.00.00 „Wymagania ogólne” pkt. 1.4.

**1.4. Określenia podstawowe**

Określenia podstawowe są zgodne z obowiązującymi, odpowiednimi polskimi normami i z definicjami podanymi w ST D-M-00.00.00 „Wymagania ogólne” pkt. 1.4.

**1.5. Ogólne wymagania dotyczące robót**

Wykonawca robót odpowiedzialny jest za jakość wykonanych robót, zgodność ich z Dokumentacją Projektową, ST, obowiązującymi normami i poleceniami Inżyniera Kontraktu.

Ogólne wymagania dotyczące robót podano w ST D-M-00.00.00 „Wymagania ogólne” pkt. 1.5.

SPECYFIKACJE TECHNICZNE Odwodnienie wykopów 4

**2. MATERIAŁY****2.1. Ogólne wymagania dotyczące materiałów**

Ogólne wymagania dotyczące materiałów, ich pozyskiwania i składowania, podano w ST D-M-00.00.00 „Wymagania ogólne” pkt. 2.

**3. SPRZĘT****3.1. Ogólne wymagania dotyczące sprzętu**

Ogólne wymagania dotyczące sprzętu podano w ST D-M-00.00.00 „Wymagania ogólne” pkt. 3.

Wykonawca powinien dysponować następującym sprzętem:

- pompy typu AJ-81 o mocy 9,5 kW
- pompy spalinowych do odwadniania wykopów lub elektryczne
- agregat prądotwórczy 30 kW
- rurociągi zrzutowe \_ 100 mm i \_80 mm

**4. TRANSPORT****4.1. Ogólne wymagania dotyczące transportu**

Ogólne wymagania dotyczące transportu podano w ST D-M-00.00.00 „Wymagania ogólne” pkt. 4. Wykonawca jest zobowiązany do stosowania środków transportu, które nie wpływają negatywnie na jakość wykonywanych robót i stwarzają techniczne możliwości do przewozu specjalistycznego sprzętu niezbędnego do realizacji prac odwodnieniowych.

**5. WYKONANIE ROBÓT****5.1. Ogólne zasady wykonania robót**

Ogólne zasady wykonania robót podano w ST D-M-00.00.00 „Wymagania ogólne” pkt. 5.

**5.4. Prace odwodnieniowe**

Inżynier Kontraktu potwierdzi ilość godzin pompowania przyjęta przy realizacji inwestycji. Odwodnienie wykopów powinno być skuteczne i umożliwiać wykonanie robót technologicznych i budowlanych.

**6. KONTROLA JAKOŚCI ROBÓT****6.1. Ogólne zasady kontroli jakości robót**

Ogólne zasady kontroli jakości robót podano w ST D-M-00.00.00 „Wymagania ogólne” pkt. 6.

**6.2. Kontrola jakości wykonania robót.**

W trakcie prac odwodnieniowych kontroli podlega skuteczność prowadzonych prac: stan osuszenia dna wykopu, wydajność urządzeń odwodnieniowych.

**7. OBMIAR ROBÓT****7.1. Ogólne zasady obmiaru robót**

Ogólne zasady obmiaru robót podano w ST D-M-00.00.00 „Wymagania ogólne” pkt. 7.

**8. ODBIÓR ROBÓT****8.1. Ogólne zasady odbioru robót**

Ogólne zasady odbioru robót podano w ST D-M-00.00.00 „Wymagania ogólne” pkt. 8.  
SPECYFIKACJE TECHNICZNE Odwodnienie wykopów 7.

**9. PODSTAWA PŁATNOŚCI****9.1. Ogólne ustalenia dotyczące podstawy płatności**

Ogólne ustalenia dotyczące podstawy płatności podano w ST D-M-00.00.00 „Wymagania ogólne” pkt. 9.

**9.2. Cena jednostki obmiarowej**

Cena wykonania pompowań obejmuje prace związane z instalacją agregatów pompowych, wykonanie rurociągów odprowadzających wodę, doprowadzenie energii elektrycznej z sieci energetycznej, prace agregatów prądotwórczych, obsługę pomp i maszyn w czasie pompowania.

**10. PRZEPISY ZWIĄZANE****10.1. Normy**

1. PN-B-02480 Grunty budowlane. Określenia, symbole, podział i opis gruntów.
2. PN-B-04492 Grunty budowlane. Badania własności fizycznych. Oznaczanie wskaźnika wodoprzepuszczalności.
3. PN-B-06714-15 Kruszywa mineralne. Badania. Oznaczanie składu ziarnowego.
4. PN-B-06714-28 Kruszywa mineralne. Badania. Oznaczanie zawartości siarki metoda bromowa.
5. PN-88/B-06715 Studnie wiercone. Piaski i żwiry filtracyjne.
6. BN-87/8755-07 Studnie wiercone. Wyposażenie techniczne zewnętrzne. Wymagania.
7. PN-B-11113 Kruszywa mineralne. Kruszywa naturalne do nawierzchni drogowych. Piasek SPECYFIKACJE TECHNICZNE Odwodnienie wykopów 8.
8. PN-B-10736 Roboty ziemne. Wykopy otwarte dla przewodów wodociągowych i kanalizacyjnych. Warunki techniczne wykonania.
9. PN-B-06050 Roboty ziemne. Wymagania ogólne.

**M.06.00.00. ELEMENTY KONSTRUKCYJNE****M.06.01.00. Montaż belek strunobetonowych typu DS****1. WSTĘP****1.1. Przedmiot ST**

Przedmiotem niniejszej Szczegółowej Specyfikacji Technicznej są wymagania dotyczące wykonania i montażu prefabrykatów betonowych sprężonych - strunobetonowych typ DS.

**1.2. Zakres stosowania ST**

Specyfikacja jest stosowana jako dokument przetargowy i kontraktowy przy zleceniu i realizacji robót wymienionych w pkt.1.1.

**1.3. Zakres robót objętych ST**

Roboty, których dotyczy Specyfikacja Techniczna, obejmują wszystkie czynności umożliwiające i mające na celu wykonanie, transport oraz montaż prefabrykowanych belek sprężonych strunobetonowych.

Roboty obejmują:

- zakup belek wykonanych w wytwórni zgodnie z dokumentacją projektową,
- transport belek z miejsca zakupu na plac budowy,
- montaż podpór tymczasowych (rusztowań) i rusztowań bocznych podwieszonych,
- montaż belek ze środka transportowego na podpory tymczasowe lub - ze względów organizacyjnych - z miejsca składowania na budowie,

**1.4. Określenia podstawowe**

Określenia podane w niniejszej Specyfikacji są zgodne z obowiązującymi odpowiednimi normami oraz z określeniami podanymi w Specyfikacji DM 00.00.00. "Wymagania ogólne".

**Prefabrykat z betonu sprężonego** - element z betonu sprężonego wykonany w formie, poza miejscem i przed czasem wbudowania go, bez względu na to, czy został wykonany na placu budowy czy w wytwórni stałej.

**Konstrukcje z betonu sprężonego** - konstrukcje betonowe, zbrojone cięgnami sprężającymi, w których siły sprężające są wywołane celowo i przekazywane na beton.

**Cięgna sprężające** - druty, lub ich sploty (liny) kable ze stali o wysokiej wytrzymałości, służące do wywoływania sił sprężających.

**Konstrukcje strunobetonowe** - konstrukcje z betonu sprężone za pomocą drutów lub splotów, naprężonych przed betonowaniem, w których przekazywanie sił sprężających z cięgien na beton dokonuje się głównie za pomocą przyczepności.

Pozostałe określenia podstawowe są zgodne z obowiązującymi, odpowiednimi polskimi normami i z definicjami podanymi w ST D-M-00.00.00 „Wymagania ogólne” [1] pkt 1.4.

**1.5. Ogólne wymagania dotyczące robót**

Ogólne wymagania dotyczące robót podano w Specyfikacji DM 00.00.00 "Wymagania ogólne". Wykonawca robót jest odpowiedzialny za jakość ich wykonania oraz za zgodność z Rysunkami, Specyfikacjami i poleceniami Inspektora Nadzoru. Dla betonu konstrukcyjnego stosowanego w belkach prefabrykowanych w drogowych obiektach inżynierskich powinny być spełnione wymagania podane w Rozporządzeniu Ministra Transportu i Gospodarki Morskiej z dnia 30 maja 2000 r. w sprawie warunków technicznych, jakim powinny odpowiadać drogowe obiekty inżynierskie i ich usytuowanie [10].

**2. MATERIAŁY****2.1. Elementy prefabrykowane**

Ogólne wymagania dotyczące materiałów, ich pozyskiwania i składowania, podano w ST D-M-00.00.00 „Wymagania ogólne” [1] pkt 2.

Za jakość wykonywanych belek odpowiedzialny jest Wykonawca, który jest zobowiązany do prowadzenia stałej i skutecznej kontroli technicznej, oraz do przestrzegania przepisów obowiązujących w zakresie jakości materiałów wyjściowych i prawidłowego wykonywania poszczególnych robót. Wykonawca przedstawi Inżynierowi do zatwierdzenia wytwórcę prefabrykatów (wytwórnię).

**2.2. Formy do produkcji belek**

Formy stalowe do produkcji elementów prefabrykowanych powinny spełniać następujące wymagania:

- formy wieloczęściowe z elastycznymi przekładkami stykowymi powinny umożliwić kompensację skurczu betonu, kompensację rozszerzalności termicznej występującą przy przyspieszonym dojrzewaniu betonu oraz zapewnić wielokrotne otwieranie bez narażania prefabrykatu na odłamywanie betonu lub powstanie rys,
- smarowanie przeciwdhezyjne powinno zabezpieczyć beton przed przyczepnością do ścianek formy,
- wymiary prefabrykatu powinny mieścić się w granicach tolerancji; jeżeli odchylenia wymiarów przekroczą granice tolerancji, forma powinna być naprawiona i zastąpiona przez nową,
- formy do produkcji dźwigarów prefabrykowanych powinny zapewniać minimalne różnice między strzałkami poszczególnych dźwigarów; jeżeli granice tolerancji strzałek wg PN-S-10042:1991 [4] są przekroczone to formę należy naprawić lub zmienić.

Forma nadaje się do przyjęcia, jeżeli spełnia następujące wymagania:

- a) odchylenie od prostoliniowości na odcinkach między poprzecznkami jest mniejsze niż 0,1% długości lub 2 cm,
- b) odchylenie od pionu ściany wynosi poniżej 0,2% wysokości lub mniej niż 0,4 cm,
- c) odchylenie od płaszczyzny (wybrzuszenie) na odcinku 3 m wynosi poniżej 0,2%,
- d) odchyłki wymiarów prefabrykatu wykonanego w formie nie przekraczają:
  - 0,1% wysokości lub -0,2 cm,
  - + 0,2% wysokości lub 0,5 cm,
  - 0,1% szerokości lub -0,2 cm,
  - + 0,2% szerokości lub +0,4 cm,
  - ± 0,1% długości elementu lub ±2 cm.

**2.3. Prefabrykaty strunobetonowe**

Prefabrykaty typu DS zgodnie z katalogiem producenta.

Belki powinny być wykonane w wytwórni zgodnie z dokumentacją projektową. Przed przystąpieniem do wbudowania prefabrykatu, Wykonawca przedstawi Inżynierowi atest producenta, potwierdzający zgodność z wymaganiami ST i dokumentacją projektową.

Elementy należy wykonać z betonu o klasie określonej na Rysunkach stosując materiały odpowiadające wymaganiom podanym w niniejszej Specyfikacji.

### 2.3.1. Wymagania materiałowe do produkcji prefabrykatów

Materiały stosowane do produkcji belek prefabrykowanych powinny spełniać wymagania:

- a) beton - wg ST M-13.01.00 [2] dla klasy zgodnej z dokumentacją projektową. Ochronę świeżo ułożonego betonu oraz ewentualne przyspieszone dojrzewanie betonu z zastosowaniem obróbki cieplnej należy stosować zgodnie z PN-EN 13369:2005 [7],
- b) stal zbrojeniowa - wg ST M-07.01.00 [3] dla klasy i gatunku wg dokumentacji projektowej,
- c) stal sprężająca:
  - stal sprężająca powinna być zgodna z dokumentacją projektową,
  - liny nie powinny mieć gorszych właściwości od wymaganych w PN-M-80236:1971 [8] dla lin odmiany I. Stal sprężająca powinna spełniać wymagania podane w normie PN-S-10042:1991 [4]. Dla zastosowanych lin wytwórca przedstawi Polską Normę, aprobatę techniczną wydaną przez IBDiM lub europejską aprobatę techniczną,
  - na powierzchni drutów nie powinno być rdzy, pęknięć, łusek, rozwarstwień. Druty nie powinny mieć załamań lub uszkodzeń mechanicznych. Niedopuszczalne są łączenia drutów w linie,
  - liny powinny być zabezpieczone przed rozwinięciem. Jeżeli po zdjęciu zabezpieczeń z końcowego odcinka liny nastąpi jej rozwinięcie, powinno być ono możliwe do ręcznego naprawienia,
  - zakotwienia, techniki sprężania, montaż cięgien powinny spełniać wymagania podane w PN-S-10040:1999 [5].

### 2.3.2. Belki prefabrykowane strunobetonowe

Belki prefabrykowane należy wykonać zgodnie z dokumentacją projektową i katalogami [11] i [12]. Producent belek musi dysponować prawem do wykonywania belek danego typu i musi wydać oświadczenie, że zapewniono zgodność wyrobu z dokumentacją projektową oraz z odpowiednimi przepisami. Dla belek producent musi przedstawić atest.

Atest producenta powinien zawierać:

- a) datę wystawienia,
- b) nazwę i adres producenta,
- c) wykaz cech elementów objętych atestem:
  - charakterystykę drutu stali sprężającej (nazwę wytwórni, klasę, średnicę i wytrzymałość na rozciąganie itp.), dane dotyczące cięgien sprężających (nazwę wytwórni, numer zamówienia, oznaczenie, datę wykonania liny, wartość siły zrywającej linę itp.),
  - datę rozformowania, uzyskaną siłę sprężającą, strzałkę podniesienia,
  - wartość strzałki pionowej,
- d) krótki opis przeprowadzonych badań elementów wynikami,
- e) podpisy osób przeprowadzających badania.

Do deklaracji zgodności powinien być dołączony dziennik sprężenia zawierający dane dotyczące naciągu cięgien (warunki naciągu, siły naciągu i wydłużenie cięgien) i sprężenia (warunki sprężenia, wytrzymałość betonu, strzałki prefabrykatów).

## 3. SPRZĘT

### 3.1. Wymagania ogólne dotyczące sprzętu

Ogólne wymagania dotyczące sprzętu podano w ST D-M-00.00.00 „Wymagania ogólne”[1], pkt 3.

Sprzęt do wykonania robót musi uzyskać akceptację Inżyniera.

### 3.2. Sprzęt do montażu prefabrykatów

Do montażu i przeładunku prefabrykatów należy stosować dźwigi samochodowe o udźwigu i wysięgu odpowiadającym terenowym warunkom montażu i przeładunku oraz ciężarowi montowanych elementów. Odpowiadające tym warunkom dźwigi wymagają utwardzonej powierzchni placu montażowego oraz drogi dojazdowej. Do montażu belek mogą być stosowane rusztowania – tymczasowe podpory, wymagające utwardzonego podłoża.

Wykonawca konstrukcji w programie montażu zobowiązany jest do przedstawienia Inżynierowi do akceptacji wykazu zasadniczego sprzętu.

## 4. TRANSPORT

### 4.1. Wymagania ogólne dotyczące transportu

Ogólne wymagania dotyczące transportu podano w ST D-M-00.00.00 „Wymagania ogólne”[1], pkt 4.

### 4.2. Transport prefabrykatów

Do montażu i przeładunku prefabrykatów proponuje się zastosowanie dźwigów samochodowych o udźwigu i wysięgu odpowiadającym terenowym warunkom montażu i przeładunku. Odpowiadające tym warunkom dźwigi wymagają utwardzonej powierzchni placu montażowego oraz drogi dojazdowej. Wykonawca może jednak użyć dowolnego sprzętu po zaakceptowaniu go przez Inspektora nadzoru. Podczas transportu druty i cięgna sprężające powinny być zabezpieczone przed wpływami atmosferycznymi, uszkodzeniami mechanicznymi oraz szkodliwymi zanieczyszczeniami.

Przy transporcie prefabrykatów należy przestrzegać następujących zasad:

- elementy można transportować po osiągnięciu przez beton co najmniej 80% wytrzymałości projektowej,
- składowanie elementów na wolnym powietrzu w przypadku spadku temperatury poniżej 0°C jest dopuszczalne tylko po osiągnięciu przez beton pełnej mrozoodporności,
- podczas przestawiania elementów, ich transportu, montażu i ponownego ustawienia niedopuszczalne są uderzenia i wstrząsy mogące spowodować mechaniczne uszkodzenia krawędzi,
- podczas przenoszenia prefabrykat powinien być zawieszony na wystających z niego hakach przewidzianych w katalogu,
- podczas składowania prefabrykatów należy zwrócić szczególną uwagę na zabezpieczenie wystającego zbrojenia przed pogięciem,
- podczas składowania belka powinna być podparta na krawędziach drewnianych podłożonych tak, aby nie wywołać w prefabrykacie nieprzewidzianych w dokumentacji projektowej momentów zginających - punkty podparcia powinny być określone na podstawie katalogu,
- w miejscu podparcia dolna płaszczyzna stopki dolnej powinna przylegać do krawędziaka drewnianego na całej szerokości półki,
- belki powinny być składowane w pozycji poziomej, niedopuszczalne jest ustawienie belki w pozycji pochylonej poprzecznie z powodu możliwości przewrócenia i zniszczenia belki,
- belki należy zabezpieczyć przed przewróceniem,
- podczas przestawiania belek, ich transportu i ponownego ustawiania niedopuszczalne są uderzenia i wstrząsy mogące spowodować mechaniczne uszkodzenia krawędzi betonu i betonu wokół wystających prętów zbrojeniowych,

- prefabrykaty nie powinny być składowane dłużej niż 90 dni od momentu produkcji do momentu wbudowania (chyba, że dokumentacja projektowa podaje inaczej), w przypadku składowania dłuższego niż miesiąc należy stosować zadaszenia, belki powinny być składowane w warunkach wysokiej wilgotności względnej.
- Elementy prefabrykowane powinny mieć trwałe oznakowanie zawierające dane:
  - dane identyfikacyjne producenta,
  - dane identyfikacyjne miejsca produkcji,
  - numer identyfikacyjny wyrobu,
  - datę rozformowania,
  - masę elementu,
  - strzałkę wygięcia.

## 5. WYKONANIE ROBÓT

### 5.1. Ogólne zasady wykonywania robót

Ogólne wymagania dotyczące wykonania robót podano w ST D-M-00.00.00 „Wymagania ogólne”[1], pkt 5.

### 5.2. Zalecenia ogólne

#### 5.2.1. Zgodność wykonywania robót z dokumentacją

Sposób wykonania robót powinien być zgodny z dokumentacją projektową, ST oraz dokumentacją technologiczną dostarczoną przez Wykonawcę i zatwierdzoną przez Inżyniera.

Dokumentacja technologiczna robót powinna określać:

- rodzaj zastosowanego sprzętu do montażu prefabrykatów i utwardzenia podłoża,
- projekt podpór tymczasowych (rusztowań) oraz rusztowań bocznych i utwardzenia podłoża,
- sposób montażu prefabrykatów,
- projekt pomostów roboczych,
- zapewnienie bezpieczeństwa w okresie wykonywania robót.

#### 5.2.2. Zakres robót

Podstawowe czynności przy wykonywaniu robót obejmują:

- roboty przygotowawcze,
- montaż prefabrykatów,
- uszczelnienie styków,
- roboty wykończeniowe.

### 5.3. Roboty przygotowawcze

Przed przystąpieniem do montażu prefabrykatów należy wykonać następujące obiekty pomocnicze:

- drogi dojazdowe o nawierzchni utwardzonej,
- drogi i place montażowe,
- podpory tymczasowe,
- składowiska belek (możliwie jak najbliżej miejsca montażu).

### 5.4. Montaż prefabrykatów

Elementy prefabrykowane należy odbierać w miejscu ich produkcji. Belki powinny być przedmiotem odbioru w zakresie zgodności z dokumentacją projektową, atestów kontroli jakości, spełnienia tolerancji wymiarowych oraz braku uszkodzeń i defektów widocznych dyskwalifikujących oraz uniemożliwiających montaż.

Montaż prefabrykatów powinien się odbywać zgodnie z projektem technologicznym robót opracowanym przez Wykonawcę wg pkt. 5.2.1 i zatwierdzonym przez Inżyniera.

Przed przystąpieniem do montażu należy sprawdzić sprawność sprzętu montażowego i stan belek. Zbrojenie poprzeczne wykonane w celu polepszenia skuteczności współpracy belki z nadbetonem powinno być wyprostowane i oczyszczone. Z powierzchni stykających się w zespoleniu z płytą pomostu należy usunąć szklivo i oczyścić powierzchnię styku.

Przewiduje się montaż prefabrykatów z podpór tymczasowych - rusztowań. Należy zwrócić uwagę na prawidłowe oparcie belek na podporach tymczasowych i przyczółku – odległość podparcia powinna być zgodna z dokumentacją projektową. Sąsiadujące ze sobą belki powinny być tak dobierane, aby miały zbliżone strzałki (dopuszczalne odchyłki pionowych strzałek wygięcia dźwigarów nie powinny przekraczać  $\pm 10$  mm na każde 10 m długości elementu) oraz aby ich wiek nie różnił się więcej niż o 14 dni. W czasie montażu belek szczególną uwagę należy zwrócić na ich prawidłowe usytuowanie i właściwe zamocowanie zbrojenia łącznikowego belek do zbrojenia nadbetonu.

Przed przystąpieniem do betonowania płyty pomostu powierzchnie prefabrykatów, na których będzie układany nadbeton należy oczyścić wodą pod ciśnieniem lub sprężonym powietrzem, i ewentualnie dodatkowo zwilżyć wodą. Szczeliny między belkami w przeszłach należy przed wylaniem nadbetonu uszczelnić. Sposób uszczelnienia Wykonawca przedstawi do uzgodnienia Inżynierowi. Wykonawca może zastosować inną metodę zakrycia szczelin po uzyskaniu zgody Inżyniera, pod warunkiem uzyskania estetycznego wyglądu połączeń w spodzie płyty pomostu.

### 5.5. Roboty wykończeniowe

Roboty wykończeniowe powinny być zgodne z dokumentacją projektową i ST. Do robót wykończeniowych należą prace związane z dostosowaniem wykonanych robót do istniejących warunków terenowych, takie jak:

- odtworzenie elementów czasowo usuniętych,
- roboty porządkujące otoczenie terenu robót.

## 6. KONTROLA JAKOŚCI ROBÓT

### 6.1. Ogólne zasady kontroli jakości robót

Ogólne zasady kontroli jakości robót podano w ST D-M-00.00.00 [1] „Wymagania ogólne”, pkt 6.

### 6.2. Badania przed przystąpieniem do robót

Przed przystąpieniem do robót Wykonawca powinien:

- uzyskać wymagane dokumenty, dopuszczające wyroby budowlane do obrotu i powszechnego stosowania (certyfikaty zgodności, deklaracje zgodności, aprobaty techniczne, ew. badania materiałów wykonane przez dostawców itp.) i na ich podstawie sprawdzić właściwości zastosowanych materiałów na zgodność z wymaganiami podanymi w ST,
- wykonać własne badania właściwości materiałów przeznaczonych do wykonania robót, określone w pkcie 2 lub przez Inżyniera.

Wszystkie dokumenty oraz wyniki badań Wykonawca przedstawia Inżynierowi do akceptacji.

### 6.3. Sprawdzenie belek strunobetonowych

**6.3.1. Sprawdzenie belek strunobetonowych w wytwórni**

Kontrola prefabrykowanych belek strunobetonowych powinna odbywać się w wytwórni. Polega ona na kontroli rodzaju i gatunku materiałów użytych do wyprodukowania belki oraz gotowych prefabrykatów na podstawie dokumentacji belek (atesty, protokoły odbioru itp.) na zgodność z normami przedmiotowymi i dokumentacją projektową.

Badania elementów prefabrykowanych w wytwórni, na podstawie których zostały wydane atesty powinny być przeprowadzone zgodnie z PN-S-10040:1999 [5].

**6.3.2. Sprawdzenie elementów prefabrykowanych na budowie**

Na placu budowy kontroli podlegają:

- a) ogólny wygląd prefabrykatu,
- b) wartości odchyłek wymiarów i porównanie ich z dopuszczalnymi.

Należy sprawdzić:

- a) wygląd zewnętrzny, kształt i wymiary;
- b) odczekowanie belki

na zgodność parametrów belki podanych w atestie wytwórni z wymaganiami dokumentacji projektowej.

Przyjmuje się, że wymiary sprawdza się po 28 dniach dojrzewania w temperaturze w granicach od 10°C do 30°C. Jeżeli jest to konieczne, należy przyjąć teoretyczne poprawki w celu uwzględnienia odchyłek wymiarów mierzonych w innych temperaturach lub po innym okresie dojrzewania.

W trakcie odbioru Inżynier może zażądać przekazania kopii wyników badań ustalonych dla wykonania belek w wytwórni oraz kopii kart sprężania odbieranych belek.

Powierzchnia elementów prefabrykowanych powinna być gładka, a nierówności oraz ubytki nie powinny przekraczać poniższych odchyłek:

- +0,5% i -0,2% w odniesieniu do wysokości dźwigara, lecz nie więcej niż 5 mm,
- +0,4% i -0,2% w odniesieniu do szerokości dźwigara, lecz nie więcej niż 3 mm,
- ±0,1% długości, lecz nie więcej niż 40 mm,
- ±0,1% odchylenia od prostoliniowości dźwigara w odniesieniu do długości, lecz nie więcej niż 40 mm w płaszczyźnie pionowej lub poziomej.

Pęknięcia i rysy na powierzchni elementów z betonu sprężonego są niedopuszczalne. Należy sprawdzić czy pręty przeznaczone do zespolenia z nadbetonem są odspojone, wyprostowane i oczyszczone.

Wytrzymałość betonu w prefabrykatkach powinna odpowiadać założonej w dokumentacji projektowej klasie betonu.

**6.4. Sprawdzenie konstrukcji tymczasowych i pomocniczych**

Sprawdzenie konstrukcji tymczasowych i pomocniczych polega na sprawdzeniu zgodności wykonanych konstrukcji z dokumentacją technologiczną zatwierdzoną przez Inżyniera.

**6.5. Sprawdzenie montażu prefabrykatów**

Sprawdzenie montażu prefabrykatów należy wykonać powszechnie przyjętymi metodami pomiarów geodezyjnych, przy czym dopuszczalne błędy nie mogą przekraczać:

- a) dla pomiarów niwelacyjnych 1 mm,
- b) dla pomiarów liniowych 0,1 %.

Oprócz pomiarów usytuowania belek należy wykonać pomiar strzałek podniesienia belek w momencie ich montażu i tuż po zabetonowaniu płyty pomostu.

Należy kontrolować zgodność montażu prefabrykatów z dokumentacją technologiczną robót (opracowaną przez Wykonawcę i zatwierdzoną przez Inżyniera). Przy montażu belek szczególną uwagę należy zwrócić na prawidłowe oparcie belek na tymczasowych podporach pośrednich. Należy sprawdzić stabilność i rozstaw ustawionych belek. Dopuszczalne odchyłki ustawienia belek w stosunku do dokumentacji projektowej wynoszą:

- przesunięcie elementu w pionie w przęśle ± 15 mm,
- przesunięcie elementu w pionie na podporze ± 10 mm,
- przesunięcie elementu w poziomie ± 10 mm.

Różnice strzałek krzywizny belek, montowanych w tym samym przęśle, mierzone w płaszczyźnie pionowej, nie powinny przekraczać dopuszczalnych odchyłek przesunięcia w pionie.

**6.6. Ocena wyników badań**

Na podstawie wyników przeprowadzonych badań należy ustalić, czy konstrukcja mostowa wykonana jest zgodnie z niniejszą ST i dokumentacją projektową. W szczególności należy ustalić:

- a) czy stwierdzenie odchyłki od dokumentacji projektowej przekraczają wartości dopuszczalne,
- b) rodzaje i liczbę usterek oraz możliwości ich usunięcia,
- c) wpływ stwierdzonych odchyłek i usterek na użytkową wartość obiektu.

W przypadku gdy chociaż jeden wynik badania wykaże niezgodność z wymaganiami, całość lub część robót należy uznać za niezgodne z ST. Roboty wykonane niezgodnie z ST nie mogą być przyjęte. W przypadku takim sposób dalszego postępowania należy ustalić komisyjnie. Wyniki badań wraz z ich oceną powinny zostać ujęte w formie protokołu.

**7. OBMIAR ROBÓT****7.1. Ogólne zasady obmiaru robót**

Ogólne zasady obmiaru robót podano w rozdziale „Wymagania ogólne”.

**7.2. Jednostka obmiarowa**

Jednostką obmiaru jest kompletnie i prawidłowo zamontowany element [1 elem] – belka prefabrykowana typu DS.

**8. ODBIÓR ROBÓT****8.1. Ogólne zasady odbioru robót**

Ogólne zasady odbioru robót podano w rozdziale „Wymagania ogólne”.

**8.2. Odbiór końcowy robót**

Odbiorom podlegają wszystkie roboty wymienione w niniejszej specyfikacji wg zasad podanych wyżej. Do odbioru robót Wykonawca zobowiązany jest przedłożyć protokół badań kontrolnych lub zaświadczenie o jakości materiałów.

Odbiorowi robót zanikających i ulegających zakryciu podlegają:

- przygotowanie powierzchni podpory do montażu prefabrykatu,
- poprawność prefabrykatu przygotowanego do montażu,
- wykonanie rusztowań i innych konstrukcji pomocniczych,



- wykonanie i montaż prefabrykatów.
- Odbiór następuje na podstawie protokołów z badań i prób przeprowadzonych wg pkt. 6 niniejszej Specyfikacji.

## 9. PODSTAWA PŁATNOŚCI

### 9.1. Ogólne ustalenia dotyczące płatności

Ogólne ustalenia dotyczące płatności podano w rozdziale „Wymagania ogólne”.

### 9.2. Cena jednostki obmiarowej

Cena jednostkowa uwzględnia:

- wykonanie projektów rusztowań i innych konstrukcji pomocniczych,
- wykonanie projektu technologicznego montażu prefabrykatów,
- zakup, załadunek, transport i składowanie na budowie niezbędnych materiałów, w tym belek prefabrykowanych i prefabrykatów betonowych stanowiących deskowanie tracone,
- zaadaptowanie belek zgodnie z dokumentacją projektową, w tym przygotowanie w konstrukcji otworów dla odwodnienia obiektu,
- zapewnienie pozostałych niezbędnych czynników produkcji,
- prace pomiarowe i przygotowawcze,
- wykonanie niezbędnych rusztowań i pomostów dla robót montażowych,
- montaż belek,
- wykonanie połączeń montażowych,
- rozebranie wszystkich konstrukcji pomocniczych,
- wykonanie badań,
- uporządkowanie terenu robót,
- wywiezienie zbędnych materiałów i gruzu poza pas drogowy.

Cena jednostkowa uwzględnia wykonanie i montaż, wskazanych w projekcie, wszelkich drobnych konstrukcji, jak marki z ich zabezpieczeniem antykorozyjnym.

## 10. PRZEPISY KOŃCOWE

M.08.01.00 Beton konstrukcyjny.

PN-90/B-06241 Domieszki do betonu. Domieszki przyspieszające twardnienie. Wymagania i badania efektów oddziaływania na beton

PN-90/B-06242 Domieszki do betonu. Domieszki uszczelniające. Wymagania i badania efektów oddziaływania na beton

PN-90/B-06243 Domieszki do betonu. Domieszki uplastyczniające i upłynniające. Wymagania i badania efektów oddziaływania na beton

PN-90/B-06244 Domieszki do betonu. Domieszki kompleksowe. Wymagania i badania efektów oddziaływania na beton

PN-EN 10002-1 Metale. Próba rozciągania. Metoda badania w temperaturze otoczenia

PN-71/M-80236 Liny do konstrukcji sprężonych

PN-89/S-10050 Obiekty mostowe. Konstrukcje stalowe. Wymagania i badania

PN-82/S-10052 Obiekty mostowe. Konstrukcje stalowe. Projektowanie

PN-93/S-10080 Obiekty mostowe. Konstrukcje drewniane. Wymagania i badania.

PN-92/S-10082 Obiekty mostowe. Konstrukcje drewniane. Projektowanie

BN-88/6731-08 Cement. Transport i przechowywanie

BN-84/6774-02 Kruszywo mineralne. Kruszywo łamane do nawierzchni drogowych.

BN-76/8935-02 Konstrukcje betonowych mostów sprężonych. Wymagania i badania.

Katalog Zespólone mosty płytowe z belek strunobetonowych. Transprojekt – Warszawa Sp. z o.o., Warszawa 2004

**M.07.00.00. ZBROJENIE****M.07.01.00. Zbrojenie betonu stałą zbrojenią klasy A-IIIIN****1. Wstęp****1.1. Przedmiot ST**

Przedmiotem niniejszej Specyfikacji Technicznej są wymagania dotyczące wykonania i odbioru zbrojenia niesprężającego betonu stałą klasy A-IIIIN.

**1.2. Zakres stosowania ST**

Specyfikacja Techniczna jest stosowana jako dokument przetargowy i kontraktowy przy zleceniu i realizacji robót wymienionych w pkt. 1.1.

**1.3. Zakres robót objętych ST**

Zakres robót objętych niniejszą Specyfikacją Techniczną dotyczy wszystkich czynności i zasad mających na celu wykonanie, montaż i odbiór zbrojenia betonu wykonanego ze stali A-IIIIN w skrzydłach, płycie pomostu, przyczółkach, stopie fundamentowej oraz w płytach przejściowych dla obiektu jw.

**1.4. Określenia podstawowe**

Użyte w ST wymienione poniżej określenia należy rozumieć następująco:

**1.4.1. Pręty stalowe** - pręty stalowe o przekroju kołowym gładkie lub żebrowane o średnicy do 40 mm.

**1.4.2. Zbrojenie niesprężające** - zbrojenie konstrukcji betonowej nie wprowadzające do niej naprężeń w sposób czynny.

Pozostałe określenia są zgodne z obowiązującymi normami i określeniami podanymi w ST D-M-00.00.00.

**1.5. Ogólne wymagania dotyczące robót**

Wykonawca jest odpowiedzialny za jakość stosowanych materiałów i wykonywanych robót oraz za ich zgodność z Dokumentacją Projektową, ST, wymaganiami ogólnymi podanymi w ST D-M-00.00.00 oraz z zaleceniami Inżyniera.

**2. Materiały**

Wymagania ogólne podano w ST D-M-00.00.00.

**2.1. Stal zbrojeniowa****2.1.1. Asortyment stali**

Do zbrojenia betonu w obiekcie objętym zakresem kontraktu stosuje się stal klasy A-IIIIN, okrągłą żebrowaną o średnicy 8, 10, 12, 14 i 20 mm, przyjęte wg PN-91/S-10042.

**2.1.2. Wymagania przy odbiorze**

Najważniejsze wymagania dla stali zbrojeniowej:

Pręty stalowe do zbrojenia betonu winny być zgodne z wymaganiami normy PN-81/H-84020.

Stal zbrojeniowa dostarczona na Teren Budowy powinna mieć atest hutniczy.

Przy odbiorze stali należy przeprowadzić następujące badania:

- sprawdzenie zgodności z zamówieniem w zakresie jakości i asortymentu,
- sprawdzenie stanu powierzchni,
- sprawdzenie wymiarów,
- sprawdzenie masy,
- próba rozciągania,
- próba zginania na zimno (w technologicznej próbie zginania powierzchnia próbek nie powinna wykazywać pęknięć, naderwań i rozwarstwień).

Do badania należy pobrać minimum 3 próbki z każdego kręgu lub wiązki z różnych miejsc kręgu. Jakość prętów należy ocenić pozytywnie, jeżeli wszystkie badania odbiorcze są pozytywne.

**2.2. Drut montażowy**

Do montażu prętów zbrojenia należy użyć wyżarzonego drutu stalowego tzw. wiązałkowego. Przy montażu prętów o średnicy do 12 mm (10) należy używać drutu wiązałkowego średnicy 1 mm, dla łączenia prętów o średnicach >12mm (12, 14 i 20) należy stosować drut o średnicy 1,5 mm.

**2.3. Podkładki dystansowe**

Dla zachowania właściwej grubości otulin należy układać w deskowaniu zbrojenie podpierac podkładami betonowymi lub z tworzyw sztucznych o grubości równej grubości otulenia.

**3. SPRZĘT**

Ogólne wymagania dotyczące sprzętu podano w ST-D-M-00.00.00. "Wymagania ogólne".

Roboty mogą być wykonane ręcznie lub mechanicznie. Roboty można wykonać przy użyciu dowolnego typu sprzętu zaakceptowanego przez Inżyniera.

**4. TRANSPORT**

Ogólne warunki dotyczące transportu podano w ST-D-M-00.00.00. "Wymagania ogólne".

Stal zbrojeniowa powinna być przewożona odpowiednimi środkami transportu, żeby uniknąć trwałych odkształceń, oraz zgodnie z przepisami BHP i ruchu drogowego.

**5. WYKONANIE ROBÓT**

Wymagania ogólne podano w ST D-M-00.00.00.

**5.1. Wymagania wstępne**

Roboty mogą być prowadzone od kwietnia do października.

Przed przystąpieniem do robót, Wykonawca przedstawi Inżynierowi do akceptacji projekt organizacji i harmonogram robót uwzględniający wszystkie warunki, w jakich wykonywane będą roboty zbrojarskie. Przygotowanie, montaż i odbiór zbrojenia powinny odpowiadać wymaganiom norm oraz pkt. 1.5 niniejszej ST.

**5.2. Przygotowanie zbrojenia**

W okresie przed wbudowaniem stal należy magazynować w miejscu nie narażonym na nadmierne zawilgocenie i zanieczyszczenie. Pręty zbrojenia przed ich ułożeniem w deskowaniu należy oczyścić z zendry, luźnych płatków rdzy, kurzu i błota. Pręty zanieczyszczone tłuszczem (smary, oliwa) lub farbą olejną należy opalać aż do całkowitego usunięcia zanieczyszczeń. Po oczyszczeniu należy sprawdzić wymiary przekroju poprzecznego prętów. Pręty użyte do przygotowania zbrojenia powinny być proste. Dopuszczalna wielkość miejscowego odchylenia od linii prostej  $\pm 4$  mm; w przypadku większych odchyłek

stal zbrojeniową należy prostować. Pręty ucina się z dokładnością do 1,0 cm przy maksymalnym wykorzystaniu materiału. Należy ucinąć pręty krótsze od długości podanej w Dokumentacji Projektowej o wydłużenie zależne od wielkości i liczby odgięć.

Wydłużenia prętów w cm, powstające podczas ich odginania o kąt 50° stosowany w Dokumentacji Projektowej podaje poniższa tabela:

Średnica pręta mm	Kąt odgięcia 50°
10	0,5 (cm)
12	0,5 (cm)
16	0,5 (cm)
20	1,0 (cm)

Minimalne średnice trzpieni używanych przy wykonywaniu haków zbrojenia zgodnie z PN-91/S-10042 powinny wynosić  $d_0=3d$  dla  $d<10$  mm i gdzie: d - oznacza średnicę pręta.

Pręty o średnicy  $d>12$  mm (dla konstrukcji pręty o średnicach 16 i 20 mm ze stali A-II) powinny być odginane z kontrolowanym podgrzewaniem. Wewnętrzna średnica odgięcia prętów zbrojenia głównego, poza odgięciem w obrębie haka, powinna być nie mniejsza niż: 10d dla stali klasy A-II. Wewnętrzna średnica odgięcia strzemion i prętów montażowych powinna spełniać warunki podane dla haków. Należy zwrócić uwagę przy odbiorze haków (odgięć) prętów na ich zewnętrzną stronę. Niedopuszczalne są pęknięcia powstałe podczas wyginania.

## 6. KONTROLA JAKOŚCI ROBÓT

Warunki ogólne podano w ST-D-M-00.00.00.

Dopuszczalne tolerancje wymiarów w zakresie cięcia, gięcia i rozmieszczenia zbrojenia podaje tabela:

Cięcia prętów (L- długość pręta wg Dokumentacji Projektowej)	dla $L<6,0$ m $L>6,0$ m	$w=\pm 20$ mm $w=\pm 30$ mm
Odgięcia (odchylenia w stosunku do położenia określonego w Dokumentacji Projektowej)	dla $0,5m < L < 1,5m$ dla $L > 1,5m$	$w=\pm 15$ mm $w=\pm 20$ mm
Usytuowanie prętów a) otulenie - zmniejszenie wymiaru w stosunku do wymagań Dokum. Projektowej - odchylenie plusowe b) odstępy pomiędzy sąsiednimi równoległymi prętami (a - odległość projektowana pomiędzy powierzchniami przyległych prętów) c) odchylenia w relacji do grubości lub szerokości w każdym punkcie zbrojenia (b - całkowita grubość lub szerokość elementu)	dla $50mm < a < 200mm$ dla $0,25m < b < 0,5m$ ( $b=0,35; 0,3m$ )	$w < 5$ mm $w=10$ mm $w=\pm 5$ mm $w=\pm 15$ mm

Niezależnie od tolerancji podanych w tabeli obowiązują również następujące :

- dopuszczalne odchylenie strzemion od linii prostopadłej do zbrojenia głównego nie powinno przekraczać 3 %,
  - różnica w wymiarach oczek siatki nie powinna przekraczać  $\pm 3$  mm,
  - dopuszczalna różnica w wykonaniu siatki na jej długości nie powinna przekraczać  $\pm 25$  mm.
  - liczba uszkodzonych skrzyżowań w dostarczonych na Teren Budowy siatkach nie powinna przekraczać 20 % w stosunku do wszystkich skrzyżowań w siatce. Liczba uszkodzonych skrzyżowań na jednym pręcie nie może przekraczać 25 % ogólnej ich liczby na tym pręcie,
  - różnice w rozstawie strzemion nie powinny przekraczać  $\pm 2$  cm.
- Inżynier sprawdzi grubość otuliny po betonowaniu, przy użyciu przyrządów magnetycznych.

## 7. OBMIAR ROBÓT

Ogólne zasady obmiaru podano w ST D-M-00.00.00.

Jednostką obmiaru jest 1 t (tona). Do obliczenia należności przyjmuje się teoretyczną ilość (t) zmontowanego zbrojenia tj. łączną długość prętów poszczególnych średnic pomnożoną odpowiednio przez ich jednostkowy ciężar kg/m zmontowanego wg Dokumentacji Projektowej. Nie dolicza się stali użytej na zakłady przy łączeniu prętów, ciężaru przekładek montażowych oraz drutu wiązkowego. Nie uwzględnia się też zwiększonej ilości materiału w wyniku stosowania przez Wykonawcę prętów o średnicach większych od wymaganych w Dokumentacji Projektowej.

## 8. ODBIÓR ROBÓT

8.1. Odbiór robót zanikający i ulegających zakryciu - wg ST-M-D.00.00.00.

8.2. Odbiór (częściowy) końcowy - wg ST-M-D.00.00.00.

8.3. Odbiór zbrojenia

Odbiór zbrojenia przed przystąpieniem do betonowania powinien być dokonany przez Inżyniera oraz wpisany do dziennika budowy.

Odbiór powinien polegać na sprawdzeniu zgodności zbrojenia z rysunkami roboczymi konstrukcji żelbetowej i postanowieniami niniejszej normy, zgodności z rysunkami roboczymi liczby prętów w poszczególnych przekrojach, rozstawu strzemion, wykonania haków złącz i długości zakotwień prętów oraz możliwości dobrego otulenia prętów betonem.

## 9. PODSTAWA PŁATNOŚCI

Ogólne zasady płatności podano w ST D-M-00.00.00.

Jednostką płatności jest tona.

Płatność zgodnie z niniejszą ST na podstawie obmiaru i po odbiorze jakościowym robót.

Cena jednostkowa uwzględnia:

- dostarczenie materiału,

- czyszczenie stali,
- prostowanie,
- cięcie,
- wyginanie i wiązanie prętów w wiązki z oznakowaniem,
- transport prętów,
- montaż zbrojenia w deskowaniu przy użyciu wkładek dystansowych i drutu wiązałkowego,
- wszelkie niezbędne badania,
- sprawdzenie i regulacja zmontowanego zbrojenia,
- oczyszczenie terenu wokół prowadzonych prac.

## **10. PRZEPIST ZWIĄZANE**

### **10.1. Normy**

1. PN-89/H-84023.06 Stal określonego zastosowania. Stal do zbrojenia betonu. Gatunki.
2. PN-H-84023-6/A1:1996 Stal określonego zastosowania. Stal do zbrojenia betonu. Gatunki. (Zmiana A1).
3. PN-82/H-93215 Walcówka i pręty do zbrojenia betonu.
4. PN-S-10040:1999 Obiekty mostowe. Konstrukcje betonowe, żelbetowe i sprężone. Wymagania i badania.
5. PN-91/S-10042 Obiekty mostowe. Konstrukcje betonowe, żelbetowe i sprężone. Projektowanie.
6. PN-89/S-10050 Obiekty mostowe. Konstrukcje stalowe. Wymagania i badania.
7. PN-91/H-93010 Stal. Kształtowniki walcowane na gorąco.
8. PN-EN-10163-3:1999 Stal. Kształtowniki walcowane na gorąco. Wymagania.

**M.08.00.00. BETON****M.08.01.00. Beton konstrukcyjny – wymagania ogólne****1. WSTĘP****1.1. Przedmiot ST**

Przedmiotem niniejszej Specyfikacji Technicznej są wymagania dotyczące wykonania i odbioru betonu konstrukcyjnego.

**1.2. Zakres stosowania ST**

Specyfikacja Techniczna jest stosowana jako Dokument Przetargowy i Kontraktowy przy zlecaniu i realizacji robót wymienionych w punkcie 1.1.

**1.3. Zakres robót objętych ST.**

Ustalenia zawarte w niniejszej Specyfikacji mają zastosowanie przy wykonywaniu betonów konstrukcyjnych klasy B30 i obejmują:

- przygotowanie mieszanki betonowej,
- transport mieszanki na budowę,
- wykonanie elementów z betonu,
- pielęgnację betonu,
- przygotowanie i rozebranie deskowań i rusztowań.

**1.4. Określenia podstawowe**

Określenia podane w niniejszej ST są zgodne z obowiązującymi polskimi normami i ST D-M-00.00.00 "Wymagania ogólne".

**1.4.1.** Beton zwykły - beton o gęstości powyżej 1,8 kg/dm<sup>3</sup> wykonany z cementu, wody, kruszywa mineralnego o frakcjach piaskowych i grubszych oraz ewentualnych dodatków mineralnych i domieszek chemicznych.

**1.4.2.** Mieszanka betonowa - mieszanina wszystkich składników przed związaniem betonu.

**1.4.3.** Zaczyn cementowy - mieszanina cementu i wody.

**1.4.4.** Zaprawa - mieszanina cementu, wody i kruszywa mineralnego o frakcjach przechodzących przez sito kontrolne o boku oczka kwadratowego 2 mm.

**1.4.5.** Zarób mieszanki betonowej - ilość mieszanki jednorazowo otrzymanej z urządzenia mieszającego lub pojemnika transportowego.

**1.4.6.** Partia betonu - ilość betonu o tych samych wymaganiach, podlegająca oddzielnej ocenie, wyprodukowana w okresie umownym - nie dłuższym niż 1 miesiąc - z takich samych składników, w ten sam sposób i w tych samych warunkach.

**1.4.7.** Klasa betonu - symbol literowo-liczbowy (np. B30) klasyfikujący beton pod względem jego wytrzymałości na ściskanie; liczba po literze B oznacza wytrzymałość gwarantowaną R<sub>b</sub> G (np. beton klasy B30 przy R<sub>b</sub> G = 30 MPa).

**1.4.8.** Nasiąkliwość betonu - stosunek masy wody, którą zdolny jest wchłonąć beton do jego masy w stanie suchym.

**1.4.9.** Stopień mrozoodporności - symbol literowo-liczbowy (np. F50) klasyfikujący beton pod względem jego odporności na działanie mrozu; liczba po literze F oznacza wymaganą liczbę cykli zamrażania i odmrażania próbek betonowych.

**1.4.10.** Stopień wodoszczelności - symbol literowo-liczbowy (np. W4) klasyfikujący beton pod względem przepuszczalności wody; liczba po literze W oznacza dziesięciokrotną zwiększoną wartość ciśnienia wody w MPa, działającego na próbki betonowe.

**1.4.11.** Rusztowania mostowe - pomocnicze budowle czasowe, służące do wykonania projektowanego obiektu mostowego. Rusztowania dzieli się na: robocze, montażowe i niosące.

**1.4.12.** Rusztowania robocze - rusztowania służące do przenoszenia ciężaru sprzętu i ludzi.

**1.4.13.** Rusztowania montażowe - rusztowania służące do przenoszenia obciążeń od montowanej konstrukcji z gotowych elementów oraz ciężaru sprzętu i ludzi.

**1.4.14.** Rusztowania niosące - rusztowania służące do przenoszenia obciążeń od deskowań i od konstrukcji betonowych, żelbetonowych i z betonu sprężonego, do czasu uzyskania przez nie wymaganej nośności, oraz od ciężaru sprzętu i ludzi.

**1.5. Ogólne wymagania dotyczące robót**

Ogólne wymagania dotyczące robót podano w ST D-M-00.00.00 "Wymagania ogólne". Wykonawca robót jest odpowiedzialny za jakość ich wykonania oraz za zgodność z Dokumentacją Projektową, ST i poleceniami Inżyniera.

**2. MATERIAŁY****2.1. Warunki ogólne stosowania materiałów**

Warunki ogólne stosowania materiałów podano w ST D-M-00.00.00 "Wymagania ogólne".

Dla betonów przeznaczonych do wbudowania w obiekty mostowe obowiązują, niezależnie od polskich norm, wymagania i zalecenia dotyczące wykonywania betonów do konstrukcji wg Dz. U. Nr 63.

**2.2. Składniki mieszanki betonowej****2.2.1. Cement – wymagania i badania**

Cement pochodzący z każdej dostawy musi spełniać wymagania zawarte w PN-EN-197-1

i w Dz. U. nr 63 z 03. 08. 2000 r. Dopuszczalne jest stosowanie jedynie cementu portlandzkiego czystego (bez dodatków) klasy:

- dla betonu klasy B 30 – klasy CEM I 42,5 NA (N) o wysokiej odporności na siarczan (HSR). Do każdej partii dostarczonego cementu musi być dołączone Deklarację Zgodności wraz z wynikami badań z uwzględnieniem wymagań Rozporządzenia Ministra Transportu i Gospodarki Morskiej z dnia 30 maja 2000 r. w sprawie warunków technicznych, jakim powinny odpowiadać drogowe obiekty inżynierskie i ich usytuowanie. Cement pochodzący z każdej dostawy musi być podany badaniom wg norm PN-EN 196-1:1996, PN-EN 196-3:1996, PN-EN196 -6: 1997. Zakazuje się pobierania cementu ze stacji przesypowych (silosów), jeżeli nie ma pewności, że dostarczany jest tam tylko jeden rodzaj cementu z tej samej cementowni. Przed użyciem cementu do wykonania mieszanki betonowej cement powinien podlegać następującym badaniom:

- oznaczenie wytrzymałości – PN-EN-196-1;
- oznaczenie czasu wiązania wg PN-EN 196-3:1996;
- oznaczenie zmiany objętości wg PN-EN 196-3:1996.

Wyniki w/w badań dla cementu portlandzkiego o normatywnej wytrzymałości wczesnej (N) muszą spełniać następujące wymagania (przy oznaczaniu czasu wiązania w aparacie Vicata):

- początek wiązania wg PN-EN-197-1,

Cementy portlandzkie normalnie twardniejące – sprawdzenie zawartości grudek (zbryleń), nie dających się rozgnieść w palcach i nie rozpadających się w wodzie. Nie dopuszcza się występowania w cemencie, większej niż 20 % ciężaru cementu ilości grudek nie dających się rozgnieść w palcach i nie rozpadających się w wodzie.

Grudki należy usunąć poprzez przesianie przez sito o boku oczka kwadratowego 2 mm.

W przypadku, gdy w/w badania wykażą niezgodność z wymaganiami ST, cement nie może być użyty do betonu.

Magazynowanie i okres składowania:

- cement pakowany (workowany) – składy otwarte (wydzielone miejsca zadaszone na otwartym terenie zabezpieczone z boków przed opadami) lub magazyny zamknięte (budynki lub pomieszczenia o szczelnym dachu i ścianach)
- cement luzem – magazyny specjalne (zbiorniki stalowe, żelbetowe lub betonowe przystosowane do pneumatycznego załadowania i wyładowania cementu luzem, zaopatrzone w urządzenia do przeprowadzania kontroli objętości cementu znajdującego się w zbiorniku lub otwory do przeprowadzania kontroli objętości cementu, włązy do czyszczenia oraz kłamy na wewnętrznych ścianach).

Podłoża składów otwartych powinny być twarde i suche, odpowiednio pochylone, zabezpieczające cement przed ściekami wody deszczowej i zanieczyszczeń. Podłogi magazynów zamkniętych powinny być suche i czyste zabezpieczające cement przed zawilgoceniem i zanieczyszczeniem. Dopuszczalny okres przechowywania cementu zależy od miejsca przechowywania. Cement nie może być użyty do betonu po okresie:

- 10 dni, w przypadku przechowywania go w zadaszonych składach otwartych,
- po upływie terminu podanego przez wytwórnę; w przypadku przechowywania w składach zamkniętych. Każda partia cementu, dla której wydano oddzielne świadectwo jakości powinna być przechowywana osobno w sposób umożliwiający jej łatwe rozróżnienie.

### 2.2.2. Rodzaje cementu

Zgodnie z Dz. U. nr 63 z dnia 03. 08. 2000 r. dopuszczalne jest stosowanie jedynie cementu portlandzkiego czystego tj. bez dodatków mineralnych: klasy 42,5 N NA (HSR - odporny na siarczany - do betonu klasy B30.

Wymagania dotyczące składu cementu.

Wg Dz. U. nr 63 z dnia 03. 08. 2000 r. wymaga się, aby cementy te charakteryzowały się następującym składem:

- zawartość krzemianu trójwapniowego alitu (C3S) - 50-60 %
- zawartość C4AF + 2 C3A nie większa niż 20 %
- zawartość glinianu trójwapniowego C3A nie większa niż 3 %
- zawartość alkaloidów < 0,6 %
- zawartość Al<sub>2</sub>O<sub>3</sub> < 5 %.

Opakowanie

Cement wysyłany w opakowaniu powinien być pakowany w worki papierowe WK co najmniej trzywarstwowe wg PN-76/P-79005. Worki powinny być koloru piaskowego z pasami koloru fioletowego dla cementów normalnie twardniejących i pomarańczowego dla cementów szybko twardniejących. W zależności od klasy cementu ilość pasów powinna być następująca:

- dla cementu klasy 42,5 NA - 3 pasy wzdłuż worka symetrycznie rozłożone.

Masa worka z cementem powinna wynosić 50 ± 2 kg. Na workach powinien być umieszczony trwały wyraźny napis zawierający co najmniej następujące dane:

- oznaczenie,
- nazwa wytwórni i miejscowości,
- masa worka z cementem,
- data wysyłki,
- termin trwałości cementu.

Dla cementu luzem należy stosować cementowagony i cementosamochody wyposażone we wsypy umożliwiające grawitacyjne napełnianie zbiorników i urządzenie do wyładowania cementu oraz przystosowane do plombowania wyspów i wyspów.

Deklarację zgodności cementu zgodnie z PN-EN ISO/ICE17050-1 i PN-EN ISO/ICE17050-2.

Cement pochodzący z każdej dostawy musi być poddany badaniom.

Każda partia wysyłanego cementu powinna być zaopatrzona w sygnaturę odbiorczą kontroli jakości. Producent cementu (lub stacja przesyłowa) powinien potwierdzić wykonanie kontroli odbiorczej oraz zakwalifikowanie cementu do wysyłki przez umieszczenie na dokumencie przewozowym wyraźnej sygnatury, zawierającej nazwę i oznaczenie cementu oraz stwierdzenie następującej treści: KONTROLOWANO wg PN-EN 197-1 KJ...../.....1)

Numer ewidencyjny cementowni (stacji przesyłowej) i odpowiedniego pracownika kontroli jakości. Akceptowanie poszczególnych partii cementu Każda partia cementu przed jej użyciem do betonu musi uzyskać akceptację Inżyniera. Bieżąca kontrola podstawowych parametrów cementu Przed użyciem cementu do wykonania mieszanki betonowej należy przeprowadzić kontrolę obejmującą:

- oznaczenie wytrzymałości – PN-EN-196-1:1996,
- oznaczenie czasu wiązania wg PN-EN-196-3:1996,
- oznaczenie zmiany objętości wg PN-EN-196-3:1996,
- sprawdzenie zawartości grudek (zbryleń) nie dających się roznieść w palcach i nie rozpadających się w wodzie. W przypadku, gdy w/w kontrola wykaże niezgodność z normami, cement nie może być użyty do betonu. Wyniki wyżej wymienionych badań powinny spełniać podane poniżej wymagania:

RODZAJ BADAŃ	WYMAGANIA	NORMA
Wytrzymałość na ściskanie normowa - po 28 dniach (MPa)	≥ 42,5 ≤ 62,5	PN-EN-196-1:1996
Początek czasu wiązania (w minutach)	≥ 60	PN-EN 196-3:1996
Stalność objętości (rozszerzalność) - mm	≤ 10	PN-EN 196-3:1996

Magazynowanie i okres składowania

Miejsca przechowywania cementu mogą być następujące:

- dla cementu pakowanego (workowanego): składy otwarte (wydzielone miejsca zadaszone na otwartym terenie zabezpieczone z boków przed opadami) lub magazyny zamknięte (budynki lub pomieszczenia o szczelnym dachu i ścianach),
- dla cementu luzem: magazyny specjalne (zbiorniki stalowe, żelbetowe lub betonowe przystosowane do pneumatycznego załadowania i wyładowania cementu luzem, zaopatrzone w urządzenia do przeprowadzania kontroli objętości cementu znajdującego się w zbiorniku lub otwory do przeprowadzania pomiarów poziomu cementu, włązy do czyszczenia oraz kłamy na wewnętrznych ścianach). Podłoża składów otwartych powinny być twarde i suche, odpowiednio pochylone, zabezpieczające cement przed ściekaniem wody

deszczowej i zanieczyszczeniem. Podłogi magazynów zamkniętych powinny być suche i czyste, zabezpieczające cement przed zawilgoceniem i zanieczyszczeniem. Dopuszczalny okres przechowywania cementu zależy od miejsca przechowywania. Cement nie może być użyty do betonu po okresie:

- 10 dni w przypadku przechowywania go w zadaszonych składach otwartych,
- po upływie trwałości, podanego przez wytwórnę, w przypadku przechowywania w składach zamkniętych. Każda partia cementu posiadająca oddzielne świadectwo jakości powinna być przechowywana osobno w sposób umożliwiający jej łatwe rozróżnienie.

### 2.2.3 Kruszywo

Kruszywo do betonu powinno charakteryzować się stałością cech fizycznych i jednorodnością uziarnienia pozwalającą na wykonanie partii betonu o stałej jakości. Poszczególne rodzaje i frakcje kruszywa muszą być na placu składowym oddzielnie składowane na umocnionym i czystym podłożu. W przypadku stosowania kruszywa pochodzącego z różnych źródeł należy spowodować, aby udział tych kruszyw był jednakowy dla całej konstrukcji betonowej.

#### 2.2.3.1. Kruszywo grube

Do betonów klas B 30 i wyższych należy stosować wyłącznie grysy granitowe lub bazaltowe o maksymalnym wymiarze ziarna 16 mm. Stosowanie grysów z innych skał dopuszcza się pod warunkiem, że zostały one zbadane w uprawnionej placówce badawczej.

Grysy powinny odpowiadać następującym wymaganiom:

- zawartość pyłów mineralnych – do 1 %,
  - zawartość podziarna - do 5 %,
  - zawartość nadziarna - do 10 %,
  - zawartość ziaren nieforemnych – do 20 %,
- wskaźnik rozkruszenia:
- dla grysów granitowych – do 16 %,
  - dla grysów bazaltowych i innych – do 8 %;
  - nasiąkliwość – do 1,2 %,
  - mrozoodporność wg metody bezpośredniej – do 2 %,
  - mrozoodporność wg zmodyfikowanej metody bezpośredniej – do 10 %,
  - reaktywność alkaliczna z cementem określona wg PN-B-06714.34 nie powinna wywoływać zwiększenia wymiarów liniowych ponad 0,1 % lub wg PN-B-06714/46 – reaktywność 0,
  - zawartość związków siarki – do 0,1 %,
  - zawartość zanieczyszczeń obcych – do 0,25 %,
  - zawartość zanieczyszczeń organicznych – barwa nie ciemniejsza od wzorcowej.

W kruszywie grubym nie dopuszcza się grudek gliny.

#### 2.2.3.2. Kruszywo drobne

Kruszywem drobnym powinny być piaski o uziarnieniu do 2 mm pochodzenia rzeczno lub kompozycja piasku rzeczno i kopalnego uszlachetnionego. Zawartość poszczególnych frakcji w stosie okrucowym piasku powinna się mieścić w granicach:

- do 0,25 mm - 14 ÷ 19 %,
- do 0,50 mm - 33 ÷ 48 %,
- do 1,00 mm - 57 ÷ 76 %.

Piasek powinien spełniać następujące wymagania:

- zawartość pyłów mineralnych – do 1,5 %,
- reaktywność alkaliczna z cementem określona wg PN-B-06714.34 nie powinna wywoływać zwiększenia wymiarów liniowych ponad 0,1 % lub wg PN-B-06714/46 – reaktywność 0,
- zawartość związków siarki – do 0,2 %,
- zawartość zanieczyszczeń obcych – do 0,25 %,
- zawartość zanieczyszczeń organicznych – barwa nie ciemniejsza od wzorcowej,
- w kruszywie drobnym nie dopuszcza się grudek gliny.

Piasek pochodzący z każdej dostawy musi być poddany badaniom niepełnym obejmującym:

- oznaczenie składu ziarnowego wg PN-B-06714.12,
- oznaczenie zawartości zanieczyszczeń obcych wg PN-B-06714.12
- oznaczenie zawartości grudek gliny, które oznacza się jak zawartość zanieczyszczeń obcych,
- oznaczenie zawartości pyłów mineralnych wg PN-B-06714.13.
- oznaczenie zanieczyszczeń organicznych – PN-B-06714.26.

Dostawca kruszywa jest zobowiązany do przekazania dla każdej partii kruszywa deklaracji zgodności. W przypadku, gdy kontrola wykaże niezgodność cech danego kruszywa z wymaganiami ST, użycie takiego kruszywa może nastąpić po jego uszlachetnieniu (np. przez płukanie lub dodanie odpowiednich frakcji kruszywa) i ponownym sprawdzeniu. Należy prowadzić bieżącą kontrolę wilgotności kruszywa wg PN-B-06714.18 dla korygowania recepty roboczej betonu.

#### 2.2.3.3. Uziarnienie kruszywa

Do betonów klasy B30 należy stosować kruszywo o łącznym uziarnieniu mieszczącym się w granicach, podanych na poniższych wykresach i w tabeli.

Graniczne krzywe uziarnienia kruszywa 0/16 mm:

Bok oczka sita [mm]	Przechodzi przez sito [%]
0,25	3 do 8
0,50	7 do 20
1,0	12 do 32
2,0	21 do 42
4,0	36 do 56
8,0	60 do 76
16,0	100

Różnice w uziarnieniu mieszanki kruszywa stosowanej do produkcji betonu i mieszanki przyjętej do ustalenia składu betonu nie powinny przekroczyć wartości podanych w tablicy poniżej.

FRAKCJE MIESZANKI KRUSZYWA	MAKSYMALNA RÓŻNICA
Fracje pyłowo-piaskowe od 0 do 0,5 mm	± 10%
Fracje piaskowe od 0 do 5 mm	± 10%
Zawartość poszczególnych frakcji powyżej 5 mm	± 20%

Ziarna kruszywa nie powinny być większe niż:

- 1/3 najmniejszego wymiaru przekroju poprzecznego elementu,
- 3/4 odległości w świetle między prętami zbrojenia, leżącymi w jednej płaszczyźnie prostopadłej do kierunku betonowania.

#### 2.2.4. Magazynowanie kruszywa

Kruszywo należy przechowywać w warunkach zabezpieczających je przed rozfrakcjonowaniem, zanieczyszczeniem oraz zmieszaniem z kruszywem innych klas petrograficznych, asortymentów, marek i gatunków.

#### 2.2.5. Woda zarobowa – wymagania i badania

Woda zarobowa do betonu powinna odpowiadać wymaganiom normy PN-B-32250.

Jeżeli wodę do betonu przewiduje się czerpać z wodociągów miejskich, to nie wymaga ona badania.

##### a) Źródła poboru

Wodę zarobową do betonu należy czerpać z wodociągów miejskich. Stosowanie wody wodociągowej nie wymaga badań.

##### b) Wymagania dla wody zarobowej

Woda zarobowa dla betonu powinna odpowiadać wymaganiom normy PN-88/B-32250.

Najważniejsze wymagania zestawiono w tabeli poniżej:

CECHA	WYMAGANIE	METODA BADAŃ WG
barwa	Powinna odpowiadać wodzie wodociągowej	PN-88/B-32250
Zapach	Bez zapachu gnilnego	PN-88/B-32250
wskaznik pH	≥ 4	PN-88/B-32250
Zawartość siarkowodoru	do 20 mg/l	PN-82/C-04566/02
Zawartość siarczanów	do 600 mg/l	PN-82/C-04566/03
Zawartość cukrów	do 500 mg/l	PN-76/C-04628/02
Zawartość chlorków	do 400 mg/l	PN-73/C-04600/00
Twardość ogólna	do 10 mval/l	PN-71/C-04554/02
Sucha pozostałość	do 1500 mg/l	PN-78/C-04541
obniżenie wytrzymałości zapraw na zginanie lub ściskanie	nie więcej niż 10%	PN-88/B-32250

#### 2.2.6. Domieszki i dodatki do betonu

Zaleca się stosowanie do mieszanek betonowych domieszek chemicznych o działaniu:

- napowietrzającym,
- uplastyczniającym,
- opóźniająca.

Domieszki do betonów mostowych muszą mieć Aprobata, wydane przez Instytut Badawczy Dróg i Mostów. Zaleca się sprawdzanie skuteczności domieszek przy ustalaniu receptury mieszanki betonowej. Stosowanie domieszki i dodatki nie mogą powodować nadmiernego skurczu betonu. Domieszki należy stosować do mieszanek betonowych wykonywanych przy użyciu cementów portlandzkich klasy 32,5 i wyższych.

#### 2.3. Skład mieszanki betonowej

Skład mieszanki betonowej powinien być ustalony zgodnie z ST, a mianowicie:

- skład mieszanki betonowej powinien przy najmniejszej ilości wody zapewnić szczelne ułożenie mieszanki w wyniku zagęszczenia przez wibrowanie. W celu polepszenia właściwości mieszanki betonowej i betonu zaleca się stosowanie domieszek wg 2.2.6,
- wartość stosunku c/w nie może być mniejsza od 2 (wartość stosunku w/c nie większa niż 0,5),
- konsystencja mieszanki nie może być rzadsza od plastycznej, sprawdzona aparatem Ve-Be; dopuszcza się badanie stożkiem opadowym wyłącznie w warunkach budowy,
- stosunek poszczególnych frakcji kruszywa grubego ustalany doświadczalnie powinien odpowiadać najmniejszej jamistości. Zawartość powietrza w mieszance betonowej badana metodą ciśnieniową wg PN-88/B-06250 nie powinna przekraczać:
  - wartości 2 % w przypadku nie stosowania domieszek napowietrzających,
  - przedziałów wartości podanych w poniższej tabeli w przypadku stosowania domieszek napowietrzających.

UZIARNIENIE KRUSZYWA [mm]		0 + 16
Zawartość powietrza %	beton narażony na czynniki atmosferyczne	3,5 + 5,5
	beton narażony na stały dostęp wody, przed zamarznięciem	4,5 + 6,5

e) zawartość piasku w stosie okruchowym powinna być jak najmniejsza i jednocześnie zapewniać niezbędną, urabialność przy zagęszczeniu przez wibrowanie oraz nie powinna być większa niż: 42 % - przy kruszywie grubym do 16 mm,

f) optymalną zawartość piasku w mieszance betonowej ustala się następująco:

- z ustalonym optymalnym składem kruszywa grubego wykonuje się kilka (3 ÷ 5) mieszanek betonowych o ustalonym teoretycznym stosunku c/w i o wymaganej konsystencji zawierających różną, ale nie większą od dopuszczalnej ilość piasku,
- za optymalną ilość piasku przyjmuje się taką, przy której mieszanka betonowa zagęszczona przez wibrowanie charakteryzuje się największą masą objętościową,



g) wartość współczynnika A stosowanego do wyznaczenia wskaźnika c/w charakteryzującego mieszankę betonową należy wyznaczyć doświadczalnie. Współczynnik ten wyznacza się na podstawie uzyskanych wytrzymałości betonu z mieszanek o różnych wartościach c/w (mniejszych i większych od wartości przewidywanej teoretycznie) wykonanych ze stosowanych materiałów. Maksymalne ilości cementu w zależności od klasy betonu są następujące: 400 kg/m<sup>3</sup> dla betonu klas B30. Dopuszcza się przekraczanie tych ilości o 10 % w uzasadnionych przypadkach za zgodą Inżyniera.

Konsystencja mieszanek betonowych powinna być nie rzadsza od plastycznej, oznaczonej w PN-B-06250 symbolem K-3. Sprawdzenie konsystencji mieszanki przeprowadza się podczas projektowania jej składu i następnie przy wytwarzaniu. Dopuszcza się dwie metody badania:

- metodą Ve – Be,
- metodą stożka opadowego.

Różnice pomiędzy założoną konsystencją mieszanki, a kontrolowaną metodami określonymi w PN-B-06250 nie mogą przekroczyć:

- $\pm 20$  % wartości wskaźnika Ve – Be,
- $\pm 10$  mm przy pomiarze stożkiem opadowym.

Pomiaru konsystencji mieszanek K 1 do K 3 (wg PN-B-06250), dokonać aparatem Ve – Be.

Dla konsystencji K 3 dopuszcza się na budowie pomiar przy pomocy stożka opadowego.

#### 2.4. Beton

Beton do konstrukcji mostowych musi spełniać wymagania zestawione poniżej:

- nasiąkliwość – do 4 % - badanie wg PN-B-06250,
- mrozoodporność – ubytek masy nie większy od 5 %, spadek wytrzymałości na ściskanie nie większy niż 20 % po 150 cyklach zamrażania i odmrażania (F150) – badanie wg PN-B-06250,
- wodoszczelność – większa od 0,8 MPa (W8),
- wskaźnik wodno cementowy – w/c – ma być mniejszy od 0,5.

Skład mieszanki betonowej powinien być ustalony zgodnie z normą PN-B-06250 tak, aby przy najmniejszej ilości wody zapewnić szczelne ułożenie mieszanki w wyniku zagęszczania przez wibrowanie. Skład mieszanki betonowej ustala laboratorium Wykonawcy lub wytwórni betonów i wymaga on zatwierdzenia przez Inżyniera. Stosunek poszczególnych frakcji kruszywa grubego ustalany doświadczalnie powinien odpowiadać najmniejszej jamistości.

Zawartość piasku w stosie okruszowym powinna być jak najmniejsza i jednocześnie zapewniać niezbędną urabialność przy zagęszczeniu przez wibrowanie oraz nie powinna być większa niż 42 % - przy kruszywie grubym do 16 mm.

Optymalną zawartość piasku w mieszance betonowej ustala się następująco:

- z ustalonym optymalnym składem kruszywa grubego wykonuje się kilka (3 ÷ 5) mieszanek betonowych o ustalonym teoretycznym stosunku w/c i o wymaganej konsystencji zawierających różną, ale nie większą od dopuszczalnej ilość piasku,
- za optymalną ilość piasku przyjmuje się taką, przy której mieszanka betonowa zagęszczona przez wibrowanie charakteryzuje się największą masą objętościową.

Wartość współczynnika A do wzoru Bolomey'a stosowanego do wyznaczenia wskaźnika w/c charakteryzującego mieszankę betonową należy wyznaczyć doświadczalnie. Współczynnik ten wyznacza się na podstawie uzyskanych wytrzymałości betonu z mieszanek o różnych wartościach w/c (mniejszych i większych od wartości przewidywanej teoretycznie) wykonanych ze stosowanych materiałów. Dla teoretycznego ustalenia wartości wskaźnika w/c w mieszance można skorzystać z wartości parametru A podawanego w literaturze fachowej. Maksymalne ilości cementu w zależności od klasy betonu są następujące:

- 400 kg/m<sup>3</sup> – dla betonu klasy B 30.

### 3. SPRZĘT

#### 3.1. Ogólne warunki stosowania sprzętu

Ogólne warunki stosowania sprzętu podano w ST D-M-00.00.00 "Wymagania ogólne". Jakikolwiek sprzęt, maszyny i urządzenia nie gwarantujące zachowania wymagań jakościowych robót i bezpieczeństwa zostaną przez Inżyniera zdyskwalifikowane i niedopuszczone do robót. Roboty można wykonać przy użyciu dowolnego typu sprzętu zaakceptowanego przez Inżyniera. Dozatory muszą mieć aktualne świadectwo legalizacji.

Mieszanie składników musi odbywać się wyłącznie w betoniarkach o wymuszonym działaniu (zabrania się stosowania mieszarek wolnospadowych).

Do podawania mieszanek należy stosować pojemniki o konstrukcji umożliwiającej łatwe ich opróżnianie lub pompy przystosowane do podawania mieszanek plastycznych. Dopuszcza się także przenośniki taśmowe jednoosekcyjne do podawania mieszanki na odległość nie większą niż 10 m. Do zagęszczania mieszanki betonowej należy stosować wibratory wgłębne o częstotliwości min. 6000 drgań/min. z buławami o średnicy nie większej od 0,65 odległości między prętami zbrojenia leżącymi w płaszczyźnie poziomej. Belki i łąty wibracyjne stosowane do wyrównywania powierzchni betonu płyt pomostów powinny charakteryzować się jednakowymi drganiami na całej długości.

### 4. TRANSPORT

#### 4.1. Warunki ogólne transportu

Ogólne warunki transportu podano w ST D-M-00.00.00 "Wymagania ogólne".

#### 4.2. Transport cementu

Transport cementu w workach należy dokonywać krytymi środkami transportowymi. Dla cementu luzem należy stosować cementowagony i cementosamochody wyposażone we wyspy umożliwiające grawitacyjne napełnianie zbiorników i urządzenie do wyładowania cementu. Sprzęt powinien być przystosowany do plombowania wyspów i wysypów.

#### 4.3. Ogólne warunki transportu masy betonowej

a) masę betonową należy transportować środkami nie powodującymi:

- naruszenia jednorodności masy,
- zmian w składzie masy w stosunku do stanu początkowego (bezpośrednio po wymieszaniu).

b) czas trwania transportu i jego organizacja powinny zapewniać dostarczenie do miejsca układania masy betonowej, o takim stopniu ciekłości, jaki został ustalony dla danego sposobu zagęszczania i rodzaju konstrukcji,

c) dopuszczalne odchylenie konsystencji badanej po transporcie mieszanki w stosunku do założonej w Dokumentacji Projektowej może wynosić 1 cm przy stosowaniu stożka opadowego.

Dla betonów gęstych badanych metodą "Ve-Be" różnice nie powinny przekraczać:

- dla betonów gęstoplastycznych  $\pm 4 \div 6$ ,
- dla betonów wilgotnych  $\pm 10 \div 15$ .

#### 4.4. Transport, podawanie i układanie mieszanki betonowej

#### 4.4.1. Środki do transportu betonu

Mieszanki betonowe mogą być transportowane mieszalnikami samochodowymi (tzw. "gruszkami"). Ilość "gruszek" należy dobrać tak, aby zapewnić wymaganą szybkość betonowania z uwzględnieniem odległości dowozu, czasu twardnienia betonu oraz koniecznej rezerwy w przypadku awarii samochodu. Niedozwolone jest stosowanie samochodów skrzyniowych ani wywrotek.

4.4.2. Czas transportu i wbudowania mieszanki nie powinien być dłuższy niż:

- 90 minut przy temperaturze otoczenia +15°C,
- 70 minut przy temperaturze otoczenia + 20°C,
- 30 minut przy temperaturze otoczenia + 30°C.

#### 4.4.3. Transport masy betonowej przenośnikami taśmowymi

Dopuszcza się transportowanie przenośnikami taśmowymi przy zachowaniu następujących warunków:

- a) masa betonowa powinna być co najmniej konsystencji plastycznej,
- b) szybkość posuwu taśmy nie powinna być większa niż 1 m/s,
- c) kąt pochyleńa przenośnika nie powinien być większy niż 18° przy transporcie do góry i 12° przy transporcie w dół,
- d) przenośnik powinien być wyposażony w urządzenie do równomiernego wysypywania masy oraz do zgarniania zaprawy i zaczynu z taśmy przy jej ruchu powrotnym, przy czym zgarnięty materiał powinien być stopniowo wprowadzony do dostarczanej masy betonowej.

#### 4.4.4. Transport masy betonowej pompowy lub pneumatyczny

Transport przy pomocy tych urządzeń powinien odbywać się ściśle według odpowiednich instrukcji opracowanych dla danego urządzenia.

### 5. WYKONANIE ROBÓT

#### 5.1. Ogólne warunki wykonania robót

Ogólne warunki wykonania robót podano w ST D-M-00.00.00 "Wymagania ogólne".

Wykonawca przedstawi Inżynierowi do akceptacji projekt organizacji i harmonogram robót uwzględniające wszystkie warunki, w jakich będą wykonywane roboty betonowe.

#### 5.2. Roboty betonowe

##### 5.2.1. Zalecenia ogólne

Rozpoczęcie robót betoniarskich może nastąpić po wykonaniu przez Wykonawcę akceptowanej przez Inżyniera dokumentacji technologicznej.

Roboty betoniarskie muszą być wykonane zgodnie z wymaganiami norm PN-88/B-06250 i PN-S-10040: 1999, oraz Rozporządzeniem Ministra Transportu i Gospodarki Morskiej z dnia 30 maja 2000 r. w sprawie warunków technicznych, jakim powinny odpowiadać drogowe obiekty inżynierskie i ich usytuowanie. Roboty betoniarskie muszą być prowadzone w obecności Inżyniera. Wykonywanie masy betonowej powinno odbywać się na podstawie recepty roboczej uwzględniającej:

- pojemność i rodzaj betoniarki,
- sposób dozowania składników,
- zawilgocenie kruszywa.

Na receptie roboczej powinna ponadto być dokładnie określona jakość składników, konsystencja masy oraz najkrótszy czas mieszania. Dane dotyczące mieszanki roboczej powinny być umieszczone w sposób trwały na tablicy, w odniesieniu do 1m<sup>3</sup> betonu i do jednego zarobu. Tablice powinny być ustawiane w pobliżu miejsca mieszania betonu.

##### 5.2.2. Wytwarzanie i wbudowywanie mieszanki betonowej

5.2.2.1. Dozowanie składników do mieszanki betonowej powinno być dokonywane wyłącznie wagowo z dokładnością:

- a) 2 % - przy dozowaniu cementu i wody,
- b) 3 % - przy dozowaniu kruszywa.

Dozatory muszą mieć aktualne świadectwo legalizacji. Przy dozowaniu składników powinno się uwzględniać korektę związaną ze zmiennym zawilgoceniem kruszywa.

5.2.2.2. Mieszanie składników powinno się odbywać wyłącznie w betoniarkach o wymuszonym działaniu (zabrania się stosowania mieszarek wolnospadowych). Czas mieszania należy ustalić doświadczalnie, jednak nie powinien być krótszy niż 2 minuty.

##### 5.2.2.3. Podawanie i układanie mieszanki betonowej

Do podawania mieszanek betonowych należy stosować pojemniki o konstrukcji umożliwiającej łatwe ich opróżnianie lub pompy przystosowane do podawania mieszanek plastycznych. Przy stosowaniu pomp obowiązują odrębne wymagania technologiczne, przy czym wymaga się sprawdzenia ustalonej konsystencji mieszanki betonowej przy wylocie. Wymagania określone są w WTW 4M/91 Generalnej Dyrekcji Dróg Publicznych. Do podawania mieszanki dopuszcza się także przenośniki taśmowe jednoosobowe przy odległości podawania nie większej niż 10,0 m.

Przed przystąpieniem do układania betonu należy sprawdzić:

- położenie zbrojenia,
- zgodność rzędnych z projektem,
- czystość deskowania,
- obecność wkładek dystansowych zapewniających wymaganą wielkość otuliny.

Deskowanie należy pokryć środkiem antyadhezyjnym dopuszczonym do stosowania w budownictwie. Należy pamiętać o wykonaniu wszelkiego rodzaju otworów, nisz, zagłębień, zamocowań (np. latarni oświetleniowych, poręczy, barier ochronnych itp.) zgodnie z Dokumentacją Projektową. Wszystkie konsekwencje wynikające z braku lub nieprawidłowości tych elementów obciążają całkowicie Wykonawcę zarówno jeśli chodzi o późniejsze rozkucia i naprawy, jak i ewentualne opóźnienia w wykonaniu prac własnych i towarzyszących (wykonywanych przez innych Podwykonawców). Mieszanki betonowej nie należy zrzucać z wysokości większej niż 0,75 m od powierzchni, na którą spada.

W przypadku, gdy wysokość ta jest większa, należy mieszanek podawać za pomocą rynny zsykowej (do wysokości 3,0 m) lub leja zsykowego teleskopowego (do wysokości 8,0 m).

Przy wykonywaniu elementów konstrukcji monolitycznych należy przestrzegać dokumentacji technologicznej, która powinna uwzględniać następujące zalecenia:

- przy wykonywaniu podpór, mieszanek betonową układać warstwami o grubości do 40 cm bezpośrednio z pojemnika lub rurociągu pompy, bądź też za pośrednictwem rynny i zagęszczać wibratorami wgłębnyymi,
- przy wykonywaniu płyt mieszanek betonową należy układać bezpośrednio z pojemnika lub rurociągu pompy. W płytach o grubości większej od 12 cm zbrojonych górą i dołem należy stosować wibratory wgłębne. Do wyrównywania powierzchni betonowej należy stosować belki (łaty) wibracyjne.

##### 5.2.2.4. Zagęszczanie betonu

Przy zagęszczaniu mieszanki betonowej należy stosować następujące warunki:

- wibratory wgłębne należy stosować o częstotliwości min. 6000 drgań na minutę, z buławami o średnicy nie większej niż 0,65 odległości między prętami zbrojenia leżącymi w płaszczyźnie poziomej,
- podczas zagęszczania wibratorami wgłębnymi nie wolno dotykać zbrojenia buławą wibratora,
- podczas zagęszczania wibratorami wgłębnymi należy zagłębiać buławę na głębokość 5-8 cm w warstwę poprzednią i przytrzymać buławę w jednym miejscu w czasie 20-30 sek., po czym wyjmować powoli w stanie wibrującym,
- kolejne miejsca zagłębienia buławy powinny być od siebie oddalone o 1,4 R, gdzie R jest promieniem skutecznego działania wibratora. Odległość ta zwykle wynosi  $0,35 \div 0,7$  m,
- belki (łaty) wibracyjne powinny być stosowane do wyrównania powierzchni betonu płyt pomostów i charakteryzować się jednakoowymi drganiami na całej długości,
- czas zagęszczania wibratorem powierzchniowym lub belką (łatą) wibracyjną w jednym miejscu powinien wynosić od 30 do 60 sek.,
- zasięg działania wibratorów przyczepnych wynosi zwykle od 20 do 50 cm w kierunku głębokości i od 1,0 do 1,5 m w kierunku długości elementu. Rozstaw wibratorów należy ustalić doświadczalnie tak, aby nie powstawały martwe pola. Mocowanie wibratorów powinno być trwałe i sztywne. Oprzyrządowanie, czasy i sposoby wibrowania powinny być uzgodnione i zatwierdzone przez Inżyniera. Zabrania się wyładunku mieszanki w jedną hałdę i rozprowadzenie jej przy pomocy wibratorów.

#### 5.2.2.5. Przerwy w betonowaniu

a) Przerwy w betonowaniu należy sytuować w miejscach uprzednio przewidzianych i uzgodnionych z Inżynierem. Ukształtowanie powierzchni betonu w przerwie roboczej powinno być uzgodnione z Inżynierem, w prostszych przypadkach można się kierować zasadą, że powinna ona być prostopadła do kierunku naprężeń głównych. Powierzchnia betonu w miejscu przerwania betonowania powinna być starannie przygotowana do połączenia betonu stwardniałego ze świeżym przez:

- usunięcie z powierzchni betonu stwardniałego luźnych okruszków betonu oraz warstwy pozostałego szklawa cementowego,
- obfite zwilżenie wodą i narzucenie kilkumilimetrowej warstwy zaprawy cementowej o składzie zbliżonym do zaprawy w betonie wykonywanym, albo też narzucenie cienkiej warstwy zaczynu cementowego. Powyższe zabiegi należy wykonać bezpośrednio przed rozpoczęciem betonowania.

b) W przypadku przerwy w układaniu betonu zagęszczonego przez wibrowanie, wznowienie betonowania nie powinno się odbyć później niż w ciągu 3 godzin lub po całkowitym stwardnieniu betonu. Jeżeli temperatura powietrza jest wyższa niż 20°C to czas trwania przerwy nie powinien przekraczać 2 godzin. Po wznowieniu betonowania należy unikać dotykania wibratorem deskowania, zbrojenia i poprzednio ułożonego betonu.

#### 5.2.2.6. Wymagania przy pracy w nocy

W przypadku, gdy betonowanie konstrukcji wykonywane jest także w nocy, konieczne jest wcześniejsze przygotowanie odpowiedniego oświetlenia zapewniającego prawidłowe wykonawstwo robót i niezbędne warunki bezpieczeństwa pracy.

#### 5.2.3. Warunki atmosferyczne przy układaniu mieszanki betonowej i wiązaniu betonu

##### 5.2.3.1. Temperatura otoczenia

Betonowanie konstrukcji należy wykonywać wyłącznie w temperaturach nie niższych niż plus 5°C, zachowując warunki umożliwiające uzyskanie przez beton wytrzymałości co najmniej 15 MPa przed pierwszym zamarznięciem. W wyjątkowych przypadkach dopuszcza się betonowanie w temperaturze do -5°C, jednak wymaga to zgody Inżyniera bez zapewnienia mieszanki betonowej o temperaturze +20°C w chwili układania i zabezpieczenia uformowanego elementu przed utratą ciepła w czasie co najmniej 7 dni.

##### 5.2.3.2. Zabezpieczenie podczas opadów

Przed przystąpieniem do betonowania należy przygotować sposób postępowania na wypadek wystąpienia ulewnego deszczu. Konieczne jest przygotowanie odpowiedniej ilości osłon wodoszczelnych dla zabezpieczenia odkrytych powierzchni świeżego betonu.

##### 5.2.3.3. Zabezpieczenie betonu przy niskich temperaturach otoczenia

- a) Przy niskich temperaturach otoczenia ułożony beton powinien być chroniony przed zamarznięciem przez okres pozwalający na uzyskanie wytrzymałości co najmniej 15 MPa.
- b) Uzyskanie wytrzymałości 15 MPa powinno być zbadane na próbkach przechowywanych w takich samych warunkach jak zabetonowana konstrukcja.
- c) Przy przewidywaniu spadku temperatury poniżej 0°C w okresie twardnienia betonu należy wcześniej podjąć działania organizacyjne pozwalające na odpowiednie osłonięcie i podgrzanie zabetonowanej konstrukcji.

#### 5.2.4. Pielęgnacja betonu

##### 5.2.4.1. Metody i sposoby pielęgnacji betonu

- a) Bezpośrednio po zakończeniu betonowania zaleca się przykrycie powierzchni betonu lekkimi osłonami wodoszczelnymi zapobiegającymi odparowaniu wody z betonu i chłodzącymi beton przed deszczem i nasłonecznieniem.
- b) Przy temperaturze otoczenia wyższej niż +5°C należy nie później niż po 12 godzinach od zakończenia betonowania rozpocząć pielęgnację wilgotnościową betonu i prowadzić ją co najmniej przez 7 dni (przez polewanie co najmniej 3 razy na dobę).
- c) Nanoszenie błon nieprzepuszczalnych wody jest dopuszczalne tylko wtedy, gdy beton nie będzie się łączył z następną warstwą konstrukcji monolitycznej, a także gdy nie są stawiane specjalne wymagania odnośnie jakości pielęgnowanej powierzchni.
- d) Woda stosowana do polewania betonu powinna spełniać wymagania normy PN-88/B-32250.
- e) W czasie dojrzewania betonu elementy powinny być chronione przed uderzeniami i drganiami.

##### 5.2.4.2. Okres pielęgnacji

Ułożony beton należy utrzymywać w stałej wilgoci przez okres co najmniej 7 dni. Polewanie betonu normalnie twardniejącego należy rozpocząć po 12 godzinach od zabetonowania. W czasie dojrzewania betonu elementy powinny być chronione przed uderzeniami i drganiami.

Rozformowanie konstrukcji może nastąpić po osiągnięciu przez beton wytrzymałości rozformowania dla konstrukcji monolitycznych zgodnie z normą PN-63/B-06251.

#### 5.2.5. Wykańczanie powierzchni betonu

##### 5.2.5.1. Równość powierzchni i tolerancje

Dla powierzchni betonów w konstrukcji nośnej obowiązują następujące wymagania:

- wszystkie betonowe powierzchnie muszą być gładkie i równe, bez zagłębień między ziarnami kruszywa, przełomami i wybrzuszeniami ponad powierzchnię,
- pęknięcia są niedopuszczalne,
- rysy powierzchniowe skurczowe są dopuszczalne pod warunkiem, że ich rozwartość nie przekracza 0,1 mm oraz zostaje zachowana otulina zbrojenia betonu minimum 1 cm, a długości rys nie przekraczają:
- podwójnej szerokości belek i 1,0 m dla rys podłużnych,
- połowy szerokości belek i 1,0 m dla rys poprzecznych,

- pustki, raki i wykruszyny są dopuszczalne pod warunkiem, że otulenie zbrojenia betonu będzie nie mniejsze niż 1 cm, a powierzchnia, na której występują nie większa niż 0,5 % powierzchni odpowiedniej ściany,
- równość górnej powierzchni ustroju nośnego przeznaczonej pod izolację powinna odpowiadać wymaganiom normy PN-69/B-10260 tj. wypukłości i wgłębienia nie powinny być większe niż 2 mm,
- kształtowanie odpowiednich spadków poprzecznych i podłużnych powinno następować podczas betonowania elementu. Powierzchnię płyty powinno się wyrównywać podczas betonowania łatami wibracyjnymi. Odchylenie równości powierzchni zmierzone na łacie długości 4,0 m nie powinno przekraczać 1,0 cm,
- gładkość powierzchni powinna cechować się brakiem lokalnych progów, raków, wgłębień i wybrzuszeń, wystających ziaren kruszywa itp. Dopuszczalne są lokalne nierówności do 3 mm lub wgłębienia do 5 mm,
- powierzchnia pod izolację powinna być oczyszczona ze wszystkich części pylastych i złuszczeń, mlecza cementowego i zanieczyszczeń naniesionych podczas budowy,
- ewentualne łączniki stalowe (druć, śruby itp.), które spełniały funkcję stężeń deskowań lub inną i wystają z betonu po rozdeskowaniu, powinny być obcięte przynajmniej 1 cm pod wykończoną powierzchnią betonu, a otwory powinny być wypełnione zaprawą cementową.

Oczyszczenie powierzchni wykonać należy przez przedmuchiwanie sprężonym powietrzem lub przez zmycie strumieniem wody pod ciśnieniem. Po zmyciu powierzchnia pomostu powinna zostać osuszona - wszystkie uszkodzenia powierzchni powinny być naprawione na koszt Wykonawcy.

Części wystające powinny być skute lub zeszlifowane, a zagłębienia wypełnione betonem żywicznym w składzie:

- żywica epoksydowa (epidian) - 100 cz. wagowo,
- utwardzacz - 40-50 cz. wagowo,
- wypełniacz - 200-300 cz. wagowo.

Jako wypełniacz może być stosowany cement, talk, mączka kamienna i piasek oraz ich mieszaniny. Dobór wypełniacza uzależniony jest od grubości nakładanej warstwy betonu żywicznego (w warstwach cienkich - wypełniacz droбноziarnisty). Bardzo duże ubytki i nierówności płyty przekraczające 2 cm należy naprawić betonem cementowym bez skurczowym wykonanym wg specjalnej technologii. Do naprawy uszkodzeń powierzchni betonu dopuszcza się stosowanie innego niż podano powyżej sposobu, pod warunkiem stosowania preparatów dopuszczonych do stosowania w budownictwie mostowym świadectwem dopuszczenia wydanym przez Instytut Badawczy Dróg i Mostów.

#### 5.2.5.2. Faktura powierzchni i naprawa uszkodzeń

Powierzchnie betonu, dla których Dokumentacja Projektowa nie przewiduje specjalnego wykończenia powierzchni po rozdeskowaniu a wykazujące wady należy naprawić:

- wszystkie wystające nierówności wyrównać za pomocą tarcz karborundowych i czystej wody bezpośrednio po rozebraniu szalunków.
- raki i ubytki na eksponowanych powierzchniach uzupełnić specjalnym betonem modyfikowanym niniejszej Specyfikacji Technicznej, lub specjalną firmową zaprawą bez skurczową.

#### 5.2.6. Tolerancje wykonania

Dopuszczalne odchyłki wymiarowe dla żelbetowych i betonowych konstrukcji mostowych (wg PN-77/S-10040) przedstawiono w tabeli:

Rodzaj odchyłki		Dopuszczalna odchyłka wymiarowa
Ustrój nośny	Długość przęsła	± 2 cm
	Rozpiętość usytuowania łożysk	± 1 cm
	oś podłużna w planie	± 3 cm
	Grubość płyty pomostu	± 0,5 cm
	Rzędne	± 1 cm
	Usytuowanie w planie belek podłużnych i poprzecznych	± 2 cm

### 5.3. Deskowania

#### 5.3.1. Cechy konstrukcji deskowania

Deskowanie powinno w czasie eksploatacji zapewnić sztywność i niezmienność konstrukcji oraz bezpieczeństwo konstrukcji. W przypadkach stosowania nietypowych deskowań projekt ich powinien być każdorazowo oparty na obliczeniach statycznych, odpowiadających warunkom PN-92/S-10082. Ustalona konstrukcja deskowań powinna być sprawdzona na siły wywołane parciem świeżej masy betonowej i uderzenia przy jej wylewaniu z uwzględnieniem szybkości betonowania, sposobu zagęszczania i obciążania pomostami roboczymi. Konstrukcja deskowań powinna umożliwić łatwy ich montaż i demontaż oraz wielokrotność ich użycia. Tarcze deskowań dla betonów ciekłych powinny być tak szczelne, aby zabezpieczyły przed wyciekaniem zaczynu cementowego z masy betonowej.

Deskowania belek o rozpiętości ponad 3,0 m powinny być wykonane ze strzałką roboczą, skierowaną w odwrotnym kierunku do ich ugięcia, przy czym wielkość tej strzałki nie może być mniejsza od maksymalnego przewidywanego ugięcia tych belek przy obciążeniu całkowitym. Nie dotyczy to elementów betonowanych na istniejącej konstrukcji stalowej, gdzie spód elementu jest wyznaczany przez jej ukształtowanie. Deskowania powinny być wykonane ściśle według ich dokumentacji technicznej i przed wypełnieniem mieszanką betonową dokładnie sprawdzone, aby wykluczały możliwość jakichkolwiek zniekształceń lub odchyłeń w wymiarach betonowej konstrukcji. Prawidłowość wykonania deskowań i związanych z nimi rusztowań powinna być stwierdzona przez kontrolę techniczną.

Deskowania nieimpregnowane przed wypełnieniem ich mieszanką betonową powinny być obficie zlewane wodą.

#### 5.3.2. Podział deskowań według ich zastosowania

Deskowania indywidualne (zwykłe) wykonywane całkowicie z drewna lub z częściowym użyciem materiałów drewnopodobnych bezpośrednio na miejscu wykonania robót betonowych, żelbetowych, konstrukcji specjalnych niepowtarzalnych; stosowanie deskowań indywidualnych (zwykłych) w innych przypadkach wymaga uzasadnienia koniecznością techniczną lub celowością gospodarczą. Deskowania z gotowych elementów z materiałów jw., lub metalowe o możliwości wielokrotnego użycia dla określonych elementów, jak belki, słupy, płyty oraz do wykonania powtarzalnych układów konstrukcji betonowych lub żelbetowych; deskowania z gotowych elementów dzielą się na:

- deskowania przestawne,
- deskowania ślizgowe,
- deskowania przesuwne.

### 5.3.3. Materiały do deskowań przestawnych

Drewniane ramy tarcz średniowymiarowych powinny być wykonane z krawędziaków sosnowych klasy III wg PN-92/D-95017. Pokrycie tarcz powinno być wykonane z desek sosnowych, świerkowych lub jodłowych o grubości 25 mm jednostronnie struganych klasy IV oraz materiałów drewnopochodnych, jak sklejka wodoodporna baketylizowana o cienkich słojach i płyty pilśniowe odpowiadające BN-86/7122-11/21, o grubości zapewniającej całkowitą sztywność poszycia po wypełnieniu deskowań mieszanką betonową. Drewniane ramy tarcz i poszycie z desek powinny być impregnowane. Tarcze stalowe deskowań przestawnych powinny być wykonane jako kraty spawane ze stali walcowanej profilowej i przyspawanego do nich poszycia z blachy stalowej grubości minimum 1 mm.

Kraty powinny odpowiadać następującym warunkom:

- zapewniać całkowitą sztywność tarczy i poszycia oraz szczelność na stykach tarcz sąsiednich,
- całkowity ciężar tarczy stalowej przewidzianej do przestawiania ręcznego nie powinien przekraczać 60 kG,
- sposób łączenia poszczególnych tarcz powinien zapewniać sztywność całego deskowania oraz wykluczać stosowanie śrub ze względu na nieuniknione zalewanie gwintów mleczkiem cementowym i trudność ich czyszczenia.

### 5.3.4. Dopuszczalne ugięcia deskowań

- a) 1/400 l - w deskach deskowań widocznych powierzchni mostów betonowych i żelbetowych,
- b) 1/250 l - w deskach deskowań niewidocznych powierzchni mostów betonowych i żelbetowych.

## 6. KONTROLA JAKOŚCI ROBÓT

### 6.1. Ogólne zasady kontroli jakości robót

Ogólne zasady kontroli jakości robót podano w ST D-M-00.00.00 "Wymagania ogólne".

#### 6.1.1. Jakość betonów

Przed rozpoczęciem betonowania Wykonawca jest zobowiązany określić jakość materiałów i mieszanek betonowych przedkładając do oceny Inżynierowi:

- a) próbki materiałów, które ma zamiar stosować wskazując ich pochodzenie, typ i jakość,
- b) propozycje odnośnie uziarnienia kruszywa,
- c) rodzaj i dozowanie cementu, stosunek wodno cementowy, rodzaj i dozowanie dodatków i domieszek, które zamierza stosować, proponowany rodzaj konsystencji mieszanki betonowej i przewidywany wskaźnik konsystencji wg metody stożka opadowego (cm), lub metody Ve-Be (s),
- d) sposób wytwarzania betonu, transportu betonu, betonowania i pielęgnacji betonu,
- e) wyniki próbnych badań wytrzymałości na ściskanie po 7 dniach wykonanych na próbkach w kształcie sześcianu o bokach 15 x 15 x 15 cm,
- f) określenie trwałości betonu na podstawie prób opisanych w dalszej części.

Inżynier wyda pozwolenie na rozpoczęcie betonowania po sprawdzeniu i zatwierdzeniu dokumentów stwierdzających jakość materiałów i mieszanek betonowych i po wykonaniu niezależnie od przedsiębiorstwa betonowych mieszanek próbnych i ich zbadaniu.

Wyżej wymienione badania winny być wykonane na próbkach przygotowanych zgodnie z propozycjami Wykonawcy zawartymi w pkt. a, b, c, d. Laboratorium badawcze wykona próbki, których ilość i sposób wykonania badań zostaną podane przez Inżyniera, który wykonywać będzie okresowe badania w czasie realizacji, celem sprawdzenia zgodności właściwości materiałów i mieszanek betonowych zastosowanych z wcześniej przedłożonymi.

#### 6.1.2. Wytrzymałość i trwałość betonów

Celem określenia w trakcie wykonywania betonów ich wytrzymałości na ściskanie, powinny być pobrane 2 serie próbek w ilościach zgodnych z PN-66/B-06250 poz. 5.1.

Próbki powinny być pobrane oddzielnie dla każdego obiektu, dla każdej klasy betonu zaznaczonej na rysunkach Technicznej Dokumentacji Projektowej i dla każdego wykonywanego odrębnie segmentu płyty pomostu. Próbki powinny być pobierane komisyjnie z udziałem przedstawiciela Inżyniera, ze spisaniem protokołu pobrania podpisanego przez obie strony. Próbki oznakowane kolejnymi numerami zgodnie z protokołem pobrania winny być wyposażone w tabliczki z podpisami Inżyniera i Wykonawcy, gwarantującymi ich autentyczność. Próbki winny być przechowywane w pomieszczeniach wskazanych przez Inżyniera przez jedną dobę w formach, a następnie po rozformowaniu zgodnie z PN-88/B-06250 poz. 6.3.3. pierwsza seria próbek zostanie zbadana w laboratorium wskazanym przez Inżyniera w obecności przedstawiciela Wykonawcy - celem stwierdzenia wytrzymałości odpowiadającej różnym okresom twardnienia, według dyspozycji podanych przez Inżyniera.

Wyniki prób zgniatania pierwszej serii próbek mogą być przyjęte za podstawę rozliczania robót, pod warunkiem, że wartość wytrzymałości na ściskanie po 28 dniach dojrzewania dla każdego obiektu i rodzaju betonu wyliczona wg pkt. 6.2.4. będzie odpowiadała klasie betonu nie niższej niż wskazana w obliczeniach statycznych i na rysunkach projektu. Jednakże celem potwierdzenia otrzymanych wyników powinny być poddane badaniom w Laboratorium Urzędowym próbki drugiej serii w ilościach wskazanych dla każdego z niżej wymienionych rodzajów betonu:

- betony nie zbrojone lub słabo zbrojone do wartości max 30 kg stali/m<sup>3</sup> betonu - przynajmniej 10 % próbek,
- betony zwykłe zbrojone lub sprężone - przynajmniej 20 % próbek.

W przypadku, gdy wytrzymałość na ściskanie otrzymana dla każdego rodzaju betonu w wyniku zgniecia pierwszej serii próbek była niższa od wytrzymałości odpowiadającej klasie betonu przyjętej w obliczeniach statycznych i podanej na rysunkach Projektu, należy poddać badaniom w Laboratorium Urzędowym wszystkie próbki drugiej serii, niezależnie od tego, do jakiej klasy zaliczany jest beton. W oczekiwaniu na wyniki badań Inżynier może zgodnie ze swoimi uprawnieniami wstrzymać betonowanie, a Wykonawca nie może z tego tytułu rościć pretensji do jakichkolwiek odszkodowań. Jeżeli z badań drugiej serii, wykonanych w Laboratorium Urzędowym, otrzyma się wartość wytrzymałości na ściskanie po 28 dniach dojrzewania odpowiadającą klasie betonu nie niższej niż wskazana w obliczeniach statycznych i na rysunkach, wynik taki zostanie przyjęty do rozliczenia robót.

Jeżeli jednak z tych badań otrzyma się wartość wytrzymałości na ściskanie po 28 dniach dojrzewania niższą od wytrzymałości odpowiadającej klasie betonu wskazanej w obliczeniach statycznych i na rysunkach, Wykonawca będzie zobowiązany na własny koszt do wyburzenia i ponownego wykonania konstrukcji lub do wykonania innych zabiegów, które zaproponowane przez Wykonawcę muszą być przed wprowadzeniem formalnie zatwierdzone przez Inżyniera (w uzgodnieniu z nadzorem autorskim). Wszystkie koszty badań laboratoryjnych obciążają Wykonawcę. Trwałość betonów określana jest stałością określonych właściwości w obecności czynników wywołujących degradację.

Próba trwałości jest wykonywana przez poddanie próbek 150 cykлом zamrażania i rozmrażania. Zmiany właściwości w wyniku tej próby powinny znaleźć się w podanych niżej granicach:

- spadek wytrzymałości nie większy niż 20 %,
- ubytek masy nie większy niż 5 %.

Wykonanie próby trwałości wg wyżej opisanej metody jest bardzo kłopotliwe z uwagi na przewidzianą ilość cykli. W przypadku stałego uzyskiwania pozytywnych wyników tej próby i innych prób pozostawia się do uznania Inżyniera jej wykonywanie i zakres tego wykonywania.

## 6.2. Kontrola jakości mieszanki betonowej i betonu

### 6.2.1. Zakres kontroli

Kontroli podlegają następujące właściwości mieszanki betonowej, badane wg PN-88/B-06250:

- konsystencja mieszanki betonowej,
- zawartość powietrza w mieszance betonowej,

oraz betonu:

- wytrzymałość betonu na ściskanie,
- nasiąkliwość betonu,
- odporność betonu na działanie mrozu,
- przepuszczalność wody przez beton.

Ilość pobieranych próbek do kontroli jakości betonu powinna być zgodna z wymaganiami podanymi w PN-88/B-06250 [15] oraz w planie kontroli jakości betonu zawierającego m.in. podział obiektu (konstrukcji) na części podlegające osobnej ocenie oraz szczegółowe określenie liczebności i terminów pobierania próbek do kontroli jakości mieszanki i betonu. Plan kontroli jakości betonu podlega akceptacji Inżyniera. Projektant może określić dodatkowe wymagania dotyczące kontroli jakości betonu.

### 6.2.2. Sprawdzenie konsystencji mieszanki betonowej

Sprawdzenie konsystencji przeprowadza się podczas projektowania składu mieszanki betonowej i następnie przy stanowisku betonowania, co najmniej 2 razy w czasie jednej zmiany roboczej, a w tym raz na jej początku. Różnice pomiędzy przyjętą konsystencją mieszanki a kontrolowaną nie powinny przekroczyć:

- a)  $\pm 20\%$  ustalonej wartości wskaźnika Ve-Be,
- b)  $\pm 1$  cm - opadu stożka przy konsystencji plastycznej.

Dopuszcza się korygowanie konsystencji mieszanki betonowej wyłącznie poprzez zmianę zawartości zaczynu w mieszance, przy zachowaniu stałego stosunku wodno-cementowego W/C (cementowo-wodnego C/W), ewentualnie przez zastosowanie domieszek chemicznych, zgodnie z pkt. 2.2.4. niniejszej Specyfikacji Technicznej.

### 6.2.3. Sprawdzenie zawartości powietrza w mieszance betonowej

Sprawdzenie zawartości powietrza w mieszance betonowej przeprowadza się metodą ciśnieniową podczas projektowania składu mieszanki betonowej, a przy stosowaniu domieszek napowietrznych co najmniej raz w czasie zmiany roboczej podczas betonowania.

Zawartość powietrza w zagęszczonej mieszance betonowej nie powinna przekraczać:

- wartości 2 % w przypadku stosowania domieszek napowietrzających,
- przedziałów wartości podanych w rozdz. 2.3. niniejszej Specyfikacji w tabeli w przypadku stosowania domieszek napowietrzających.

### 6.2.4. Sprawdzenie wytrzymałości betonu na ściskanie (klasy betonu)

W celu sprawdzenia wytrzymałości betonu na ściskanie (klasy betonu) należy pobrać próbki o liczności określonej w planie kontroli jakości, lecz nie mniej niż: 1 próbkę na 100 zarobków, 1 próbkę na 50 m<sup>3</sup> betonu, 1 próbkę na zmianę roboczą oraz 3 próbki na partię betonu. Próbki pobiera się przy stanowisku betonowania, losowo po jednej, równomiernie w okresie betonowania, a następnie przechowuje się i bada zgodnie z PN-88/B-06250. Ocenie podlegają wszystkie wyniki badania próbek pobranych z partii. Partia betonu może być zakwalifikowana do danej klasy, jeśli wytrzymałość określona na próbkach kontrolnych 150 x 150 x 150 mm spełnia następujące warunki:

- a) przy liczbie kontrolowanych próbek - n, mniejszej niż 15

$R_i \min \geq a \cdot R_b^G$  [1] gdzie:

$R_i \min$  = najmniejsza wartość wytrzymałości w badanej serii złożonej z n próbek

a = współczynnik zależny od liczby próbek n wg tabeli

$R_b^G$  = wytrzymałość gwarantowana

Liczba próbek - n	a
od 3 do 4	1,15
od 5 do 8	1,10
od 9 do 14	1,05

W przypadku, gdy warunek [1] nie jest spełniony, beton może być uznany za odpowiadający danej klasie, jeśli spełnione są następujące warunki [2] i [3].

$$R_{i \min} \geq R_b^G \quad [2]$$

oraz

$$R \geq 1,2 R_b^G \quad [3]$$

gdzie:

$\bar{R}$  - średnia wartość wytrzymałości badanej serii próbek, obliczona wg wzoru:

33

$$\bar{R} = \frac{1}{n} \sum_{i=1}^n R_i$$

w którym  $R_i$  - wytrzymałość poszczególnych próbek

b) przy liczbie kontrolowanych próbek  $n$  równej lub większej niż 15 zamiast warunku [1] lub połączonych warunków [2] i [3] obowiązuje następujący warunek [5]

$$R - 1,64 S \geq R_b^G \quad [5]$$

w którym:

$\bar{R}$  - średnia wartość wg wzoru [4]

$S$  - odchylenie standardowe wytrzymałości obliczone dla serii próbek  $n$  wg wzoru:

$$S = \sqrt{\frac{1}{n-1} \times \sum_{i=1}^n \left( R_i - \bar{R} \right)^2} \quad [6]$$

W przypadku, gdy odchylenia standardowe wytrzymałości  $s$ , wg wzoru [6] jest większe od wartości  $0,2R$ , gdzie  $R$  wg wzoru [4], zaleca się ustalenie i usunięcie przyczyn powodujących zbyt duży rozrzut wytrzymałości. W przypadku, gdy warunki **a)** lub **b)** nie są spełnione, kontrolowaną partię betonu należy zakwalifikować do odpowiednio niższej klasy. W uzasadnionych przypadkach przeprowadzić można dodatkowe badania wytrzymałości betonu na próbkach wyciętych z konstrukcji lub elementu albo badania nieniszczące wytrzymałości betonu wg PN-74/B-06261 lub PN-74/B-06262. Jeżeli wyniki tych badań dodatkowych będą pozytywne, to beton można uznać za odpowiadający wymaganej klasie.

#### 6.2.5. Sprawdzenie nasiąkliwości betonu

Sprawdzenie nasiąkliwości betonu przeprowadza się przy ustalaniu składu mieszanki betonowej oraz na próbkach pobranych przy stanowisku betonowania zgodnie z planem kontroli, lecz co najmniej 3 razy w okresie wykonywania obiektu i nie rzadziej niż 1 raz na 5000 m<sup>3</sup> betonu. Zaleca się badanie nasiąkliwości na próbkach wyciętych z konstrukcji. Oznaczanie nasiąkliwości na próbkach wyciętych z konstrukcji przeprowadza się co najmniej na 5 próbkach pobranych z wybranych losowo różnych miejsc konstrukcji.

#### 6.2.6. Sprawdzenie odporności betonu na działanie mrozu

Sprawdzenie stopnia mrozoodporności betonu przeprowadza się na próbkach wykonanych w warunkach laboratoryjnych podczas ustalania składu mieszanki betonowej oraz na próbkach pobieranych przy stanowisku betonowania zgodnie z planem kontroli, lecz co najmniej jeden raz w okresie betonowania obiektu, ale nie rzadziej niż 1 raz na 5000 m<sup>3</sup> betonu. Zaleca się badanie na próbkach wyciętych z konstrukcji. Do sprawdzania stopnia mrozoodporności betonu w elementach nawierzchni i innych konstrukcjach, szczególnie mających styczność ze środkami odmrażającymi, zaleca się stosowanie badania wg metody przyspieszonej (wg PN-88/B-06250). Wymagany stopień mrozoodporności betonu F150 jest osiągnięty, jeśli po wymaganej równej 150 liczbie cykli zamrażania - odmrażania próbek spełnione są następujące warunki:

a) po badaniu metodą zwykłą, wg PN-88/B-06250

- próbka nie wykazuje pęknięć.

- łączna masa ubytków betonu w postaci zniszczonych narożników i krawędzi, odprysków kruszywa itp. nie przekracza 5 % masy próbek nie zamrażanych.

- obniżenie wytrzymałości na ściskanie w stosunku do wytrzymałości próbek nie zamrażanych nie jest większe niż 20 %,

b) po badaniu metodą przyspieszoną wg PN-88/B-06250 - próbka nie wykazuje pęknięć

- ubytek objętości betonu w postaci złuszczeń, odłamków i odprysków nie przekracza w żadnej próbce wartości 0,05 m<sup>3</sup>/m<sup>2</sup> powierzchni zanurzonej w wodzie.

#### 6.2.7. Sprawdzenie przepuszczalności wody przez beton

Sprawdzenie stopnia wodoszczelności betonu przeprowadza się na próbkach wykonanych w warunkach laboratoryjnych podczas projektowania składu mieszanki betonowej oraz na próbkach pobieranych przy stanowisku betonowania zgodnie z planem kontroli, lecz co najmniej raz w okresie betonowania, ale nie rzadziej niż 1 raz na 5000 m<sup>3</sup> betonu.

Wymagany stopień wodoszczelności betonu W8 jest osiągnięty, jeśli pod ciśnieniem wody równym 0,8 MPa w czterech na sześć próbek badanych zgodnie z PN-88/B-06250, nie stwierdza się oznak przesiąkania wody.

#### 6.2.8. Pobranie próbek i badanie

Na Wykonawcy spoczywa obowiązek zapewnienia wykonania badań laboratoryjnych przewidzianych w ST oraz gromadzenie, przechowywanie i okazywanie Inżynierowi wszystkich wyników badań dotyczących jakości betonu i stosowanych materiałów. Jeżeli beton poddany jest specjalnym zabiegom technologicznym, należy opracować plan kontroli jakości betonu

dostosowany do wymagań technologii produkcji. W planie kontroli powinny być uwzględnione badania przewidziane aktualną normą, niniejszymi ST oraz ewentualne inne konieczne do potwierdzenia prawidłowości zastosowanych zabiegów technologicznych.

#### 6.2.9. Zestawienie wszystkich badań dla betonu

- badanie składników betonu,
- badanie mieszanki betonowej,
- badanie betonu.

Zestawienie wymaganych badań betonu wg PN-88/B-06250 podano w tabeli poniżej:

	Rodzaj badania	Punkt wg PN-88/B-06250	Metoda badania według	Termin lub częstość badania
Badania składników betonu	1) Badanie cementu - czasu wiązania - zmiany objętości - obecności grudek - wytrzymałość	3.1. 3.1. 3.1. 3.1.	PN- EN 196-3 jw. PN-EN 196-6 PN-EN 196-1	Bezpośrednio przed użyciem każdej dostarczonej partii
jw.	2) Badanie kruszywa - składu ziarnowego - kształtu ziarn - zawartości pyłów - zawartości zanieczyszczeń - wilgotności	3.2. 3.2. 3.2. 3.2. 3.2.	PN-EN 933-1 PN- EN 933-3 PN- EN 933-9 PN- B-06714/12 PN-EN 1097-6	jw.
jw.	3) Badanie wody	3.3.	PN-88/B-32250	Przy rozpoczęciu robót i w przypadku stwierdzenia zanieczyszczeń
jw.	4) Badanie dodatków i domieszek	3.4.	PN-90/B-06240 i świadectw dopuszczenia do stosowania	
Badanie mieszanki betonowej	Urabialności	4.2.	PN-88/B-06250	Przy rozpoczęciu robót
jw.	Konsystencji	4.2.	jw.	Przy projektowaniu recepty i 2 razy na zmianę roboczą
jw.	Zawartości powietrza	4.3.	jw.	jw.
Badania betonu	1) Wytrzymałość na ściskanie na próbkach	5.1.	jw.	Po ustaleniu recepty i po wykonaniu każdej partii betonu
jw.	2) Wytrzymałość na ściskanie - badania nieniszczące	5.2.	PN-74/B-06262	W przypadkach technicznie uzasadnionych
jw.	3) Nasiąkliwość	5.2.	PN-88/B-06250	Po ustaleniu recepty, 3 razy w okresie wykonywania konstrukcji i raz na 5000m <sup>3</sup> betonu
jw.	4) Mrozoodporność	5.3.	jw.	jw.
jw.	5) Przepuszczalność wody	5.4.	jw.	jw.

#### 6.3. Kontrola deskowań

Kontrola deskowań obejmuje:

- sprawdzenie zgodności wykonania z Dokumentacją Projektową użytkowania deskowania wielokrotnego użycia,
- sprawdzenie geometryczne (zachowanie wymiarów deskowania elementów zgodnych z Dokumentacją Projektową i dopuszczalną tolerancją),
- sprawdzenie materiału użytego na deskowanie (klasa drewna, obecność wad itp.),
- sprawdzenie szczelności deskowań w płaszczyznach i narożach wklęsłych,
- sprawdzenie deskowań wykonuje się przez bezpośredni pomiar taśmą, poziomnicą, łatą i porównanie z projektem oraz PN-63/B-06251.

#### 7. OBMIAR ROBÓT

Jednostką obmiaru jest 1 m<sup>3</sup> wbudowanego betonu na podstawie Dokumentacji Projektowej i pomiaru w terenie.

#### 8. ODBIÓR ROBÓT

Ogólne zasady odbioru robót podano w ST D-M-00.00.00 "Wymagania ogólne".

Roboty objęte niniejszą Specyfikacją podlegają odbiorowi robót zanikających i ulegających zakryciu, który jest wykonywany na podstawie wyników pomiarów, badań i oceny wizualnej.

Odbiorom częściowym podlegają:

- materiały zużyte do wytwarzania mieszanki betonowej (cement, kruszywo, woda zarobowa),
- dostarczana na plac budowy lub wytwarzana na miejscu gotowa mieszanka betonowa,



- odbioru deskowań przed rozpoczęciem betonowania,
- odbioru wykonanej konstrukcji betonowej.

Odbiory te należy potwierdzić protokołami odbioru, zawierającymi wyniki wszystkich niezbędnych badań lub odpowiednie deklaracje zgodności. Dokumenty te należy skompletować i przekazać Inżynierowi.

## 9. POSTAWA PŁATNOŚCI

Ogólną podstawę płatności podano w pkt. 9.1. ST D-M-00.00.00 "Wymagania ogólne". Płatność za 1 m<sup>3</sup> rzeczywiście wbudowanego betonu należy przyjmować zgodnie z obmiarem i oceną jakości wykonanych robót na podstawie wyników pomiarów i badań laboratoryjnych. Cena jednostkowa uwzględnia:

- dostarczenie niezbędnych czynników produkcji,
  - wykonanie deskowań,
  - przygotowanie, transport i ułożenie mieszanki z odpowiednim zagęszczeniem i pielęgnacją,
  - wykonanie w konstrukcji wszystkich wymaganych Projektem otworów jak również wbetonowanie potrzebnych zakotwień marek itp.,
  - rozbiórkę deskowań,
  - oczyszczenie stanowiska pracy i usunięcie będących własnością Wykonawcy materiałów rozbiórkowych poza pas drogowy.
- Wykonanie zbrojenia pętne jest oddzielnie. Ilości robót wykazano w rozdziale M.15.00.03.

## 10. PRZEPISY ZWIĄZANE

### 10.1. Normy

1. PN-EN 196-1:1996 Metody badania cementu. Oznaczanie wytrzymałości.
2. PN-EN 196-2:1996 Metody badania cementu. Analiza chemiczna cementu.
3. PN-EN 196-3:1996 Metody badania cementu. Oznaczanie czasów wiązania i stałości objętości.
4. PN-EN 196-6:1997 Metody badania cementu. Oznaczanie stopnia zmielenia
5. PN-EN 196-7:1997 Metody badania cementu. Sposoby pobierania i przygotowania próbek cementu
6. PN-EN-197-1:2002 Cement. Część 1: Skład, wymagania i kryteria zgodności dotyczące cementów powszechnego użytku.
7. PN-EN-197-2:2002 Cement. Część 2: Ocena zgodności.
8. PN-88/B-32250 Materiały budowlane. Woda do betonu i zapraw.
9. PN-M/48090:1996 Rusztowania stalowe z elementów składanych.
10. PN-B-03163-2:1998 Rusztowania drewniane budowlane.
11. PN-87/B-01100 Kruszywa mineralne. Kruszywa skalne. Podział, nazwy i określenia
12. PN-86/B-06712 Kruszywa mineralne do betonu.
13. PN-B-06712/A1:1997 Kruszywa mineralne do betonu. (Zmiana A1).
14. PN-76/B-06714/00 Kruszywa mineralne. Badania. Postanowienia ogólne.
15. PN-76/B-06714/12 Kruszywa mineralne. Badania. Oznaczanie zawartości zanieczyszczeń obcych gęstości ziaren i nasiąkliwości.
16. PN-91/B-06714/34 Kruszywa mineralne. Badania. Oznaczenie reaktywności alkalicznej.
17. PN-63/B-06251 Roboty betonowe i żelbetowe. Wymagania techniczne.
18. PN-S-10040:1999 Obiekty mostowe. Konstrukcje betonowe, żelbetowe i sprężone. Wymagania i badania
19. PN-91/S-10042 Obiekty mostowe. Konstrukcje betonowe, żelbetowe i sprężone. Projektowanie.
20. PN-88/B-06250 Beton zwykły.

### 10.2 Inne dokumenty

1. Rozporządzenie Ministra Transportu i Gospodarki Morskiej z dnia 30 maja 2000 r. – Dziennik Ustaw nr 63 z dnia 3 sierpnia 2000 r.

**M.08.05.00. Beton B30 w elementach o grubości do 60 cm****1. WSTĘP****1.1. Przedmiot ST**

Przedmiotem niniejszej Specyfikacji Technicznej są wymagania dotyczące wykonania i odbioru elementów konstrukcji nośnej o grubości do 60 cm wykonywanych z betonu klasy B30.

**1.2. Zakres stosowania ST**

Specyfikacja Techniczna jest stosowana jako Dokument Przetargowy i Kontraktowy przy zleceniu i realizacji robót wymienionych w punkcie 1.1.

**1.3. Zakres robót objętych ST**

Ustalenia zawarte w niniejszej Specyfikacji mają zastosowanie przy wykonywaniu i odbiorze betonu B30 o grubości 60 cm użytego do wykonania konstrukcji skrzydeł, płyt przejściowych oraz – dla obiektów jw.

**1.4. Określenia podstawowe**

Określenia podane w niniejszej Specyfikacji Technicznej są zgodne z obowiązującymi polskimi normami, ST D-M-00.00.00 "Wymagania ogólne" oraz ST M.08.01.00.

**1.5. Ogólne wymagania dotyczące robót**

Ogólne wymagania dotyczące robót podano w ST D-M-00.00.00 "Wymagania ogólne".

Wykonawca robót jest odpowiedzialny za jakość ich wykonania oraz za zgodność z Dokumentacją Projektową, ST, normami i poleceniami Inżyniera oraz ST M.08.01.00.. Pozostałe uwagi jak w ST ST M.08.01.00.

**2. MATERIAŁY**

Jak w ST M.08.01.00.

**3. SPRZĘT**

Jak w ST ST M.08.01.00.

**4. TRANSPORT**

Jak w ST ST M.08.01.00.

**5. WYKONANIE ROBÓT**

Jak w ST ST M.08.01.00.

**5.1. Tolerancje wykonania**

Dopuszczalne odchyłki wymiarowe od projektu wynoszą:

- rzędne wierzchu muru  $\pm 3$  cm
- pochylenie ścian murów 1% wysokości, lecz nie więcej niż 5 cm
- wymiary w planie  $\pm 3$  cm

**5.2. Otulenie zbrojenia**

Jak w ST ST M.08.01.00.

**5.3. Zakres robót**

W zakres robót wchodzi:

- betonowanie skrzydeł,
- betonowanie płyty przejściowej.

**5.4. Roboty związane**

Przed zabetonowaniem skrajnych skrzynek i skrzydeł należy wykonać:

- rusztowanie,
- deskowanie,
- zbrojenie (wg ST M.07.00.00).

**6. KONTROLA JAKOŚCI ROBÓT**

Jak w ST M.08.01.00.

**7. OBMIAR ROBÓT**

Jednostką obmiaru jest  $1 \text{ m}^3$  betonu w elementach o grubości  $< 60$  cm na podstawie Dokumentacji Projektowej i pomiaru w terenie.

**8. ODBIÓR ROBÓT**

Ogólne zasady odbioru robót podano w ST D-M-00.00.00 "Wymagania ogólne" oraz w ST ST M.08.01.00.. Na podstawie wyników badań wg pkt. 6 należy sporządzić protokoły odbioru robót końcowych. Jeżeli wszystkie badania dały wyniki dodatnie, wykonane roboty należy uznać za zgodne z wymaganiami. Jeżeli choć jedno badanie dało wynik ujemny, wykonane roboty należy uznać za niezgodne z wymaganiami norm i Kontraktu. W takiej sytuacji Wykonawca obowiązany jest doprowadzić roboty do zgodności z normą i przedstawić je do ponownego odbioru.

**9. PODSTAWA PŁATNOŚCI**

Ogólną podstawę płatności podano w pkt. 9.1. ST D-M-00.00.00 "Wymagania ogólne". Płaci się za ilość  $\text{m}^3$  wbudowanego betonu B30. Cena jednostkowa uwzględnia zapewnienie niezbędnych czynników produkcji (wykonanie i montaż zbrojenia jest płatne oddzielnie):

- dowieszenie materiałów i sprzętu,
- wykonanie rusztowania,
- wykonanie deskowania,
- wykonanie, dowieszenie i ułożenie mieszanki betonowej wraz z zagęszczeniem,
- pielęgnację betonu,
- wykonanie niezbędnych badań i pomiarów,
- rozbiórkę rusztowania,
- rozbiórkę deskowania,
- oczyszczenie stanowiska pracy,

- odwiezienie sprzętu,
  - rozbiórkę deskowania.
- Zbrojenie ujęto w ST M.08.01.00.

**10. PRZEPISY ZWIĄZANE**

Według ST M.08.01.00.

**M.08.10.00. Beton niekonstrukcyjny****1. WSTĘP****1.1. Przedmiot ST**

Przedmiotem niniejszej specyfikacji technicznej (ST) są wymagania dotyczące wykonania i odbioru robót budowlanych, związanych z wykonaniem oraz ułożeniem betonu niekonstrukcyjnego klasy poniżej B25.

**1.2. Zakres stosowania ST**

Specyfikacja techniczna jest stosowana jako dokument przetargowy i kontraktowy przy zlecaniu i realizacji robót wymienionych w pkt. 1.1.

**1.3. Zakres robót objętych ST**

Ustalenia zawarte w niniejszej specyfikacji dotyczą zasad prowadzenia robót związanych z wykonaniem i odbiorem betonu niekonstrukcyjnego klasy poniżej B25, oraz ułożeniu go w niekonstrukcyjnych elementach (jak podłoże ław fundamentowych, podwalina umocnienia stożka przyczółka, nadbeton i inne).

**1.4. Określenia podstawowe**

**1.4.1. Beton niekonstrukcyjny** – beton w elementach obiektu mostowego, ustalonych w dokumentacji projektowej, o wytrzymałości mniejszej niż wytrzymałość betonu klasy B 25.

**1.4.2.** Pozostałe określenia podstawowe są zgodne z obowiązującymi, odpowiednimi polskimi normami i z definicjami podanymi w ST D-M-00.00.00 „Wymagania ogólne” [1] pkt 1.4 oraz z ST M-08.01.00 „Beton konstrukcyjny” [2].

**1.5. Ogólne wymagania dotyczące robót**

Ogólne wymagania dotyczące robót podano w ST D-M-00.00.00 „Wymagania ogólne” [1], pkt. 1.5.

**2. MATERIAŁY****2.1. Ogólne wymagania dotyczące materiałów**

Ogólne wymagania dotyczące materiałów, ich pozyskiwania i składowania, podano w ST D-M-00.00.00 „Wymagania ogólne” [1] pkt. 2.

Dla betonu niekonstrukcyjnego, tzn. klasy niższej niż B25, stosowanego w drogowych obiektach inżynierskich nie obowiązują wymagania podane w Rozporządzeniu Ministra Transportu i Gospodarki Morskiej z dnia 30 maja 2000 r. w sprawie warunków technicznych, jakim powinny odpowiadać drogowe obiekty inżynierskie i ich usytuowanie [16]. Beton powinien być wykonany zgodnie z zasadami podanymi w PN-88/B-06250 [14].

**2.2. Wytrzymałość betonu**

Beton powinien mieć wytrzymałość określoną klasą zgodną z dokumentacją projektową.

**2.3. Składniki mieszanki betonowej****2.3.1. Cement**

Do wykonania betonu klasy poniżej B25 powinien być stosowany cement portlandzki CEM I niskoalkaliczny klasy 32,5 N spełniający wymagania normy PN-EN 197-1:2002 [3].

Dopuszczalne jest stosowanie jedynie cementu czystego (bez dodatków).

Przed użyciem cementu do wykonania mieszanki betonowej należy przeprowadzić kontrolę obejmującą:

- oznaczenie czasu wiązania wg PN-EN 196-3:1996 [5],
- oznaczenie zmiany objętości wg PN-EN 196-3:1996 [5].

Wyniki badań powinny być zgodne z wymaganiami dla cementu klasy 32,5 N podanymi w normie PN-EN 197-1:2002 [3].

Nie dopuszcza się występowania grudek nie dających się rozgnieść w palcach.

Cement należy przechowywać w sposób zgodny z postanowieniami PN-EN 197-1:2002 [3] oraz BN-88/6731-08 [6].

Do każdej partii dostarczonego cementu musi być dołączone świadectwo jakości (atest) wraz z wynikami badań z uwzględnieniem wymagań ST. Każda partia cementu przed jej użyciem do betonu musi uzyskać akceptację Inżyniera.

**2.3.2. Kruszywo**

Kruszywo do wykonania betonu klasy poniżej B25 powinno być marki nie mniejszej niż 20 i odpowiadać wymaganiom normy PN-86/B-06712 [7] dla kruszyw mineralnych. Ponadto kruszywo powinno spełniać poniższe wymagania:

- jako kruszywo grube powinien być stosowany żwir o maksymalnym wymiarze ziarna nie większym niż 31,5 mm,
- łączne uziarnienie kruszywa powinno mieścić się w granicach podanych na rysunku 1,
- przy ustalaniu proporcji kruszyw frakcji piaskowej i grubszych należy uwzględnić wymagania pktu 2.4,
- ziarna kruszywa nie powinny być większe niż 1/3 najmniejszego przekroju poprzecznego elementu i 3/4 odległości w świetle między prętami zbrojenia, leżącymi w jednej płaszczyźnie prostopadłej do kierunku betonowania.

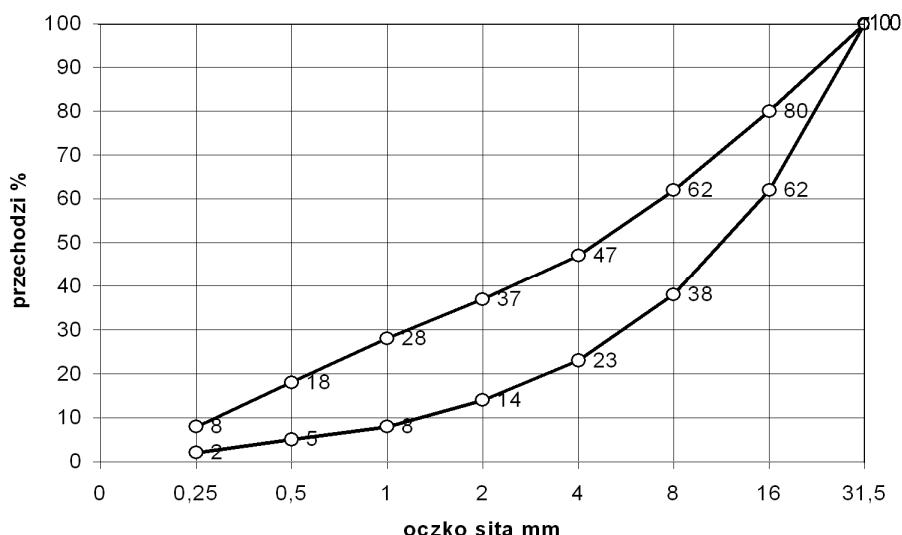

Rysunek 1. Graniczne krzywe uziarnienia kruszywa 0-31,5 mm (dla betonu klasy poniżej B25)

Przed użyciem poszczególnych partii kruszywa do betonu konieczna jest akceptacja Inżyniera, która powinna być wydana na podstawie:

- a) świadectwa jakości kruszywa wystawionego przez dostawcę (deklaracji lub certyfikatu zgodności z PN-86/B-06712 [7]) i zawierającego wyniki pełnych badań zgodnie z PN-86/B-06712 [7] oraz okresowo wynik badania specjalnego dotyczącego reaktywności alkalicznej,
- b) przeprowadzonych na budowie badań kruszywa obejmujących:
  - oznaczenie składu ziarnowego wg PN-EN 933-1:2000 [8],
  - oznaczenie kształtu ziaren wg PN-EN 933-4:2001 [9] (dotyczy kruszywa grubego),
  - oznaczenie zawartości zanieczyszczeń obcych wg PN-76/B-06714.12 [10],
  - oznaczenie zawartości grudek gliny (oznaczają jak zawartość zanieczyszczeń obcych),
  - oznaczenie zawartości pyłów mineralnych wg PN-78/B-06714.13 [11],
  - należy prowadzić bieżącą kontrolę wilgotności kruszywa wg PN-771097-6:2000 [12] oraz stałości zawartości frakcji 0 ÷ 2 mm dla korygowania recepty roboczej betonu.

W przypadku, gdy kontrola wykaże niezgodność cech danego kruszywa w wymaganiach PN-86/B-06712 [7], użycie takiego kruszywa może nastąpić po jego uszlachetnieniu, np. przez dodatek odpowiednich frakcji kruszywa.

#### 2.3.3. Woda zarobowa do betonu

Wodę zarobową do betonu należy czerpać z wodociągów miejskich. Stosowanie wody wodociągowej nie wymaga badań. Woda zarobowa dla betonu powinna odpowiadać wymaganiom normy PN-EN 1008:2004[13].

#### 2.3.4. Domieszki i dodatki do betonu

Dopuszcza się zastosowanie domieszek i dodatków do betonu pod warunkiem przeprowadzenia kontroli skutków ubocznych, takich jak: zmniejszenie wytrzymałości, zwiększenie nasiąkliwości i skurczu po stwardnieniu betonu. Należy też ocenić wpływ domieszek na zmniejszenie trwałości betonu. Ze względu na wymaganie osiągnięcia przez beton określonego stopnia mrozoodporności należy stosować domieszki napowietrzające.

Dla zastosowanej domieszki Wykonawca powinien przedstawić aprobatę techniczną wydana przez IBDiM oraz atest producenta.

### 2.4. Skład mieszanki betonowej

#### 2.4.1. Ustalanie składu mieszanki betonowej

Skład mieszanki betonowej powinien być ustalony zgodnie z ST oraz normą PN-88/B-06250 [14] tak, aby przy najmniejszej ilości wody zapewnić szczelne ułożenie mieszanki w wyniku zagęszczania przez wibrowanie. Skład mieszanki betonowej ustala laboratorium Wykonawcy lub wytwórni betonów i wymaga on zatwierdzenia przez Inżyniera.

Skład mieszanki betonowej powinien być ustalony zgodnie z następującymi zasadami:

- 1) skład mieszanki betonowej powinien przy najmniejszej ilości wody zapewnić szczelne ułożenie mieszanki w wyniku zagęszczania przez wibrowanie,
- 2) wartość stosunku w/c powinna być nie większa niż 0,6 dla betonu narażonego bezpośrednio na działanie czynników atmosferycznych i niż 0,55 dla betonu narażonego na stały dostęp wody przed zamarznięciem,
- 3) odpowiednią urabialność mieszanki uzyskuje się przez dobór konsystencji mieszanki oraz dobór odpowiedniej ilości zaprawy i łącznej ilości cementu i frakcji kruszywa poniżej 0,125 mm:
  - konsystencja mieszanki nie powinna być rzadsza od plastycznej od 7s do 13 s (K-3 wg PN-88/B-06250 [14]), sprawdzona aparatem Ve-Be lub od 2 cm do 5 cm wg metody stożka opadowego. Dopuszcza się badanie stożkiem opadowym wyłącznie w warunkach budowy. Różnice między założoną konsystencją mieszanki, a kontrolowaną nie mogą przekroczyć ± 20% wartości wskaźnika Ve-Be i ± 10 mm przy pomiarze stożkiem opadowym.
  - ilość zaprawy i łączną ilość cementu i frakcji kruszywa poniżej 0,125 mm podano w tablicy 1.

Tablica 1. Ilość zaprawy, cementu i kruszywa zapewniające urabialność mieszanki betonowej

Rodzaj elementu	Zalecana ilość zaprawy w dm <sup>3</sup> na 1 m <sup>3</sup> mieszanki betonowej	Najmniejsza suma objętości absolutnych cementu i ziaren kruszywa poniżej 0,125 mm, w dm <sup>3</sup> na 1 m <sup>3</sup> mieszanki betonowej
Żelbetowe i betonowe elementy i konstrukcje o najmniejszym wymiarze przekroju większym niż 60 mm i kruszywem do 31,5 mm	450 ÷ 550	80

4) stosunek poszczególnych frakcji kruszywa grubego ustalany doświadczalnie powinien odpowiadać najmniejszej jamistości. Zawartość powietrza w mieszance betonowej, badana metodą ciśnieniową wg PN-88/B-06250 [14], nie powinna przekraczać:

- wartości 2 % w przypadku niestosowania domieszek napowietrzających,
- przedziałów wartości podanych w tablicy 2 w przypadku stosowania domieszek napowietrzających,

Tablica 2. Zawartość powietrza w mieszance betonowej z domieszkami napowietrzającymi

Lp.	Rodzaj betonu	Zawartość powietrza w %, przy uziarnieniu kruszywa 0 ÷ 31,5 mm
1	Beton narażony na czynniki atmosferyczne	3 ÷ 5
2	Beton narażony na stały dostęp wody, przed zamarznięciem	4 ÷ 6

5) maksymalne ilości cementu nie powinny przekraczać 450 kg/m<sup>3</sup>. Dopuszcza się przekroczenie tej ilości o 10 % w uzasadnionych przypadkach za zgodą Inżyniera.

Najmniejsza dopuszczalna ilość cementu na 1 m<sup>3</sup> mieszanki betonowej wynosi:

dla betonu narażonego bezpośrednio na działanie czynników atmosferycznych: 270 kg (dla betonu zbrojonego) i 250 kg (dla betonu niezbrojonego),

dla betonu narażonego na stały dostęp wody, przed zamarznięciem: 270 kg,

6) recepta mieszanki betonowej może być ustalona dowolną metodą doświadczalną lub obliczeniowo doświadczalną, zapewniającą uzyskanie betonu o wymaganych właściwościach. Przy projektowaniu składu mieszanki betonowej zagęszczanej przez wibrowanie i dojrzewającej w warunkach naturalnych (średnia temperatura dobową nie niższa niż 10° C), średnią wymaganą wytrzymałość na ściskanie należy określić jako równą 1,3 RbG.

#### 2.4.2. Wymagane właściwości betonu

Jeżeli ST nie podaje inaczej, beton powinien spełniać wymagania zestawione w tablicy 3.

Tablica 3. Wymagane właściwości betonu

Lp.	Cecha	Wymaganie	Metoda badań wg
1	Nasiąkliwość	Do 5 %	PN-88/B-06250 [15]
2	Wodoszczelność	Większa od 0,8 MPa (W8)	PN-88/B-06250 [15]
3	Mrozoodporność	Ubytek masy nie większy od 5%. Spadek wytrzymałości nie większy od 20 % po 150 cyklach zamarzania i odmrażania (F150)	PN-88/B-06250 [15]

W przypadku zastosowania dodatków i domieszek badanie odporności na działanie mrozu powinno być wykonane wg PN-88/B-06250 [14], z zastosowaniem wody oraz 2% roztworu solnego (NaCl), na oddzielnych próbkach.

Uwaga:

Dla betonu podłoża, którego zadaniem jest jedynie ochrona zbrojenia fundamentów przed zanieczyszczeniem gruntem, powyższe wymagania mogą być odpowiednio zmniejszone w ST lub dokumentacji projektowej. W podobny sposób mogą być obniżone wymagania dla betonu niekonstrukcyjnego w innych, mniej odpowiedzialnych elementach obiektu.

### 3. SPRZĘT

#### 3.1. Ogólne wymagania dotyczące sprzętu

Ogólne wymagania dotyczące sprzętu podano w ST D-M-00.00.00 „Wymagania ogólne” [1], pkt. 3.

#### 3.2. Sprzęt do wykonania robót

Sprzęt do wykonania robót powinien spełniać wymagania podane w ST M.08.01.00. [2], pkt. 3.

### 4. TRANSPORT

#### 4.1. Ogólne wymagania dotyczące transportu

Ogólne wymagania dotyczące transportu podano w ST D-M-00.00.00 „Wymagania ogólne” [1], pkt. 4.

#### 4.2. Transport i przechowywanie składników mieszanki betonowej

Transport i przechowywanie składników mieszanki betonowej powinny być zgodne z wymaganiami podanymi w ST M-15.00.04 [2], pkt. 4.2 i 4.3.

#### 4.3. Ogólne zasady transportu masy betonowej

Zasady transportu mieszanki betonowej powinny być zgodne z wymaganiami podanymi w ST M.08.01.00. [2].

### 5. WYKONANIE ROBÓT

#### 5.1. Ogólne zasady wykonywania robót

Ogólne zasady wykonywania robót podano w ST D-M-00.00.00 „Wymagania ogólne” [1], pkt. 5.

#### 5.2. Zalecenia ogólne

##### 5.2.1. Zgodność wykonywania robót z dokumentacją

Sposób wykonania robót powinien być zgodny z dokumentacją projektową, ST i z wymaganiami normy PN-88/B-06250 [14] oraz dokumentacją technologiczną dostarczoną przez Wykonawcę i zatwierdzoną przez Inżyniera.

Dokumentacja technologiczna dostarczona przez Wykonawcę powinna zawierać projekt organizacji i harmonogram robót uwzględniający wszystkie warunki, w jakich będą wykonywane roboty betoniarskie, ewentualne projekty wykonawcze deskowań, projekt technologiczny betonowania.

Projekt technologiczny betonowania powinien obejmować:

- wybór składników betonu,
- opracowanie receptur laboratoryjnych i roboczych,
- sposób wytwarzania mieszanki betonowej,
- sposób transportu mieszanki betonowej,
- kolejność i sposób betonowania,
- wskazanie przerw roboczych i sposobu łączenia betonu w przerwach,
- sposób pielęgnacji betonu,
- warunki rozformowania elementu konstrukcji,
- zestawienie koniecznych badań.

##### 5.2.2. Zakres robót

Podstawowe czynności przy wykonywaniu robót obejmują:

1. roboty przygotowawcze (w tym wykonanie deskowań),
2. wytworzenie mieszanki betonowej,
3. podawanie, układanie i zagęszczanie mieszanki betonowej ,
4. pielęgnację betonu,
5. rozbiórkę deskowań,
6. wykańczanie powierzchni betonu,
7. roboty wykończeniowe.

### 5.3. Roboty przygotowawcze

Przed przystąpieniem do robót betoniarskich, powinna być stwierdzona przez Inżyniera prawidłowość wykonania wszystkich robót poprzedzających betonowanie, a w szczególności:

- prawidłowość wykonania deskowań,
- prawidłowość wykonania zbrojenia, jeśli występuje,
- zgodność rzędnych z dokumentacją projektową,
- czystość deskowania oraz obecność wkładek dystansowych zapewniających wymaganą wielkość otuliny (w przypadku betonu zbrojonego),
- przygotowanie powierzchni betonu uprzednio ułożonego w miejscu przerwy roboczej,
- prawidłowość wykonania wszystkich robót zanikających,
- prawidłowość rozmieszczenia i niezmienność kształtu elementów wbudowywanych w betonową konstrukcję (np. marki),
- gotowość sprzętu i urządzeń do prowadzenia betonowania.

W uzasadnionych przypadkach Wykonawca dostarczy projekt techniczny deskowań wykonany w oparciu o rysunki zawarte w dokumentacji projektowej lub wg własnego opracowania. Ustalona konstrukcja deskowań powinna być sprawdzona na siły wywołane parciem świeżej masy betonowej i uderzenia przy jej wylewaniu z pojemników z uwzględnieniem szybkości betonowania i sposobu zagęszczenia.

Konstrukcja deskowania powinna spełniać następujące warunki:

- zapewniać odpowiednią sztywność i niezmienność kształtu konstrukcji,
- zapewniać wykończenie powierzchni betonu, zgodnie z wymaganiami dokumentacji projektowej (w przypadku elementów widocznych),
- zapewniać odpowiednią szczelność,
- wykazywać odporność na deformację pod wpływem warunków atmosferycznych,
- powierzchnie deskowań stykające się z betonem powinny być pokryte warstwą specjalnego oleju do form, zaakceptowanego przez Inżyniera.

Deskowania powinny zapewniać wykonanie elementów betonowych z dokładnością  $\pm 1$  cm.

### 5.4. Wytwarzanie mieszanki betonowej

Wytwarzanie mieszanki betonowej powinno się odbywać zgodnie z zasadami podanymi w ST M.08.01.00. [2] pkt.

### 5.5. Podawanie i układanie mieszanki betonowej

Zasady podawania i układania mieszanki betonowej, w tym roboty przygotowawcze, układanie i zagęszczanie, dostosowanie do warunków atmosferycznych w trakcie betonowania oraz pielęgnacja betonu powinny być zgodne z ST M.08.01.00. [2], pkt. 5.5.

### 5.6. Rozbórka deskowań

Rozformowanie konstrukcji może nastąpić po osiągnięciu przez beton pełnej wytrzymałości projektowej i po okresie dojrzewania określonym w ST i dokumentacji projektowej.

### 5.7. Wykańczanie powierzchni betonu

Powierzchnie betonu w elementach niekonstrukcyjnych powinny być odpowiednio wykańczane wtedy, jeżeli dokumentacja projektowa lub ST stawiają takie warunki. W takich przypadkach, powierzchnie należy wykańczać zgodnie z ST M.08.01.00.

### 5.8. Roboty wykończeniowe

Roboty wykończeniowe powinny być zgodne z dokumentacją projektową i ST. Do robót wykończeniowych należą prace związane z dostosowaniem wykonanych robót do istniejących warunków terenowych, takie jak:

- odtworzenie elementów czasowo usuniętych,
- roboty porządkujące otoczenie terenu robót.

Dopuszcza się alternatywną metodę wykonania korka betonowego między ściankami szczelnymi metodą spod wody – pozycja „M.04.02.00. Wykonanie korka betonowego” niniejszej specyfikacji.

## 6. KONTROLA JAKOŚCI ROBÓT

### 6.1. Ogólne zasady kontroli jakości robót

Ogólne zasady kontroli jakości robót podano w ST D-M-00.00.00 [1] „Wymagania ogólne”, pkt. 6.

### 6.2. Badania przed przystąpieniem do robót

Przed przystąpieniem do robót Wykonawca powinien:

- a) uzyskać wymagane dokumenty, dopuszczające wyroby budowlane do obrotu i powszechnego stosowania (certyfikaty zgodności, deklaracje zgodności, aprobaty techniczne, ew. badania materiałów wykonane przez dostawców itp.) i na ich podstawie sprawdzić właściwości zastosowanych materiałów na zgodność z wymaganiami podanymi w ST,
- b) wykonać własne badania właściwości materiałów przeznaczonych do wykonania robót, określone w pkt 2 lub przez Inżyniera.

Wszystkie dokumenty oraz wyniki badań Wykonawca przedstawia Inżynierowi do akceptacji.

### 6.3. Badania składników mieszanki betonowej

Bezpośrednio przed użyciem cementu do wykonania mieszanki betonowej należy przeprowadzić kontrolę obejmującą:

- oznaczenie czasu wiązania wg PN-EN 196-3:1996 [5],
- oznaczenie zmiany objętości wg PN-EN 196-3:1996 [5],
- obecności grudek gliny.

Wyniki badań powinny odpowiadać wymaganiom podanym w tablicy 4.

Tablica 4. Wymagania dla cementu

Klasa cementu	Wytrzymałość na ściskanie, MPa,			Początek czasu wiązania, min	Stołość objętości (rozszerzalność), mm
	wczesna		normowa, po 28 dniach		
	po 2 dniach	po 7 dniach			
Klasa 32,5	-	≥ 16	≥ 32,5    ≤ 52,5	≥ 75	≤ 10

Nie dopuszcza się obecności grudek gliny.

W przypadku gdy:

- czas wiązania lub zmiany objętości nie odpowiadają PN-EN 196-3:1996 [5],
  - cement przechowywany jest niezgodnie z postanowieniami PN-EN 197-1:2002 [3],
  - okres przechowywania cementu jest dłuższy niż podano w PN-EN 197-1:2002 [3], obowiązuje oznaczenie wytrzymałości cementu na ściskanie wg PN-EN 196-1:1996 [4].
- Przed użyciem kruszywa do wykonania mieszanki betonowej, dla każdej dostarczonej partii, należy przeprowadzić kontrolę obejmującą:
- oznaczenie składu ziarnowego wg PN-EN 933-1:2000 [8],
  - oznaczenie kształtu ziarn wg PN-EN 933-4:2001 [9] (dotyczy kruszywa grubego),
  - oznaczenie zawartości zanieczyszczeń obcych wg PN-76/B-06714.12 [10],
  - oznaczenie zawartości grudek gliny (oznaczać jak zawartość zanieczyszczeń obcych),
  - oznaczenie zawartości pyłów mineralnych wg PN-78/B-06714.13 [11].

Wyniki badań powinny być zgodne z wymaganiami podanymi w PN-86/B-06712 [7] dla żwiru marki 20.

Przed użyciem wody do wykonania mieszanki betonowej oraz w przypadku stwierdzenia zanieczyszczeń należy przeprowadzić badania zgodnie z PN-B-32250 [14].

Dodatki i domieszki do betonu należy badać zgodnie z ich aprobatą techniczną wydaną przez IBDiM.

Wszystkie dokumenty oraz wyniki badań Wykonawca przedstawi Inżynierowi do akceptacji.

#### 6.4. Kontrola jakości mieszanki betonowej i betonu

Kontroli podlegają następujące właściwości mieszanki betonowej:

- konsystencja mieszanki betonowej,
- zawartość powietrza w mieszance betonowej, oraz betonu:
- wytrzymałość betonu na ściskanie,
- nasiąkliwość betonu,
- odporność betonu na działanie mrozu,
- przepuszczalność wody przez beton.

Zwraca się uwagę na konieczność wykonania planu kontroli jakości betonu zawierającego m.in. szczegółowe określenie liczebności i terminów pobierania próbek do kontroli jakości mieszanki i betonu. Plan kontroli jakości betonu podlega akceptacji Inżyniera.

Kontrolę jakości mieszanki betonowej i betonu należy przeprowadzać zgodnie z PN-88/B-06250 [14] oraz ST M-15.00.04 pkt. 6.3. Wyniki kontroli powinny być zgodne z pkt. 2.4 niniejszej ST.

#### 6.5. Tolerancje wymiarów

Jeżeli ST i dokumentacja projektowa nie przewidują inaczej, to wymiary elementów nie powinny różnić się od projektowanych więcej niż o 1,0 cm.

#### 6.6. Kontrola deskowań

Każde deskowanie powinno podlegać odbiorowi. Przedmiotem kontroli w czasie odbioru powinny być:

- rodzaj użytego materiału na zgodność z projektem technologicznym,
- szczelność deskowań w płaszczyznach i narożach,
- poziom górnej krawędzi i powierzchni deskowań przed betonowaniem i po nim oraz porównanie z poziomem wymaganym.

Deskowania w czasie betonowania powinny być przedmiotem kontroli geodezyjnej w nawiązaniu do niezależnych reperów.

#### 6.7. Kontrola wykończenia powierzchni betonowych

Jeżeli dokumentacja projektowa oraz ST nie przewidują inaczej, wszystkie widoczne powierzchnie betonowe powinny być gładkie i mieć jednolitą barwę i fakturę. Na powierzchniach tych nie mogą być widoczne żadne zabrudzenia, przebarwienia czy inne wady pozostawione przez wewnętrzną wykładzinę deskowań, która powinna być odpowiednio przymocowana do deskowania. Wszystkie nieprawidłowości wykończenia powierzchni muszą być naprawione przez Wykonawcę.

### 7. OBMIAR ROBÓT

#### 7.1. Ogólne zasady obmiaru robót

Ogólne zasady obmiaru robót podano w ST D-M-00.00.00 „Wymagania ogólne” [1], pkt. 7.

#### 7.2. Jednostka obmiarowa

Jednostką obmiarową jest m<sup>3</sup> (metr sześcienny) wbudowanego betonu danej klasy.

### 8. ODBIÓR ROBÓT

#### 8.1. Ogólne zasady odbioru robót

Ogólne zasady odbioru robót podano w ST D-M-00.00.00 „Wymagania ogólne” [1], pkt. 8. Roboty uznaje się za wykonane zgodnie z dokumentacją projektową, ST i wymaganiami Inżyniera, jeżeli wszystkie pomiary i badania z zachowaniem tolerancji wg punktu 6 dały wyniki pozytywne.

#### 8.2. Odbiór robót zanikających i ulegających zakryciu

Odbiorowi robót zanikających i ulegających zakryciu podlegają:

- wykonanie deskowań,
- wykonanie betonu w konstrukcjach ulegających zakryciu (np. podłoża pod fundamenty).

Odbiór tych robót powinien być zgodny z wymaganiami pkt. 8.2 ST D-M-00.00.00 „Wymagania ogólne” [1] oraz niniejszej ST.



**9. PODSTAWA PŁATNOŚCI****9.1. Ogólne ustalenia dotyczące podstawy płatności**

Ogólne ustalenia dotyczące podstawy płatności podano w ST D-M-00.00.00 „Wymagania ogólne” [1], pkt. 9.

**9.2. Cena jednostki obmiarowej**

Cena wykonania 1 m<sup>3</sup> betonu obejmuje:

- prace pomiarowe i roboty przygotowawcze,
- oznakowanie robót,
- dostarczenie materiałów i sprzętu,
- wykonanie i uzgodnienia projektów technologicznych,
- opracowanie recept laboratoryjnych mieszanek betonowych,
- wykonanie deskowania,
- oczyszczenie deskowania,
- przygotowanie i transport mieszanki,
- ułożenie mieszanki betonowej z zagęszczeniem i pielęgnacją,
- przygotowanie betonu i wykonanie warstw szparych w przypadku przerw roboczych,
- wykonanie dojazdów i stanowisk roboczych dla sprzętu,
- wykonanie przerw dylatacyjnych,
- wykonanie w konstrukcji wszystkich wymaganych dokumentacja projektową otworów jak również osadzenie potrzebnych zakotwień, marek, rur itp.,
- rozbiórkę deskowań,
- oczyszczenie stanowiska pracy i usunięcie, będących własnością Wykonawcy, materiałów rozbiórkowych,
- wykonanie badań i pomiarów wymaganych w specyfikacji technicznej,
- odwiezienie sprzętu.

Wszystkie roboty powinny być wykonane wg wymagań dokumentacji projektowej, ST i specyfikacji technicznej.

**9.3. Sposób rozliczenia robót tymczasowych i prac towarzyszących**

Cena wykonania robót określonych niniejsza ST obejmuje:

- roboty tymczasowe, które są potrzebne do wykonania robót podstawowych, ale nie są przekazywane Zamawiającemu i są usuwane po wykonaniu robót podstawowych,
- prace towarzyszące, które są niezbędne do wykonania robót podstawowych, niezaliczane do robót tymczasowych.

**10. PRZEPISY ZWIĄZANE****10.1. Specyfikacje techniczne (ST)**

1. D-M-00.00.00 Wymagania ogólne
2. ST M.08.01.00. Beton konstrukcyjny w obiekcie mostowym

**10.2. Normy**

3. PN-EN 197-1:2002 Cement. Część 1: Skład, wymagania i kryteria zgodności dotyczące cementów powszechnego użytku.
4. PN-EN 196-1:1996 Metody badania cementu – Oznaczenie wytrzymałości.
5. PN-EN 196-3:1996 Metody badania cementu – Oznaczenie czasu wiązania i stałości objętości.
6. BN-88/6731-08 Cement. Transport i przechowywanie.
7. PN-86/B-06712 Kruszywa mineralne do betonu.
8. PN-EN 933-1:2000 Badanie geometrycznych właściwości kruszyw. Oznaczenie składu ziarnowego.
9. PN-EN 933-4:2001 Badanie geometrycznych właściwości kruszyw. Część 4. Oznaczenie kształtu ziaren.
10. PN-76/B-06714.12 Kruszywa mineralne. Badania. Oznaczenie zawartości zanieczyszczeń obcych.
11. PN-76/B-06714.13 Kruszywa mineralne. Badania. Oznaczenie zawartości pyłów mineralnych.
12. PN-771097-6:2000 Badanie mechanicznych i fizycznych właściwości kruszyw. Oznaczenie zawartości gęstości ziaren i nasiąkliwości.
13. PN-EN 1008:2004 Woda zarobowa do betonu. Specyfikacja pobierania próbek, badanie i ocena przydatności wody zarobowej do betonu, w tym wody odzyskanej z procesów produkcji betonu.
14. PN-88/B-06250 Beton zwykły.
15. PN-85/B-04500 Zaprawy budowlane. Badanie cech fizycznych i wytrzymałościowych.

**10.3. Inne**

16. Rozporządzenie Ministra Transportu i Gospodarki Morskiej z dnia 30 maja 2000 r. w sprawie warunków technicznych, jakim powinny odpowiadać drogowe obiekty inżynierskie i ich usytuowanie. Dz.U. nr 63, poz. 735.

**M.11.00.00. NAWIERZCHNIE I CHODNIKI****M.11.03.13 Warstwa ścieralna z mieszanki grysowo – mastyksowej (SMA)****1. WSTĘP****1.1. Przedmiot ST**

Przedmiotem niniejszej specyfikacji technicznej (ST) są wymagania dotyczące wykonania i odbioru robót związanych z wykonaniem warstwy ścieralnej z mieszanki grysowo-mastyksowej, zwanej w dalszym ciągu mieszanką SMA.

**1.2. Zakres stosowania ST**

Specyfikacja techniczna (ST) ma zastosowanie jako dokument przetargowy i kontraktowy przy zlecaniu i realizacji robót na drogach powiatowych.

**1.3. Zakres robót objętych ST**

Ustalenia zawarte w niniejszej specyfikacji dotyczą zasad prowadzenia robót związanych z zastosowaniem mieszanki SMA do wykonania warstwy ścieralnej nawierzchni.

**1.4. Określenia podstawowe**

**Mieszanka mineralna (MM)** - mieszanka kruszywa i wypełniacza mineralnego o określonym składzie i uziarnieniu.

**Mieszanka mineralno-asfaltowa (MMA)** - mieszanka mineralna z odpowiednią ilością asfaltu lub polimeroasfaltu, wytworzona na gorąco, w określony sposób, spełniająca określone wymagania.

**Mieszanka SMA** - mieszanka mineralno-asfaltowa składająca się z gysu, piasku łamanego, piasku naturalnego, wypełniacza, asfaltu i stabilizatora, dobranych w odpowiednich proporcjach ilościowych, wytwarzana, układana i zagęszczana na gorąco.

**Stabilizator mastyksu** - dodatek, np. polimer, włókna celulozowe, mineralne, zmniejszający spływ mastyksu z powierzchni grysów w gorącej mieszance mineralno-asfaltowej.

**Środek adhezyjny** - substancja powierzchniowo czynna dodawana do lepiszcza w celu zwiększenia jego przyczepności do kruszywa.

Pozostałe określenia podstawowe są zgodne z obowiązującymi, odpowiednimi polskimi normami i definicjami podanymi w ST D-M.00.00.00 „Wymagania ogólne” pkt 1.4.

**1.5. Ogólne wymagania dotyczące robót**

Ogólne wymagania dotyczące robót podano w ST D-M.00.00.00 „Wymagania ogólne” pkt 1.5.

**2. MATERIAŁY****2.1. Ogólne wymagania dotyczące materiałów**

Ogólne wymagania dotyczące materiałów, ich pozyskiwania i składowania, podano w ST D-M.00.00.00 „Wymagania ogólne” pkt 2.

**2.2. Asfalt**

Należy stosować asfalt drogowy D-50, D-70 i D-100 spełniający wymagania określone w ST lub asfalt modyfikowany wg wskazań producenta.

**2.3. Wypełniacz**

Należy stosować wypełniacz wapienny, spełniający wymagania określone w odpowiedniej normie dla wypełniacza podstawowego.

**2.4. Kruszywo**

Należy stosować kruszywo:  
grysy klasy I wg właściwej normy  
piasek łamany lub mieszankę drobną granulowaną wg właściwej normy  
piasek naturalny wg właściwej normy  
zwir kruszony spełniający wymagania jak dla gysu klasy I, wg właściwej normy

**2.5. Stabilizator mastyksu i środek adhezyjny**

Dodatek stabilizujący mieszankę SMA i środek adhezyjny, musi posiadać aprobatę techniczną, wydaną przez jednostkę uprawnioną oraz zaakceptowany przez Inżyniera.

**3. SPRZĘT****3.1. Ogólne wymagania dotyczące sprzętu**

Ogólne wymagania dotyczące sprzętu podano w ST D-M.00.00.00 „Wymagania ogólne” pkt 3.

**3.2. Sprzęt do wykonania warstwy nawierzchni z mieszanki SMA**

Wykonawca przystępujący do wykonania warstwy nawierzchni z mieszanki grysowo-mastyksowej (SMA) powinien wykazać się możliwością korzystania z następującego sprzętu:

- wytwórni stacjonarnej o mieszananiu cyklicznym lub ciągłym do wytwarzania mieszanek mineralno-asfaltowych, wyposażonej w dozownik stabilizatora,
- układarek do rozkładania mieszanki mineralno-asfaltowej,
- walców stalowych gładkich średnich lub ciężkich,
- rozsypywarek kruszywa w przypadku rozsypywania kruszywa na warstwie ścieralnej,
- szczotek mechanicznych.

**4. TRANSPORT****4.1. Ogólne wymagania dotyczące transportu**

Ogólne wymagania dotyczące transportu podano w ST D-M.00.00.00 „Wymagania ogólne” pkt4.

**4.2. Transport materiałów****4.2.1. Asfalt**

Transport asfaltu powinien odbywać się zgodnie z zasadami podanymi we właściwej normie Transport asfaltów drogowych może odbywać się w:

- cysternach kolejowych,
  - cysternach samochodowych,
  - bębnach blaszanych,
- lub innych pojemnikach stalowych, zaakceptowanych przez Inżyniera.

**4.2.2. Wypełniacz**

Wypełniacz luzem należy przewozić w cysternach przystosowanych do przewozu materiałów sypkich, umożliwiających rozładunek pneumatyczny.

Wypełniacz workowany można przewozić dowolnymi środkami transportu w sposób zabezpieczony przed zawilgoceniem.

#### 4.2.3. Kruszywo

Kruszywo można przewozić dowolnymi środkami transportu w sposób zabezpieczony przed zawilgoceniem, zanieczyszczeniem i zmieszaniem z innymi asortymentami materiałów.

#### 4.2.4. Mieszanka SMA

Mieszankę SMA należy przewozić samochodami samowładkowymi wyposażonymi w pokrowce brezentowe. W czasie transportu mieszanka SMA powinna być przykryta pokrowcem.

### 5. WYKONANIE ROBÓT

#### 5.1. Ogólne zasady wykonania robót

Ogólne zasady wykonania robót podano w ST D-M.00.00.00 „Wymagania ogólne” pkt 5.

#### 5.2. Projektowanie mieszanki SMA

Przed przystąpieniem do robót, w terminie uzgodnionym z Inżynierem, Wykonawca dostarczy Inżynierowi do akceptacji projekt składu mieszanki SMA oraz wyniki badań laboratoryjnych i próbki materiałów pobrane w obecności Inżyniera.

Skład mieszanki zgodnie z projektem drogowym „Przebudowa drogi powiatowej nr 1512N Wielbark – Rozogi od km 0+479 do km 35+355”.

Projektowanie mieszanki SMA polega na:

- doborze składników mieszanki mineralnej,
- doborze optymalnej ilości asfaltu,
- doborze stabilizatora mastyksu,
- doborze środka adhezyjnego,

Krzywa uziarnienia mieszanki mineralnej powinna mieścić się w polu dobrego uziarnienia wyznaczonego przez krzywe graniczne.

Rzędne krzywych granicznych uziarnienia mieszanek mineralnych oraz orientacyjne zawartości asfaltu podano w tablicy 1.

Tablica 1. Rzędne krzywych granicznych uziarnienia mieszanek mineralnych oraz orientacyjne zawartości asfaltu

Wymiar oczek sit #, mm	Rzędne krzywych granicznych MM w zależności od kategorii ruchu						
	KR 1 lub KR 2				od KR 3 do KR 6		
	Mieszanka mineralna, mm						
	od 0 do 9,6	od 0 do 8	od 0 do 6,3	od 0 do 4	od 0 do 12,8	od 0 do 9,6	od 0 do 8
Przechodzi przez:							
16,0					100		
12,8	100				90 ÷ 100	100	
9,6	90 ÷ 100	100			45 ÷ 60	90 ÷ 100	100
8,0	45 ÷ 80	90 ÷ 100	100		35 ÷ 48	45 ÷ 75	90 ÷ 100
6,3	35 ÷ 55	45 ÷ 70	90 ÷ 100	100	30 ÷ 40	35 ÷ 47	45 ÷ 70
4,0	26 ÷ 40	28 ÷ 40	35 ÷ 50	90 ÷ 100	24 ÷ 32	26 ÷ 32	28 ÷ 35
2,0	20 ÷ 30	20 ÷ 30	25 ÷ 35	30 ÷ 40	17 ÷ 25	20 ÷ 25	20 ÷ 25
zawartość ziarn > 2,0	( 70 ÷ 80)	( 70 ÷ 80)	(65 ÷ 75)	(60 ÷ 70)	(75 ÷ 83)	(75 ÷ 80)	( 75 ÷ 80)
	15 ÷ 24	15 ÷ 25	17 ÷ 27	19 ÷ 29	12 ÷ 21	15 ÷ 22	15 ÷ 23
0,85	11 ÷ 21	12 ÷ 22	13 ÷ 24	15 ÷ 26	10 ÷ 20	11 ÷ 19	12 ÷ 21
0,42	9 ÷ 19	11 ÷ 21	12 ÷ 23	13 ÷ 24	10 ÷ 19	9 ÷ 18	11 ÷ 20
0,30	8 ÷ 17	10 ÷ 19	10 ÷ 20	11 ÷ 21	9 ÷ 18	8 ÷ 16	10 ÷ 17
0,18	8 ÷ 16	10 ÷ 18	10 ÷ 19	11 ÷ 20	9 ÷ 17	8 ÷ 15	10 ÷ 16
0,15	8 ÷ 13	10 ÷ 15	10 ÷ 15	10 ÷ 15	8 ÷ 13	8 ÷ 13	10 ÷ 13
0,075							
Orientacyjna zawartość asfaltu w SMA, % m/m	od 6,0 do 7,0	od 6,0 do 7,0	od 6,5 do 7,5	od 7,0 do 8,0	od 5,5 do 6,8	od 6,0 do 7,0	od 6,0 do 7,0

Skład mieszanki SMA powinien być ustalony na podstawie badań próbek sporządzonych wg metody Marshalla, które powinny spełniać wymagania podane w tablicy 2. Próbkę powinny spełniać wymagania podane w tablicy 2 lp. od 1 do 2. Wykonana warstwa ścieralna z mieszanki SMA powinna spełniać wymagania podane w tablicy 2 lp. od 3 do 5.

Tablica 3. Wymagania wobec próbek laboratoryjnych przy projektowaniu mieszanki SMA

Lp.	Właściwości	Wymagania wobec MMA i warstwy z SMA w zależności od kategorii ruchu	
		KR 1 lub KR 2	KR 3 do KR 6
1	Zawartość dodatków (orientacyjna) w mieszance SMA, % (m/m) a) adhezyjnego, w stosunku do asfaltu b) stabilizującego, w stosunku do MMA	od 0,2 do 0,9 od 0,2 do 1,5	
2	Wolna przestrzeń w próbkach Marshalla % (V/V), zagęszczonych a) 2x50 uderzeń ubijaka w temp. 135 ±5°C b) 2x75 uderzeń ubijaka w temp. 145 ±5°C	od 2,0 do 4,0	od 3,0 do 4,0
3	Grubość warstwy ścieralnej w cm o uziarnieniu: od 0 mm do 4,0 mm od 0 mm do 6,3 mm od 0 mm do 8,0 mm od 0 mm do 9,6 mm od 0 mm do 12,8 mm	od 1,5 do 2,5 od 2,0 do 3,0 od 2,5 do 3,5 od 3,5 do 4,5 -	od 3,0 do 4,0 od 3,5 do 4,5 od 3,5 do 5,0
4	Wskaźnik zagęszczenia warstwy, %	≥ 98,0	≥ 98,0
5	Wolna przestrzeń w warstwie ścieralnej przed dopuszczeniem do ruchu, % (V/V)	od 2,5 do 6,0	

Przy projektowaniu mieszanki SMA zaleca się:

- dla kategorii ruchu KR3 i KR4 określenie modułu sztywności pełzania statycznego w temperaturze 40°C, którego wartość powinna wynosić co najmniej 16 Mpa,
- dla kategorii ruchu KR5 i KR6 określenie odkształcenia w badaniu koleinowania metodą LCPC, w temperaturze 60°C, którego wartość po 10000 cyklach nie powinna przekraczać 10% początkowej grubości próbki.

Jako alternatywa do powyższych metod, może być zastosowany koleinomierz mały (angielski) wg procedury podanej w „Katalogu wzmocnień i remontów nawierzchni podatnych i półsztywnych” IBDiM-2001 [17].

Temperatura badania i wyniki:

- dla KR3, 45°C – prędkość przyrostu koleiny 2,0 mm/h , max. głębokość koleiny 4,0 mm,
- dla KR4 do KR6, 60°C – prędkość przyrostu koleiny 5,0 mm/h , max. głębokość koleiny 7,0 mm

Krzywe graniczne uziarnienia mieszanek mineralnych SMA przedstawiono na rysunkach od 1 do 7.

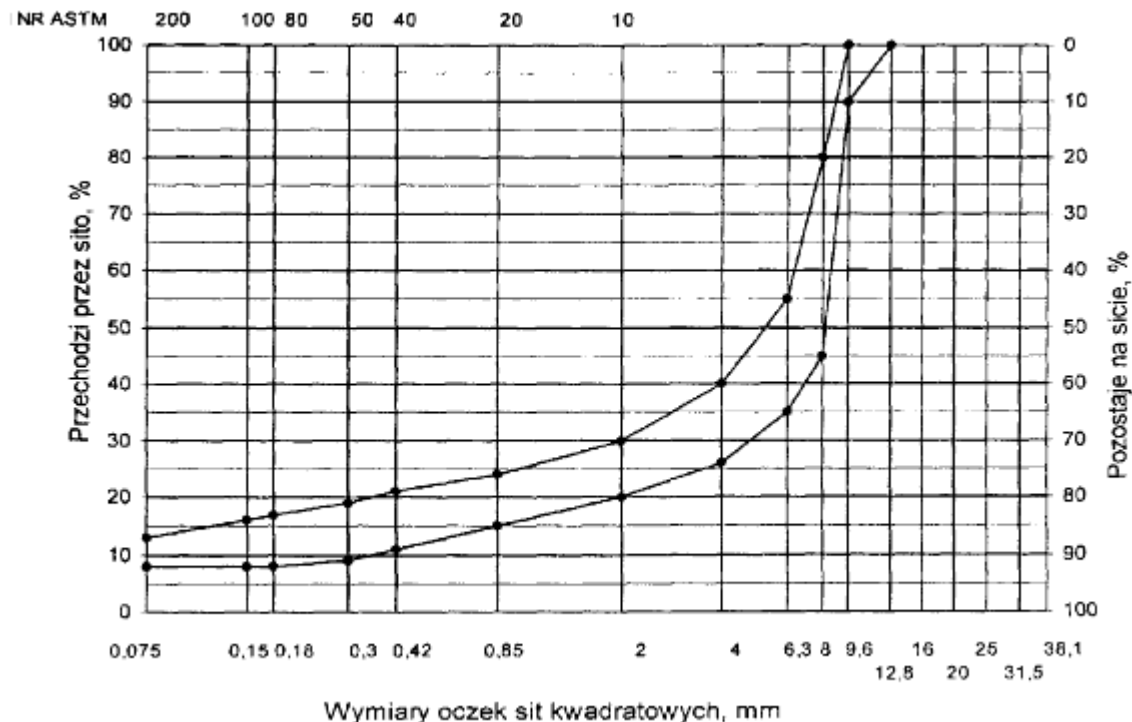

Rysunek 1 Krzywe graniczne uziarnienia mieszanki mineralnej SMA od 0 do 9,6 mm do warstwy ściernalnej nawierzchni drogi o obciążeniu ruchem KR1 lub KR2

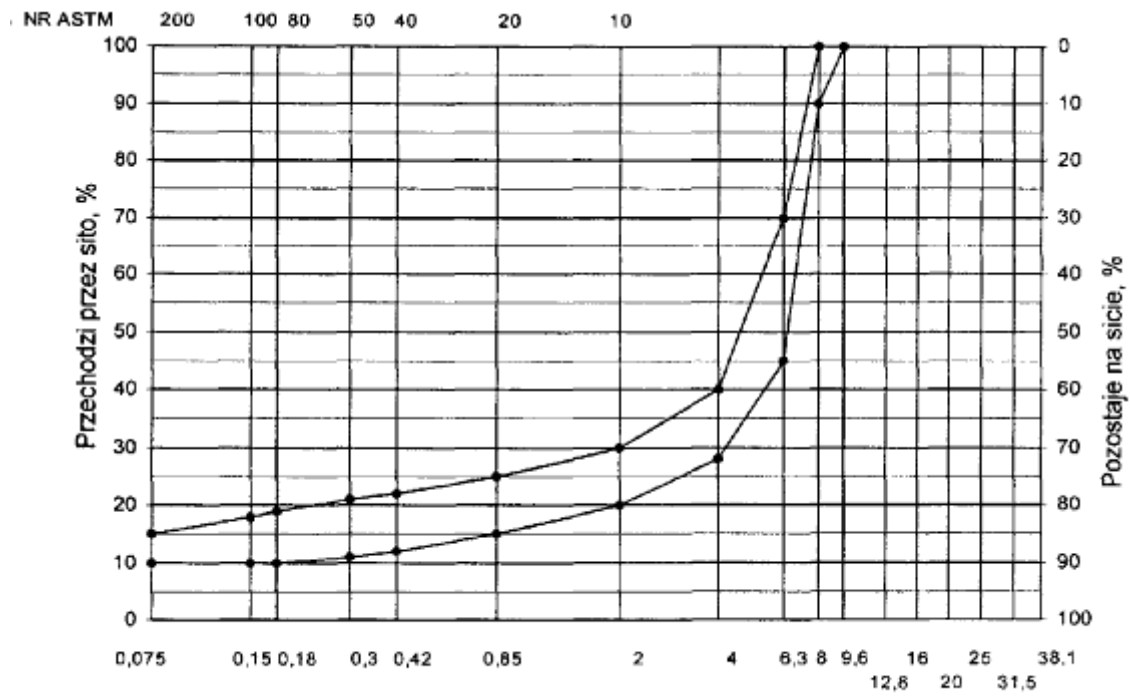

Wymiary oczek sit kwadratowych, mm

Rysunek 2 Krzywe graniczne uziarnienia mieszanki mineralnej SMA od 0 do 8 mm do warstwy ścieralnej nawierzchni drogi o obciążeniu ruchem KR1 lub KR2

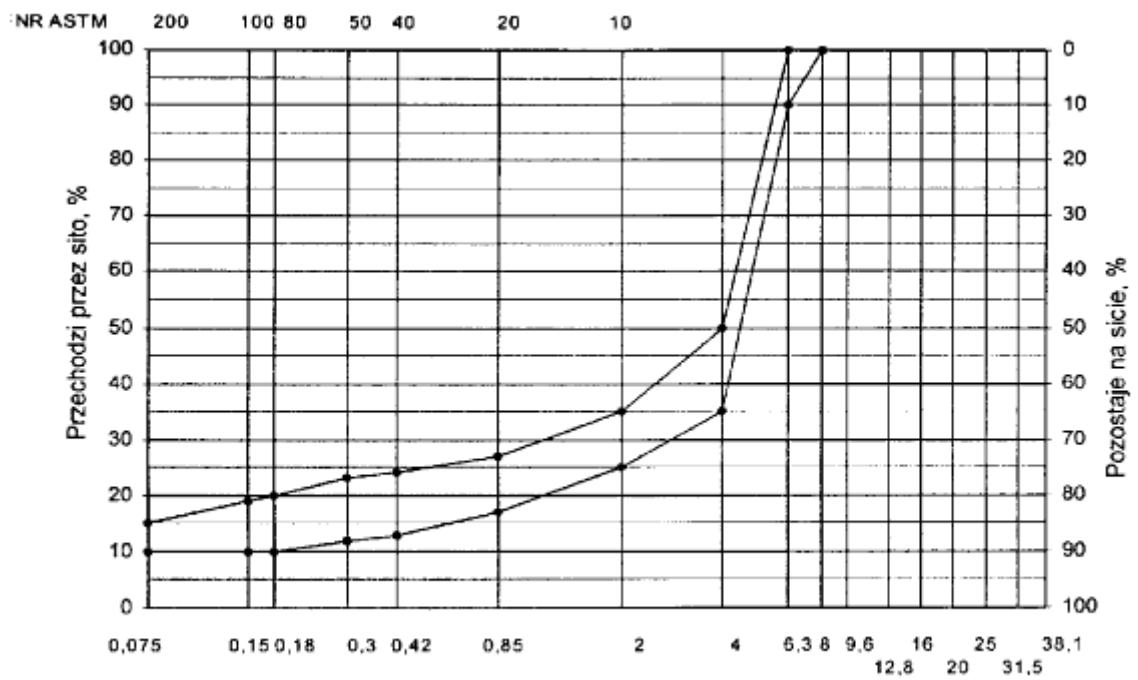

Wymiary oczek sit kwadratowych, mm

Rysunek 3 Krzywe graniczne uziarnienia mieszanki mineralnej SMA od 0 do 6,3 mm do warstwy ścieralnej nawierzchni drogi o obciążeniu ruchem KR1 lub KR2

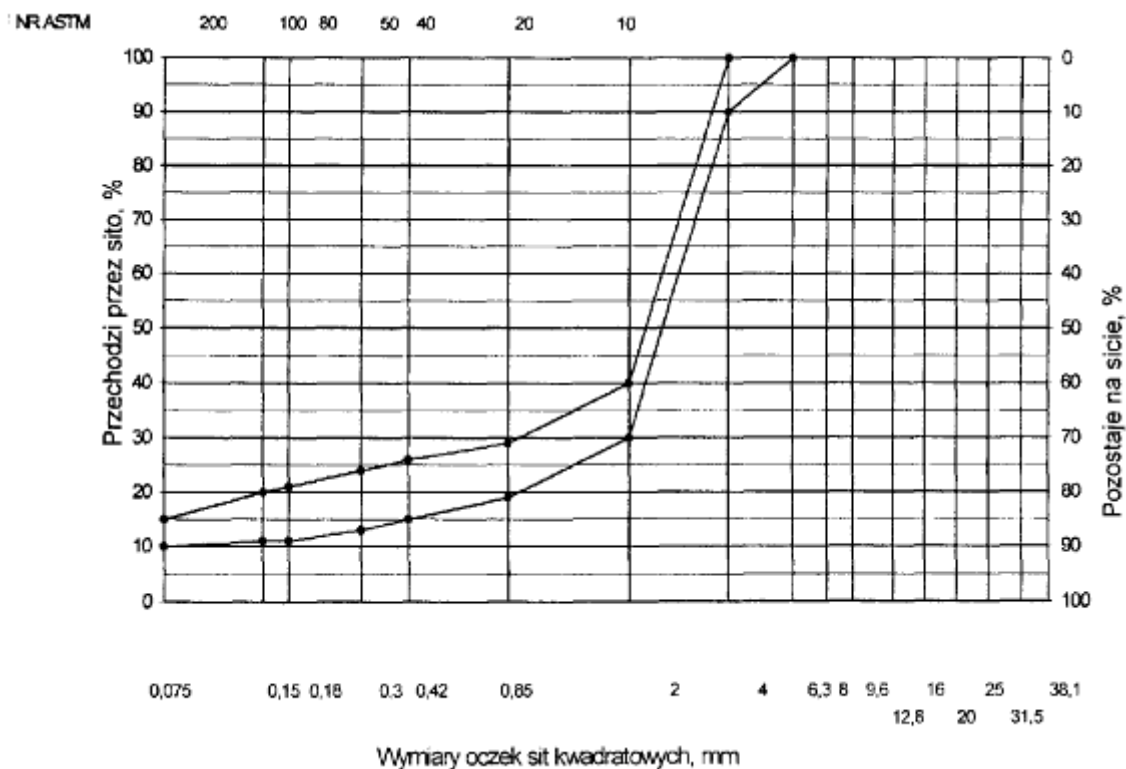

Rysunek 4 Krzywe graniczne uziarnienia mieszanki mineralnej SMA od 0 do 4 mm do warstwy ścieralnej nawierzchni drogi o obciążeniu ruchem KR1 lub KR2

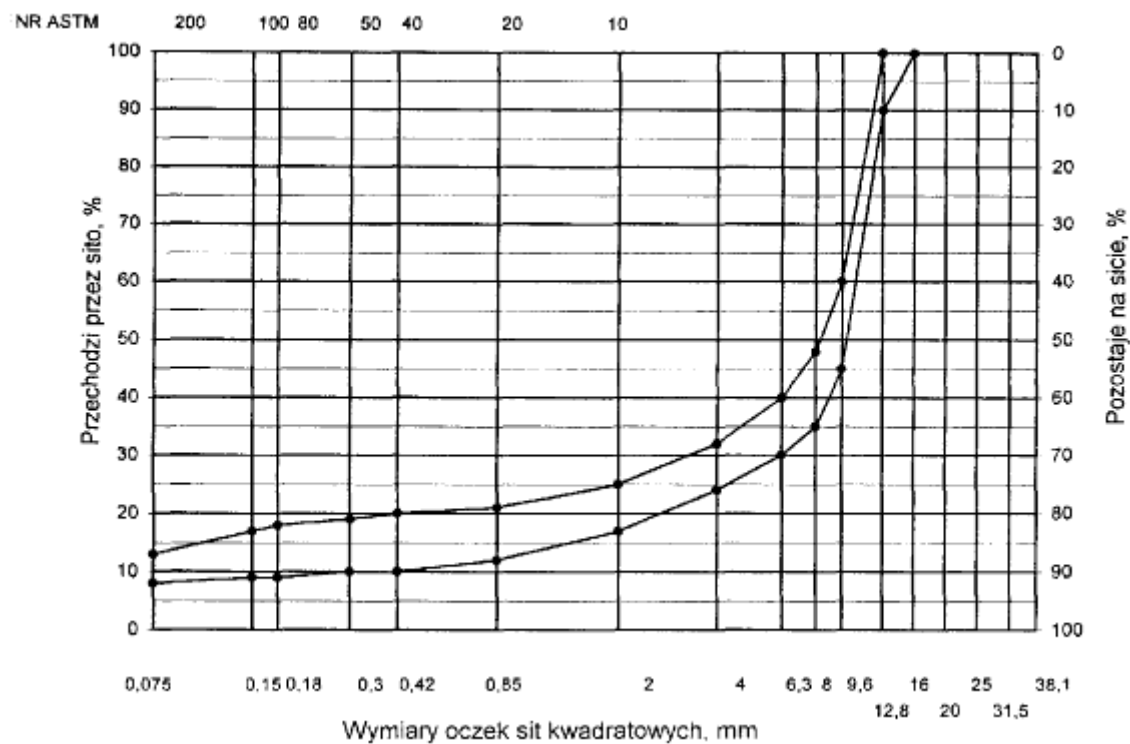

Rysunek 5 Krzywe graniczne uziarnienia mieszanki mineralnej SMA od 0 do 12,8 mm do warstwy ścieralnej nawierzchni drogi o obciążeniu ruchem od KR3 do KR6

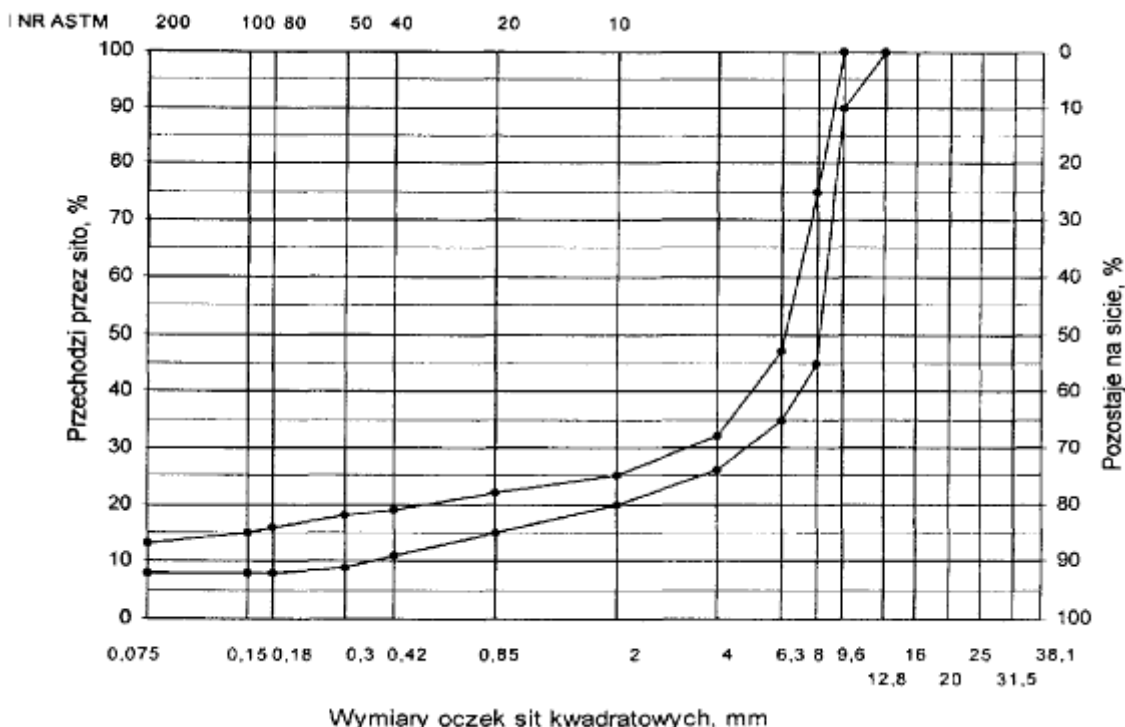

Rysunek 6 Krzywe graniczne uziarnienia mieszanki mineralnej SMA od 0 do 9,6 mm do warstwy ścieralnej nawierzchni drogi o obciążeniu ruchem od KR3 do KR6

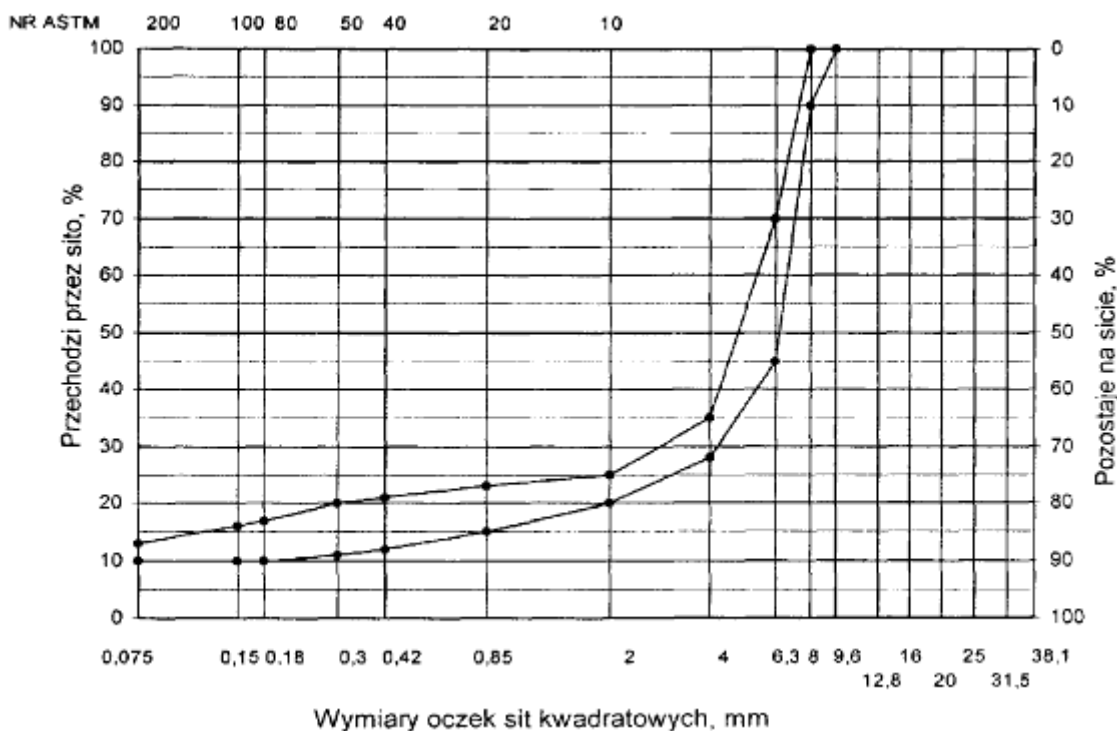

Rysunek 7 Krzywe graniczne uziarnienia mieszanki mineralnej SMA od 0 do 8 mm do warstwy ścieralnej nawierzchni drogi o obciążeniu ruchem od KR3 do KR6

**5.3. Produkcja mieszanki SMA**

Mieszankę SMA należy produkować w wytwórni mieszanek mineralno-asfaltowych zachowując zasady określone w ST „Nawierzchnia z betonu asfaltowego”.

Środek adhezyjny powinien być dozowany do asfaltu w sposób i w ilościach określonych w recepcie. Stabilizator powinien być dozowany do mieszalnika równocześnie z gorącym grysem. Zaleca się automatyczne dozowanie dodatków.

Tolerancje dozowania składników mogą wynosić: jedna działka elementarna wagi, względnie przepływomierza, lecz nie więcej niż ± 2 % w stosunku do masy składnika.

Asfalt w zbiorniku powinien być ogrzewany w sposób pośredni, z układem termostatowania, zapewniającym utrzymanie stałej temperatury z tolerancją ± 5°C.

Temperatura asfaltu w zbiorniku powinna wynosić:

- dla D 50 od 145°C do 165°C,
- dla D 70 od 140°C do 160°C,
- dla D 100 od 135°C do 160°C,

Kruszywo powinno być wysuszone i tak podgrzane, aby mieszanka mineralna po dodaniu wypełniacza uzyskała właściwą temperaturę. Maksymalna temperatura gorącego kruszywa nie powinna być wyższa o więcej niż 30°C od maksymalnej temperatury mieszanki SMA.

Temperatura wytworzonej mieszanki SMA powinna wynosić:

- z D 50 od 140°C do 180°C,
- z D 70 od 135°C do 175°C,
- z D 100 od 130°C do 160°C,

#### 5.4. Przygotowanie podłoża

Podłoże (warstwa wyrównawcza, warstwa wiążąca lub stara warstwa ściernalna) powinno mieć odpowiedni profil, powierzchnia powinna być sucha i dokładnie oczyszczona z wszelkiego rodzaju zanieczyszczeń (kurzu, błota, piasku, rozlanego paliwa itp.).

Nierówności podłoża pod warstwę ściernalną nie powinny być większe od:

- dla dróg klasy A, S i GP 6 mm,
- dla dróg klasy G i Z 9 mm,
- dla dróg klasy L i D oraz placów i parkingów 12 mm.

W przypadku gdy nierówności podłoża są większe od podanych, podłoże należy wyrównać poprzez frezowanie lub ułożenie warstwy wyrównawczej.

Przed rozłożeniem mieszanki SMA, podłoże należy skropić emulsją asfaltową lub asfaltem upłynnionym w ilości ustalonej w ST.

Powierzchnie czołowe krawężników, włazów, wpustów itp. urządzeń powinny być pokryte asfaltem lub materiałem uszczelniającym określonym w ST i zaakceptowanym przez Inżyniera.

#### 5.5. Warunki przystąpienia do robót

Warstwa nawierzchni z mieszanki SMA nie może być układana, gdy temperatura otoczenia jest niższa od 5°C. Nie dopuszcza się układania mieszanki SMA na wilgotnym i oblodzonym podłożu, podczas opadów atmosferycznych oraz silnego wiatru ( $v < 16$  m/s).

#### 5.6. Odcinek próbny

Co najmniej na 3 dni przed rozpoczęciem robót, Wykonawca wykona odcinek próbny w celu:

- stwierdzenia czy użyty sprzęt jest właściwy,
- określenia grubości warstwy wbudowanej mieszanki SMA przed zagęszczeniem, koniecznej do uzyskania wymaganej grubości warstwy,
- określenia potrzebnej liczby przejazdów walców dla uzyskania prawidłowego zagęszczenia warstwy.

Do takiej próby Wykonawca użyje takich materiałów oraz sprzętu, jakie będą stosowane do wykonania warstwy nawierzchni.

Odcinek próbny powinien być zlokalizowany w miejscu wskazanym przez Inżyniera.

Wykonawca może przystąpić do wykonywania warstwy, po zaakceptowaniu odcinka próbnego przez Inżyniera.

#### 5.7. Wykonanie warstwy ściernalnej z mieszanki SMA

Mieszanka SMA powinna być wbudowywana układarką wyposażoną w układ z automatycznym sterowaniem grubości warstwy i utrzymywania niwelety zgodnie z dokumentacją projektową. Elementy układarki rozkładające i dogęszczające powinny być podgrzane przed rozpoczęciem robót.

Temperatura mieszanki wbudowywanej nie powinna być niższa od minimalnej temperatury mieszanki podanej w pkt 5.3.

Zagęszczanie mieszanki powinno odbywać się bezzwłocznie, zgodnie ze schematem przejazdów walca ustalonym na odcinku próbnym.

Zagęszczenie należy rozpocząć od krawędzi nawierzchni ku środkowi. Wskaźnik zagęszczenia ułożonej warstwy powinien być zgodny z wymaganiami podanymi w tabelicy 3.

Złącza w nawierzchni powinny być wykonane w linii prostej, równoległe lub prostopadłe do osi drogi

W celu poprawy szorstkości powykonawczej warstwę należy posypać grysem od 2 mm do 4 mm lub grysem lakierowanym (otoczonym asfaltem ok. 1% m/m), w ilości od 1 do 2 kg/m<sup>2</sup>. Grysy należy rozsypywać na gorącą mieszankę SMA bezpośrednio po ułożeniu i przywałować.

Złącze robocze powinno być równo obcięte i powierzchnia obciętej krawędzi powinna być posmarowana asfaltem lub oklejona samoprzylepną taśmą asfaltowo-kauczkową. Sposób wykonywania złączy roboczych powinien być zaakceptowany przez Inżyniera.

Za zgodą Inżyniera, nawierzchnię można oddać do ruchu zaraz po jej wykonaniu.

## 6. KONTROLA JAKOŚCI ROBÓT

### 6.1. Ogólne zasady kontroli jakości robót

Ogólne zasady kontroli jakości robót podano w ST D-M.00.00.00 „Wymagania ogólne” pkt 6.

### 6.2. Badania przed przystąpieniem do robót

Przed przystąpieniem do robót Wykonawca powinien wykonać badania asfaltu, wypełniacza oraz kruszywa przeznaczonych do produkcji SMA i przedstawić wyniki tych badań Inżynierowi w celu akceptacji.

### 6.3. Badania w czasie robót

#### 6.3.1. Częstotliwość oraz zakres badań i pomiarów

Częstotliwość oraz zakres badań i pomiarów w czasie wykonywania nawierzchni z mieszanki SMA podano w tabelicy 3.

Tabela 3. Częstotliwość oraz zakres badań i pomiarów podczas wykonywania nawierzchni z mieszanki SMA

Lp.	Wyszczególnienie badań	Częstotliwość badań.
		Minimalna liczba badań na dziennej działce roboczej
1	Skład i uziarnienie mieszanki SMA pobranej w wytwórni	1 próbka przy produkcji do 300 Mg 2 próbki przy produkcji ponad 300 Mg
2	Właściwości asfaltu	dla każdej dostawy (cysterny)



3	Właściwości wypełniacza	1 na 100 Mg
4	Właściwości kruszywa	przy każdej zmianie
5	Temperatura składników mieszanki SMA	dozór ciągły
6	Temperatura mieszanki SMA	każdy pojazd przy załadunku i w czasie wbudowywania
7	Wygląd mieszanki SMA	jw.
8	Właściwości próbek mieszanki SMA	jeden raz dziennie
Lp. 1 i lp. 8 – badania mogą być wykonywane zamiennie wg PN-S-96025:2000 [9]		

### 6.3.2. Skład i uziarnienie mieszanki SMA

Badanie składu mieszanki SMA polega na wykonaniu ekstrakcji wg PN-S-04001: 1967 [8]. Wyniki powinny być zgodne z receptą laboratoryjną, z tolerancją podaną w tablicy 4. Dopuszcza się wykonanie badań innymi równoważnymi metodami.

Tablica 4. Tolerancje zawartości składników mieszanki SMA względem zaprojektowanego składu przy badaniu pojedynczej próbki metodą ekstrakcji, % m/m

Lp.	Składniki mieszanki	Mieszanki do nawierzchni dróg o kategorii ruchu	
		KR 1 lub KR 2	KR 3 do KR 6
1	Ziarna pozostające na sitach o oczkach #mm: 12,8; 9,6; 8,0; 6,3; 4,0; 2,0	± 5,0	± 4,0
2	Ziarna pozostające na sitach o oczkach #mm: 0,85; 0,42; 0,30; 0,18; 0,15; 0,075	± 3,0	± 2,0
3	Ziarna przechodzące przez sito o oczkach # 0,075 mm	± 2,0	± 1,5
4	Asfalt	± 0,5	± 0,3

### 6.3.3. Badanie właściwości asfaltu

Dla każdej cysterny należy określić penetrację i temperaturę mięknięcia asfaltu.

### 6.3.4. Badanie właściwości wypełniacza

Na każde 100 Mg zużytego wypełniacza należy określić uziarnienie i wilgotność wypełniacza.

### 6.3.5. Badanie właściwości kruszywa

Przy każdej zmianie kruszywa należy określić klasę i gatunek kruszywa.

### 6.3.6. Pomiar temperatury składników mieszanki SMA

Pomiar polega na odczytaniu temperatury na skali odpowiedniego termometru zamontowanego na otaczarce. Temperatura powinna być zgodna z wymaganiami podanymi w receptce laboratoryjnej i SST.

### 6.3.7. Pomiar temperatury mieszanki SMA

Pomiar temperatury mieszanki SMA powinien być dokonany przy załadunku i w czasie wbudowywania w nawierzchnię. Pomiar należy wykonać przy użyciu termometru bimetalicznego z dokładnością  $\pm 20\text{C}$ , a temperatura powinna być zgodna z wymaganą w receptce.

### 6.3.8. Sprawdzenie wyglądu mieszanki SMA

Sprawdzenie wyglądu mieszanki SMA polega na ocenie wizualnej jej wyglądu w czasie produkcji, załadunku, rozładunku i wbudowywania.

### 6.3.9. Właściwości mieszanki SMA

Należy określać wolną przestrzeń na próbkach zagęszczonych metodą Marshalla. Wyniki powinny być zgodne z receptą laboratoryjną

## 6.4. Badania dotyczące cech geometrycznych i właściwości nawierzchni z mieszanki SMA

### 6.4.1. Częstotliwość oraz zakres badań i pomiarów

Częstotliwość oraz zakres badań i pomiarów podaje tablica 5.

Tablica 5. Częstotliwość oraz zakres badań i pomiarów wykonanej nawierzchni z mieszanki

SMA Lp.	Wyszczególnienie badań	Minimalna częstotliwość badań i pomiarów
1	Szerokość warstwy	2 razy na odcinku drogi o długości 1 km
2	Równość podłużna warstwy	każdy pas ruchu planografem lub łata co 10m
3	Równość poprzeczna warstwy	nie rzadziej niż co 5 m
4	Spadki poprzeczne warstwy <sup>1)</sup>	10 razy na odcinku drogi o długości 1 km
5	Rzędne wysokościowe warstwy	Pomiar rzędnych niwelacji podłużnej i poprzecznej oraz usytuowania osi według dokumentacji budowy
6	Ukształtowanie osi w planie <sup>1)</sup>	
7	Grubość warstwy	2 próbki z każdego pasa o powierzchni do 3000 m <sup>2</sup>
8	Złącza podłużne i poprzeczne	cała długość złącza
9	Krawędź, obramowanie warstwy	cała długość
10	Wygląd warstwy	ocena ciągła
11	Zagęszczenie warstwy	2 próbki z każdego pasa o powierzchni do 3000 m <sup>2</sup>
11	Wolna przestrzeń w warstwie	jw.

**6.4.2. Szerokość nawierzchni**

Szerokość wykonanej nawierzchni nie może różnić się od szerokości projektowanej o więcej niż  $\pm 5$  cm.

**6.4.3. Równość warstwy**

Nierówności podłużne i poprzeczne warstwy mierzone wg BN-68/8931-04 [11] nie powinny być większe od :

- drogi klasy A, S i GP - 4 mm,
- droga klasy G i Z - 6 mm,
- droga klasy L i D oraz place i parkingi - 9 mm.

**6.4.4. Spadki poprzeczne warstwy**

Spadki poprzeczne warstwy na prostych i łukach powinny być zgodne z dokumentacją projektową z tolerancją  $\pm 0,5\%$ .

**6.4.5. Rzędne wysokościowe warstwy**

Rzędne wysokościowe warstwy powinny być zgodne z dokumentacją projektową z tolerancją  $\pm 1$  cm.

**6.4.6. Ukształtowanie osi w planie**

Oś warstwy w planie powinna być usytuowana zgodnie z dokumentacją projektową z tolerancją 5 cm.

**6.4.7. Grubość warstwy**

Grubość warstwy powinna być zgodna z grubością projektową, z tolerancją  $\pm 10\%$  (nie dotyczy bardzo cienkich i cienkich warstw), a:

- dla bardzo cienkich warstw od 1,5 do 2,5 cm, tolerancja + 5 mm,
- dla cienkich warstw od 2,5 do 3,5 cm, tolerancja  $\pm 5$  mm.

**6.4.8. Złącza podłużne i poprzeczne**

Sprawdzenie prawidłowości wykonania złącza podłużnego i poprzecznego polega na oględzinach. Złącza powinny być równe i związane.

**6.4.9. Krawędź, obramowanie warstwy**

Warstwa ścieralna przy opornikach drogowych i urządzeniach w jezdni powinna wystawać od 3mm do 5 mm ponad ich powierzchnię. Warstwa nieobramowana powinna być wyprofilowana a w miejscach gdzie zaszła konieczność obciążenia, pokryta asfaltem.

**6.4.10. Wygląd warstwy**

Wygląd warstwy powinien mieć jednolitą teksturę, bez miejsc przeasfaltowanych, porowatych, łuszczących się i spękań. Luźne grysy zastosowane do uszorstnienia warstwy powinny być usunięte.

**6.4.11. Zagęszczenie warstwy i wolna przestrzeń w warstwie**

Zagęszczenie i wolna przestrzeń w warstwie powinny być zgodne z wymaganiami ustalonymi w SST i receptie laboratoryjnej.

**7. OBMIAR ROBÓT****7.1. Ogólne zasady obmiaru robót**

Ogólne zasady obmiaru robót podano w ST D-M.00.00.00 „Wymagania ogólne” pkt 7.

**7.2. Jednostka obmiarowa**

Jednostką obmiarową jest m<sup>2</sup> (metr kwadratowy) warstwy nawierzchni z mieszanki SMA.

**8. ODBIÓR ROBÓT**

Ogólne zasady odbioru robót podano w ST D-M.00.00.00 „Wymagania ogólne” pkt 8.

Roboty uznaje się za zgodne z dokumentacją projektową, ST i wymaganiami Inżyniera, jeżeli wszystkie pomiary i badania z zachowaniem tolerancji wg pkt 6 dały wyniki pozytywne.

**9. PODSTAWA PŁATNOŚCI****9.1. Ogólne ustalenia dotyczące podstawy płatności**

Ogólne ustalenia dotyczące podstawy płatności podano w ST D-M.00.00.00 „Wymagania ogólne” pkt 9.

**9.2. Cena jednostki obmiarowej**

Cena wykonania 1 m<sup>2</sup> nawierzchni z mieszanki SMA obejmuje:

- prace pomiarowe i roboty przygotowawcze,
- oznakowanie robót,
- oczyszczenie podłoża,
- skropienie podłoża,
- dostarczenie materiałów,
- wyprodukowanie mieszanki SMA i jej transport na miejsce wbudowania,
- posmarowanie lepiszczem krawędzi urządzeń obcych i krawężników,
- rozłożenie i zagęszczenie mieszanki SMA,
- posypanie grysem i przywałowanie,
- obcięcie krawędzi i posmarowanie lepiszczem,
- przeprowadzenie pomiarów i badań laboratoryjnych, wymaganych w specyfikacji technicznej.

**10. PRZEPISY ZWIĄZANE****10.1. Normy**

1. PN-B-11111:1996 Kruszywo mineralne. Kruszywa naturalne do nawierzchni drogowych. Żwir i mieszanka
2. PN-B-11112:1996 Kruszywo mineralne. Kruszywo łamane do nawierzchni drogowych
3. PN-B-11113:1996 Kruszywo mineralne. Kruszywo naturalne do nawierzchni drogowych. Piasek
4. PN-B-11115:1998 Kruszywa mineralne. Kruszywa sztuczne z żużla stalowniczego do nawierzchni drogowych
5. PN-C-04024:1991 Ropa naftowa i przetwory naftowe. Pakowanie, znakowanie i transport
6. PN-C-96170:1965 Przetwory naftowe. Asfalty drogowe
7. PN-C-96173:1974 Przetwory naftowe. Asfalty upłynnione AUN do nawierzchni drogowych
8. PN-S-04001:1967 Drogi samochodowe. Metody badań mas mineralno-bitumicznych i nawierzchni bitumicznych
9. PN-S-96025:2000 Drogi samochodowe i lotniskowe. Nawierzchnie asfaltowe. Wymagania
10. PN-S-96504:1961 Drogi samochodowe. Wypełniacz kamienny do mas bitumicznych

11. BN-68/8931-04 Drogi samochodowe. Pomiar równości nawierzchni planografem i łątą.

**10.2. Inne dokumenty**

12. WT/MK-CZDP 84. Wytyczne techniczne oceny jakości grysów i żwirów kruszonych produkowanych z naturalnie rozdrobnionego surowca skalnego, przeznaczonych do nawierzchni drogowych. CZDP, Warszawa, 1984

13. Zasady wykonywania nawierzchni z mieszanki SMA (ZW-SMA 95). Informacje, instrukcje - zeszyt 49, IBDiM, Warszawa, 1997

14. Warunki techniczne. Drogowe kationowe emulsje asfaltowe EmA-99. Informacje, instrukcje - zeszyt 60, IBDiM, Warszawa, 1999

15. Katalog typowych konstrukcji nawierzchni podatnych i półsztywnych, IBDiM, Warszawa, 1997

16. Tymczasowe wytyczne techniczne. Polimeroasfalty drogowe. TWT-PAD-97. Informacje, instrukcje - zeszyt 54, IBDiM, Warszawa, 1997.

17. Katalog wzmocnień i remontów nawierzchni podatnych i półsztywnych, IBDiM, Warszawa, 2001.

18. Rozporządzenie Ministra Transportu i Gospodarki Morskiej z dnia 2 marca 1999 r. w sprawie warunków technicznych, jakim powinny odpowiadać drogi publiczne i ich usytuowanie (Dz.U. Nr 43 z 1999 r., poz. 430).

**M.11.01.00. Warstwa wiążąca z betonu asfaltowego (BA)****1. WSTĘP****1.1. Przedmiot ST**

Przedmiotem niniejszej Specyfikacji technicznej (ST) są wymagania dotyczące wykonania i odbioru robót związanych z wykonywaniem warstwy wiążącej konstrukcji nawierzchni z betonu asfaltowego.

**1.2. Zakres stosowania ST**

Zaleca się wykorzystanie ST przy zlecaniu robót określonych w pkt.1.1.

**1.3. Zakres robót objętych ST**

Ustalenia zawarte w niniejszej specyfikacji dotyczą zasad prowadzenia robót związanych z wykonywaniem warstwy wiążącej z betonu asfaltowego wg PN-S-96025:2000 [10].

**1.4. Określenia podstawowe**

**1.4.1. Mieszanka mineralna (MM)** - mieszanka kruszywa i wypełniacza mineralnego o określonym składzie i uziarnieniu.

**1.4.2. Mieszanka mineralno-asfaltowa (MMA)** - mieszanka mineralna z odpowiednią ilością asfaltu lub polimeroasfaltu, wytworzona na gorąco, w określony sposób, spełniająca określone wymagania.

**1.4.3. Beton asfaltowy (BA)** - mieszanka mineralno-asfaltowa ułożona i zagęszczona.

**1.4.4. Środek adhezyjny** - substancja powierzchniowo czynna, która poprawia adhezję asfaltu do materiałów mineralnych oraz zwiększa odporność błonki asfaltu na powierzchni kruszywa na odmywanie wodą; może być dodawany do asfaltu lub do kruszywa.

**1.4.5. Podłoże pod warstwę asfaltową** - powierzchnia przygotowana do ułożenia warstwy z mieszanki mineralnoasfaltowej.

**1.4.6. Asfalt upłynniony** - asfalt drogowy upłynniony lotnymi rozpuszczalnikami.

**1.4.7. Emulsja asfaltowa kationowa** - asfalt drogowy w postaci zawiesiny rozproszonego asfaltu w wodzie.

**1.4.8. Próba technologiczna** – wytwarzanie mieszanki mineralno-asfaltowej w celu sprawdzenia, czy jej właściwości są zgodne z receptą laboratoryjną.

**1.4.9. Odcinek próbny** – odcinek warstwy nawierzchni (o długości co najmniej 50 m) wykonany w warunkach zbliżonych do warunków budowy, w celu sprawdzenia pracy sprzętu i uzyskiwanych parametrów technicznych robót.

**1.4.10. Kategoria ruchu (KR)** – obciążenie drogi ruchem samochodowym, wyrażone w osiach obliczeniowych (100 kN) na obliczeniowy pas ruchu na dobę.

**1.4.11.** Pozostałe określenia podstawowe są zgodne z odpowiednimi polskimi normami i z definicjami podanymi w ST D-M.00.00.00 „Wymagania ogólne” pkt 1.4.

**1.5. Ogólne wymagania dotyczące robót**

Ogólne wymagania dotyczące robót podano w ST D-M.00.00.00 „Wymagania ogólne” pkt 1.5.

**2. MATERIAŁY****2.1. Ogólne wymagania dotyczące materiałów**

Ogólne wymagania dotyczące materiałów, ich pozyskiwania i składowania, podano w ST D-M.00.00.00 „Wymagania ogólne” pkt 2.

**2.2. Asfalt**

Należy stosować asfalt drogowy spełniający wymagania określone w PN-C-96170:1965 [6].

W zależności od rodzaju warstwy i kategorii ruchu należy stosować asfalty drogowe podane w tablicy 1 i 2.

**2.3. Wypełniacz**

Należy stosować wypełniacz, spełniający wymagania określone w PN-S-96504:1961 [9] dla wypełniacza podstawowego i zastępczego. Przechowywanie wypełniacza powinno być zgodne z PN-S-96504:1961 [9].

Tablica 1. Wymagania wobec materiałów do warstwy wiążącej z betonu asfaltowego

Lp.	Rodzaj materiału nr normy	Wymagania wobec materiałów w zależności od kategorii ruchu
		KR 1 do KR 2
1	Kruszywo łamane granulowane wg PN-B-11112:1996 [2], a) z surowca skalnego b) z surowca sztucznego (żuźle pomiedziowe i stalownicze)	kl. I, II1); gat.1, 2 j.w.
2	Kruszywo łamane zwykłe wg PN-B-11112:1996 [2]	kl.I,II; gat.1,2
3	Żwir i mieszanka wg PN-B-11111:1996 [1]	kl.I,II
4	Grys i żwir kruszony z naturalnie rozdrobnionego surowca skalnego wg WT/MK-CZDP 84 [15]	kl. I, II, III; gat.1, 2
5	Piasek wg PN-B-11113:1996 [3]	Gat.1,2
6	Destrukt	2.1.1
7	Wypełniacz mineralny wg PN-S-96504:1961[9] Pyły z odpylania w otaczarce Popioły lotne	2.1.1 2.1.1
8	Asfalt drogowy wg PN-65/C-96170:	D 50, D 70
9	Polimeroasfalt drogowy wg TWT PAD-97 [13]	

1) tylko pod względem ścieralności w bębnie kulowym, inne cechy jak dla kl. I; gat. 1

**2.5. Kruszywo**

W zależności od kategorii ruchu i warstwy należy stosować kruszywa podane w tablicy 1.

Składowanie kruszywa powinno odbywać się w warunkach zabezpieczających je przed zanieczyszczeniem i zmieszaniem z innymi asortymentami kruszywa lub jego frakcjami.

**2.6. Asfalt upłynniony**

Należy stosować asfalt upłynniony spełniający wymagania określone w PN-C-96173:1974 [7].

**2.7. Emulsja asfaltowa kationowa**

Należy stosować drogowe kationowe emulsje asfaltowe spełniające wymagania określone w WT.EmA-99 [14].

**3. SPRZĘT****3.1. Ogólne wymagania dotyczące sprzętu**

Ogólne wymagania dotyczące sprzętu podano w ST D-M.00.00.00 „Wymagania ogólne” pkt 3.

### 3.2. Sprzęt do wykonania nawierzchni z betonu asfaltowego

Wykonawca przystępujący do wykonania warstw nawierzchni z betonu asfaltowego powinien wykazać się możliwością korzystania z następującego sprzętu:

- wytwórnicy (otaczarki) o mieszaniu cyklicznym lub ciągłym do wytwarzania mieszanek mineralno-asfaltowych,
- układarek do układania mieszanek mineralno-asfaltowych typu zagęszczanego,
- skrapiarek,
- walców lekkich, średnich i ciężkich,
- walców stalowych gładkich,
- walców ogumionych,
- szczotek mechanicznych lub/i innych urządzeń czyszczących,
- samochodów samowładowczych z przykryciem lub termosów.

## 4. TRANSPORT

### 4.1. Ogólne wymagania dotyczące transportu

Ogólne wymagania dotyczące transportu podano w ST D-M.00.00.00 „Wymagania ogólne” pkt 4.

### 4.2. Transport materiałów

#### 4.2.1. Asfalt

Asfalt należy przewozić zgodnie z zasadami podanymi w PN-C-04024:1991 [5].

Transport asfaltów drogowych może odbywać się w:

- cysternach kolejowych,
  - cysternach samochodowych,
  - bębnach blaszanych,
- lub innych pojemnikach stalowych, zaakceptowanych przez Inżyniera.

#### 4.2.2. Wypełniacz

Wypełniacz luzem należy przewozić w cysternach przystosowanych do przewozu materiałów sypkich, umożliwiając rozładunek pneumatyczny. Wypełniacz workowany można przewozić dowolnymi środkami transportu w sposób zabezpieczający przed zawilgoceniem i uszkodzeniem worków.

#### 4.2.3. Kruszywo

Kruszywo można przewozić dowolnymi środkami transportu, w warunkach zabezpieczających je przed zanieczyszczeniem, zmieszaniem z innymi asortymentami kruszywa lub jego frakcjami i nadmiernym zawilgoceniem.

#### 4.2.4. Mieszanka betonu asfaltowego

Mieszankę betonu asfaltowego należy przewozić pojazdami samowładowczymi z przykryciem w czasie transportu i podczas oczekiwania na rozładunek.

Czas transportu od załadunku do rozładunku nie powinien przekraczać 2 godzin z jednoczesnym spełnieniem warunków zachowania temperatury w budowania.

Zaleca się stosowanie samochodów termosów z podwójnymi ścianami skrzyni wyposażonej w system ogrzewczy.

## 5. WYKONANIE ROBÓT

### 5.1. Ogólne zasady wykonania robót

Ogólne zasady wykonania robót podano w ST D-M.00.00.00 „Wymagania ogólne” pkt 5.

### 5.2. Projektowanie mieszanki mineralno-asfaltowej

Przed przystąpieniem do robót, w terminie uzgodnionym z Inżynierem, Wykonawca dostarczy Inżynierowi do akceptacji projekt składu mieszanki mineralno-asfaltowej oraz wyniki badań laboratoryjnych poszczególnych składników i próbki materiałów pobrane w obecności Inżyniera do wykonania badań kontrolnych przez Inwestora.

Skład mieszanki zgodnie z projektem drogowym „Przebudowa drogi powiatowej nr 1512N Wielbark – Rozogi od km 0+479 do km 35+355”.

Projektowanie mieszanki mineralno-asfaltowej polega na:

- doborze składników mieszanki mineralnej,
- doborze optymalnej ilości asfaltu,
- określeniu jej właściwości i porównaniu wyników z założeniami projektowymi.

Krzywa uziarnienia mieszanki mineralnej powinna mieścić się w polu dobrego uziarnienia wyznaczonego przez krzywe graniczne.

#### 5.2.1. Warstwa wiążąca z betonu asfaltowego

Rzędne krzywych granicznych uziarnienia mieszanek mineralnych do warstwy wiążącej z betonu asfaltowego oraz orientacyjne zawartości asfaltu podano w tablicy 2.

Skład mieszanki mineralno-asfaltowej powinien być ustalony na podstawie badań próbek wykonanych wg metody Marshalla; próbki powinny spełniać wymagania podane w tablicy 3 lp. od 1 do 5.

Wykonana warstwa wiążąca z betonu asfaltowego powinna spełniać wymagania podane w tablicy 4 lp. od 6 do 8.

Tablica 2. Rzędne krzywych granicznych uziarnienia mieszanek do warstwy wiążącej, wyrównawczej i wzmacniającej z betonu asfaltowego oraz orientacyjne zawartości asfaltu

Wymiar oczek Zawartość asfaltu	Rzędne krzywych granicznych MM w zależności od kategorii ruchu					
	od KR 1 do KR 2					
	od 0 mm do 20 mm		od 0 mm do 16 mm		od 0 mm do 12,8 mm	
Przechodzi przez:						
25,0	100	100				
20,0	87	100	100	100		
16,0	75	100	88	100	100	100
12,8	65	93	78	100	85	100
9,6	57	86	67	92	70	100
8,0	52	81	60	86	62	84

6,3	47	76	53	80	55	76
4,0	40	67	42	69	45	65
2,0	30	55	30	54	35	55
zawartość ziarn > 2,0	45	70	46	70	45	65
				40		
0,85	20	40	20		25	45
0,42	13	30	14	28	18	38
0,30	10	25	11	24	15	35
0,18	6	17	8	17	11	28
0,15	5	15	7	15	9	25
0,075	3	7	3	8	3	9
Orientacyjna zawartość asfaltu w MMA, % m/m	4,3	5,8	4,3	5,8	4,5	6,0

Tablica 3. Wymagania wobec mieszanek mineralno-asfaltowych i warstwy wiążącej z betonu asfaltowego

Lp.	Właściwości	Wymagania wobec MMA, warstwy wiążącej, wyrównawczej i wzmacniającej w zależności od kategorii ruchu
		od KR 1 do KR 2
1	Moduł sztywności pełzania <sup>1)</sup> , MPa	nie wymaga się
2	Stabilność próbek wg metody Marshalla w temperaturze 60°C, zagęszczonych 2x75 uderzeń ubijaka, kN	□8,0
3	Odkształcenie próbek jw., mm	od 2,0 do 5,0
4	Wolna przestrzeń w próbkach jw., %(v/v)	od 4,0 do 8,0
5	Wypełnienie wolnej przestrzeni w próbkach jw., %	od 65,0 do 80,0
6	Grubość warstwy w cm z MMA o uziarnieniu: od 0 mm do 12,8 mm od 0 mm do 16,0 mm od 0 mm do 20,0 mm od 0 mm do 25,0 mm	od 3,5 do 5,0 od 4,0 do 6,0 od 6,0 do 8,0 -
7	Wskaźnik zagęszczenia warstwy, %	□□98,0
8	Wolna przestrzeń w warstwie, %(v/v)	od 4,5 do 9,0

1) oznaczony wg wytycznych IBDiM, Informacje, instrukcje - zeszyt nr 48 [16], dotyczy tylko fazy projektowania składu MMA

2) specjalne warunki, obciążenie ruchem powolnym, stacjonarym, skanalizowanym, itp.

### 5.3. Wytwarzanie mieszanki mineralno-asfaltowej

Mieszankę mineralno-asfaltową produkuje się w otaczarce o mieszaniu cyklicznym lub ciągłym zapewniającej prawidłowe dozowanie składników, ich wysuszenie i wymieszanie oraz zachowanie temperatury składników i gotowej mieszanki mineralno-asfaltowej. Dozowanie składników, w tym także wstępne, powinno być wagowe i zautomatyzowane oraz zgodne z receptą. Dopuszcza się dozowanie objętościowe asfaltu, przy uwzględnieniu zmiany jego gęstości w zależności od temperatury.

Tolerancje dozowania składników mogą wynosić: jedna działka elementarna wagi, względnie przepływomierza, lecz nie więcej niż □□2 % w stosunku do masy składnika.

Jeżeli jest przewidziane dodanie środka adhezyjnego, to powinien on być dozowany do asfaltu w sposób i w ilościach określonych w receptcie.

Asfalt w zbiorniku powinien być ogrzewany w sposób pośredni, z układem termostataowania, zapewniającym utrzymanie stałej temperatury z tolerancją □□5° C.

Kruszywo powinno być wysuszone i tak podgrzane, aby mieszanka mineralna po dodaniu wypełniacza uzyskała właściwą temperaturę. Maksymalna temperatura gorącego kruszywa nie powinna być wyższa o więcej niż 30o C od maksymalnej temperatury mieszanki mineralno-asfaltowej.

### 5.4. Przygotowanie podłoża

Podłoże pod warstwę nawierzchni z betonu asfaltowego powinno być wyprofilowane i równe. Powierzchnia podłoża powinna być sucha i czysta. Nierówności podłoża pod warstwy asfaltowe nie powinny być większe od podanych w tablicy 4.

Tablica 4. Maksymalne nierówności podłoża pod warstwy asfaltowe, mm

Lp.	Drogi i place	Podłoże pod warstwę wiążącą
1	Drogi klasy A, S i GP	9
2	Drogi klasy G i Z	12
3	Drogi klasy L i D oraz place i parkingi	15

W przypadku gdy nierówności podłoża są większe od podanych w tablicy 4, podłoże należy wyrównać poprzez frezowanie lub ułożenie warstwy wyrównawczej.

Przed rozłożeniem warstwy nawierzchni z betonu asfaltowego, podłoże należy skropić emulsją asfaltową lub asfaltem upłynnionym w ilości ustalonej w ST. Zalecane ilości asfaltu po odparowaniu wody z emulsji lub upłynniacza podano w tablicy 5.

Powierzchnie czołowe krawężników, włazów, wpustów itp. urządzeń powinny być pokryte asfaltem lub materiałem uszczelniającym określonym w ST i zaakceptowanym przez Inżyniera.

Tablica 5. Zalecane ilości asfaltu po odparowaniu wody z emulsji asfaltowej lub upłynniacza z asfaltu upłynnionego

Lp.	Podłoże do wykonania warstwy z mieszanki betonu asfaltowego	Ilość asfaltu po odparowaniu wody z emulsji lub upłynniacza z asfaltu upłynnionego, kg/m <sup>2</sup>
Podłoże pod warstwę asfaltu		
1	Podbudowa/nawierzchnia tłuczniowa	od 0,7 do 1,0
2	Podbudowa z kruszywa stabilizowanego mechanicznie	od 0,5 do 0,7

3	Podbudowa z chudego betonu lub gruntu stabilizowanego cementem	od 0,3 do 0,5
4	Nawierzchnia asfaltowa o chropowatej powierzchni	od 0,2 do 0,5

### 5.5. Połączenie międzywarstwowe

Każdą ułożoną warstwę należy skropić emulsją asfaltową lub asfaltem upłynnionym przed ułożeniem następnej, w celu zapewnienia odpowiedniego połączenia międzywarstwowego, w ilości ustalonej w ST.

Zalecane ilości asfaltu po odparowaniu wody z emulsji asfaltowej lub upłynniacza podano w tablicy 6.

Tablica 6. Zalecane ilości asfaltu po odparowaniu wody z emulsji asfaltowej lub upłynniacza z asfaltu upłynnionego

Lp.	Połączenie nowych warstw	Ilość asfaltu po odparowaniu wody z emulsji lub upłynniacza z asfaltu upłynnionego kg/m <sup>2</sup>
1	Podbudowa asfaltowa	od 0,3 do 0,5
2	Asfaltowa warstwa wyrównawcza lub wzmacniająca	
3	Asfaltowa warstwa wiążąca	od 0,1 do 0,3

Skropienie powinno być wykonane z wyprzedzeniem w czasie przewidzianym na odparowanie wody lub ulotnienie upłynniacza; orientacyjny czas wyprzedzenia wynosi co najmniej:

- 8 h przy ilości powyżej 1,0 kg/m<sup>2</sup> emulsji lub asfaltu upłynnionego,
- 2 h przy ilości od 0,5 do 1,0 kg/m<sup>2</sup> emulsji lub asfaltu upłynnionego,
- 0,5 h przy ilości od 0,2 do 0,5 kg/m<sup>2</sup> emulsji lub asfaltu upłynnionego.

Wymaganie nie dotyczy skropienia rampą otaczarki.

### 5.6. Warunki przystąpienia do robót

Warstwa nawierzchni z betonu asfaltowego może być układana, gdy temperatura otoczenia jest nie niższa od +5°C dla wykonywanej warstwy grubości > 8 cm i + 100°C dla wykonywanej warstwy grubości ≤ 8 cm. Nie dopuszcza się układania mieszanki mineralno-asfaltowej na mokrym podłożu, podczas opadów atmosferycznych oraz silnego wiatru ( $V > 16$  m/s).

### 5.7. Zarób próbny

Wykonawca przed przystąpieniem do produkcji mieszanek mineralno-asfaltowych jest zobowiązany do przeprowadzenia w obecności Inżyniera kontrolnej produkcji.

Sprawdzenie zawartości asfaltu w mieszance określa się wykonując ekstrakcję. Tolerancje zawartości składników mieszanki mineralno-asfaltowej względem składu zaprojektowanego podano w tablicy 7.

Tablica 7. Tolerancje zawartości składników mieszanki mineralno-asfaltowej względem składu zaprojektowanego przy badaniu pojedynczej próbki metodą ekstrakcji, % m/m

Lp.	Składniki mieszanki mineralno-asfaltowej	Mieszanki mineralno-asfaltowe do nawierzchni dróg o kategorii ruchu
		KR 1 do KR 2
1	Ziarna pozostające na sitach o oczkach # mm: 31,5; 25,0; 20,0; 16,0; 12,8; 9,6; 8,0; 6,3; 4,0; 2,0	± 5,0
2	2 Ziarna pozostające na sitach o oczkach # mm: 0,85; 0,42; 0,30; 0,18; 0,15; 0,075	± 3,0
3	Ziarna przechodzące przez sito # 0,075mm	± 2
4	Asfalt	± 0,5

### 5.8. Odcinek próbny

Jeżeli w ST przewidziano konieczność wykonania odcinka próbnego, to co najmniej na 3 dni przed rozpoczęciem robót, Wykonawca wykona odcinek próbny w celu:

- stwierdzenia czy użyty sprzęt jest właściwy,
- określenia grubości warstwy mieszanki mineralno-asfaltowej przed zagęszczeniem, koniecznej do uzyskania wymaganej w dokumentacji projektowej grubości warstwy,
- określenia potrzebnej ilości przejść walców dla uzyskania prawidłowego zagęszczenia warstwy.

Do takiej próby Wykonawca użyje takich materiałów oraz sprzętu, jakie będą stosowane do wykonania warstwy nawierzchni.

Odcinek próbny powinien być zlokalizowany w miejscu wskazanym przez Inżyniera. Wykonawca może przystąpić do wykonywania warstwy nawierzchni po zaakceptowaniu odcinka próbnego przez Inżyniera.

### 5.9. Wykonanie warstwy z betonu asfaltowego

Mieszanka mineralno-asfaltowa powinna być wbudowywana układarką wyposażoną w układ z automatycznym sterowaniem grubości warstwy i utrzymywaniem niwelety zgodnie z dokumentacją projektową. Temperatura mieszanki wbudowywanej nie powinna być niższa od minimalnej temperatury mieszanki podanej w pktcie 5.3. Zagęszczanie mieszanki powinno odbywać się bezzwłocznie zgodnie ze schematem przejść walca ustalonym na odcinku próbnym.

Zagęszczanie należy rozpocząć od krawędzi nawierzchni ku osi. Wskaźnik zagęszczenia ułożonej warstwy powinien być zgodny z wymaganiami podanymi w tablicy 3. Złącza w nawierzchni powinny być wykonane w linii prostej, równoległe lub prostopadłe do osi drogi. Złącza w konstrukcji wielowarstwowej powinny być przesunięte względem siebie co najmniej o 15 cm. Złącza powinny być całkowicie związane, a przylegające warstwy powinny być w jednym poziomie. Złącze robocze powinno być równo obciążone i powierzchnia obciążonej krawędzi powinna być posmarowana asfaltem lub oklejona samoprzylepną taśmą asfaltowo-kauczukową. Sposób wykonywania złączy roboczych powinien być zaakceptowany przez Inżyniera.

## 6. KONTROLA JAKOŚCI ROBÓT

### 6.1. Ogólne zasady kontroli jakości robót

Ogólne zasady kontroli jakości robót podano w D-M.00.00.00 „Wymagania ogólne” pkt 6.

### 6.2. Badania przed przystąpieniem do robót

Przed przystąpieniem do robót Wykonawca powinien wykonać badania asfaltu, wypełniacza oraz kruszywa przeznaczonych do produkcji mieszanki mineralno-asfaltowej i przedstawić wyniki tych badań Inżynierowi do akceptacji.

### 6.3. Badania w czasie robót

#### 6.3.1. Częstotliwość oraz zakres badań i pomiarów

Częstotliwość oraz zakres badań i pomiarów w czasie wytwarzania mieszanki mineralno-asfaltowej podano w tab. 8.

### 6.3.2. Skład i uziarnienie mieszanki mineralno-asfaltowej

Badanie składu mieszanki mineralno-asfaltowej polega na wykonaniu ekstrakcji wg PN-S-04001:1967 [8]. Wyniki powinny być zgodne z receptą laboratoryjną z tolerancją określoną w tablicy 7. Dopuszcza się wykonanie badań innymi równoważnymi metodami.

### 6.3.3. Badanie właściwości asfaltu

Dla każdej cysterny należy określić penetrację i temperaturę mięknięcia asfaltu.

### 6.3.4. Badanie właściwości wypełniacza

Na każde 100 Mg zużytego wypełniacza należy określić uziarnienie i wilgotność wypełniacza.

Tablica 8. Częstotliwość oraz zakres badań i pomiarów podczas wytwarzania mieszanki mineralno-asfaltowej

Lp.	Wyszczególnienie badań	Częstotliwość badań
		Minimalna liczba badań na dziennej działce roboczej
1	Skład i uziarnienie mieszanki mineralno-asfaltowej pobranej w wytwórni	1 próbka przy produkcji do 500 Mg 2 próbki przy produkcji ponad 500 Mg
2	Właściwości asfaltu	dla każdej dostawy (cysterny)
3	Właściwości wypełniacza	1 na 100 Mg
4	Właściwości kruszywa	przy każdej zmianie
5	Temperatura składników mieszanki mineralno-asfaltowej	dozór ciągły
6	Temperatura mieszanki mineralno-asfaltowej	każdy pojazd przy załadunku i w czasie wbudowywania
7	Wygląd mieszanki mineralno-asfaltowej	jw.
8	Właściwości próbek mieszanki mineralno-asfaltowej pobranej w wytwórni	jeden raz dziennie

lp.1 i lp.8 – badania mogą być wykonywane zamiennie wg PN-S-96025:2000 [10]

### 6.3.5. Badanie właściwości kruszywa

Przy każdej zmianie kruszywa należy określić klasę i gatunek kruszywa.

### 6.3.6. Pomiar temperatury składników mieszanki mineralno-asfaltowej

Pomiar temperatury składników mieszanki mineralno-asfaltowej polega na odczytaniu temperatury na skali odpowiedniego termometru zamontowanego na otaczarce. Temperatura powinna być zgodna z wymaganiami podanymi w receptie laboratoryjnej i ST.

### 6.3.7. Pomiar temperatury mieszanki mineralno-asfaltowej

Pomiar temperatury mieszanki mineralno-asfaltowej polega na kilkakrotnym zanurzeniu termometru w mieszance i odczytaniu temperatury.

Dokładność pomiaru  $\pm 20$  C. Temperatura powinna być zgodna z wymaganiami podanymi w ST.

### 6.3.8. Sprawdzenie wyglądu mieszanki mineralno-asfaltowej

Sprawdzenie wyglądu mieszanki mineralno-asfaltowej polega na ocenie wizualnej jej wyglądu w czasie produkcji, załadunku, rozładunku i wbudowywania.

### 6.3.9. Właściwości mieszanki mineralno-asfaltowej

Właściwości mieszanki mineralno-asfaltowej należy określać na próbkach zagęszczonych metodą Marshalla. Wyniki powinny być zgodne z receptą laboratoryjną.

## 6.4. Badania dotyczące cech geometrycznych i właściwości warstw nawierzchni z betonu asfaltowego

### 6.4.1. Częstotliwość oraz zakres badań i pomiarów

Częstotliwość oraz zakres badań i pomiarów wykonanych warstw nawierzchni z betonu asfaltowego podaje tablica 9.

Tablica 9. Częstotliwość oraz zakres badań i pomiarów wykonanej warstwy z betonu asfaltowego

Lp.	Badana cecha	Minimalna częstotliwość badań i pomiarów
1	Szerokość warstwy	2 razy na odcinku drogi o długości 1 km
2	Równość podłużna warstwy	każdy pas ruchu planografem lub łata co 10 m
3	Równość poprzeczna warstwy	nie rzadziej niż co 5m
4	Spadki poprzeczne warstwy	10 razy na odcinku drogi o długości 1 km
5	Rzędne wysokościowe warstwy	pomiar rzędnych niwelacji podłużnej i poprzecznej oraz usytuowania osi
6	Ukształtowanie osi w planie	według dokumentacji budowy
7	Grubość warstwy	1 próbka z każdego pasa o powierzchni do 3000 m <sup>2</sup>
8	Złącza podłużne i poprzeczne	cała długość złącza
9	Krawędź, obramowanie warstwy	cała długość
10	Wygląd warstwy	ocena ciągła
11	Zagęszczenie warstwy	1 próbka z każdego pasa o powierzchni do 3000 m <sup>2</sup>
12	Wolna przestrzeń w warstwie	jw.

### 6.4.2. Szerokość warstwy

Szerokość warstwy ścieralnej z betonu asfaltowego powinna być zgodna z dokumentacją projektową, z tolerancją +5 cm. Szerokość warstwy asfaltowej niżej położonej, nie ograniczonej krawężnikiem lub opornikiem w nowej konstrukcji nawierzchni, powinna być szersza z każdej strony co najmniej o grubość warstwy na niej położonej, nie mniej jednak niż 5 cm.

### 6.4.3. Równość warstwy

Nierówności podłużne i poprzeczne warstw z betonu asfaltowego mierzone wg BN-68/8931-04 [11] nie powinny być większe od podanych w tablicy 10.

Tablica 10. Dopuszczalne nierówności warstwy asfaltowej wiążącej, mm

Lp.	Drogi i place	Podłoże pod warstwę wiążącą
1	Drogi klasy A, S i GP	6
2	Drogi klasy G i Z	9
3	Drogi klasy L i D oraz place i parkingi	12

### 6.4.4. Spadki poprzeczne warstwy

Spadki poprzeczne warstwy z betonu asfaltowego na odcinkach prostych i na łukach powinny być zgodne z dokumentacją projektową, z tolerancją  $\pm 0,5$  %.

### 6.4.5. Rzędne wysokościowe



Rzędne wysokościowe warstwy powinny być zgodne z dokumentacją projektową, z tolerancją  $\pm 1$  cm.

#### 6.4.6. Ukształtowanie osi w planie

Oś warstwy w planie powinna być usytuowana zgodnie z dokumentacją projektową, z tolerancją 5 cm.

#### 6.4.7. Grubość warstwy

Grubość warstwy powinna być zgodna z grubością projektową, z tolerancją  $\pm 10$  %. Wymaganie to nie dotyczy warstw o grubości projektowej do 2,5 cm dla której tolerancja wynosi +5 mm i warstwy o grubości 2,5-3,5 cm, dla której tolerancja wynosi  $\pm 5$  mm.

#### 6.4.8. Złącza podłużne i poprzeczne

Złącza w nawierzchni powinny być wykonane w linii prostej, równolegle lub prostopadle do osi. Złącza w konstrukcji wielowarstwowej powinny być przesunięte względem siebie co najmniej o 15 cm. Złącza powinny być całkowicie związane, a przylegające warstwy powinny być w jednym poziomie.

#### 6.4.9. Wygląd warstwy

Wygląd warstwy z betonu asfaltowego powinien mieć jednolitą teksturę, bez miejsc przeasfaltowanych, porowatych, łuszczących się i spękanych.

#### 6.4.10. Zagęszczenie warstwy i wolna przestrzeń w warstwie

Zagęszczenie i wolna przestrzeń w warstwie powinny być zgodne z wymaganiami ustalonymi w ST i receptie laboratoryjnej.

## 7. OBMIAR ROBÓT

### 7.1. Ogólne zasady obmiaru robót

Ogólne zasady obmiaru robót podano w ST D-M.00.00.00 „Wymagania ogólne” pkt 7.

### 7.2. Jednostka obmiarowa

Jednostką obmiarową jest m<sup>2</sup> (metr kwadratowy) warstwy nawierzchni z betonu asfaltowego.

## 8. ODBIÓR ROBÓT

Ogólne zasady odbioru robót podano w D-M.00.00.00 „Wymagania ogólne” pkt 8. Roboty uznaje się za wykonane zgodnie z dokumentacją projektową i ST, jeżeli wszystkie pomiary i badania z zachowaniem tolerancji wg pktu 6 i PN-S-96025:2000[10] dały wyniki pozytywne.

## 9. PODSTAWA PŁATNOŚCI

### 9.1. Ogólne ustalenia dotyczące podstawy płatności

Ogólne ustalenia dotyczące podstawy płatności podano w ST D-M.00.00.00 „Wymagania ogólne” pkt 9.

### 9.2. Cena jednostki obmiarowej

Cena wykonania 1 m<sup>2</sup> warstwy nawierzchni z betonu asfaltowego obejmuje:

- prace pomiarowe i roboty przygotowawcze,
- oznakowanie robót, zgodnie z zatwierdzonym projektem organizacji ruchu,
- dostarczenie materiałów,
- wyprodukowanie mieszanki mineralno-asfaltowej i jej transport na miejsce wbudowania,
- posmarowanie lepiszczem krawędzi urządzeń obcych i krawężników,
- skropienie międzywarstwowe,
- rozłożenie i zagęszczenie mieszanki mineralno-asfaltowej,
- obcięcie krawędzi i posmarowanie asfaltem,
- przeprowadzenie pomiarów i badań laboratoryjnych, wymaganych w specyfikacji technicznej.

## 10. PRZEPISY ZWIĄZANE

### 10.1. Normy

1. PN-B-11111:1996 Kruszywa mineralne. Kruszywa naturalne do nawierzchni drogowych. Żwir i mieszanka
  2. PN-B-11112:1996 Kruszywa mineralne. Kruszywa łamane do nawierzchni drogowych
  3. PN-B-11113:1996 Kruszywa mineralne. Kruszywa naturalne do nawierzchni drogowych. Piasek
  4. PN-B-11115:1998 Kruszywa mineralne. Kruszywa sztuczne z żużla stalowniczego do nawierzchni drogowych
  5. PN-C-04024:1991 Ropa naftowa i przetwory naftowe. Pakowanie, znakowanie i transport
  6. PN-C-96170:1965 Przetwory naftowe. Asfalty drogowe
  7. PN-C-96173:1974 Przetwory naftowe. Asfalty upłynnione AUN do nawierzchni drogowych
  8. PN-S-04001:1967 Drogi samochodowe. Metody badań mas mineralno-bitumicznych i nawierzchni bitumicznych
  9. PN-S-96504:1961 Drogi samochodowe. Wypełniacz kamienny do mas bitumicznych
  10. PN-S-96025:2000 Drogi samochodowe i lotniskowe. Nawierzchnie asfaltowe. Wymagania
  11. BN-68/8931-04 Drogi samochodowe. Pomiar równości nawierzchni planografem i tałą
- ### 10.2. Inne dokumenty
12. Katalog typowych konstrukcji nawierzchni podatnych i półsztywnych. IBDiM, Warszawa, 1997
  13. Tymczasowe wytyczne techniczne. Polimeroasfalty drogowe. TWT-PAD-97. Informacje, instrukcje – zeszyt 54, IBDiM, Warszawa, 1997
  14. Warunki techniczne. Drogowe kationowe emulsje asfaltowe EmA-99. Informacje, instrukcje - zeszyt 60, IBDiM, Warszawa, 1999
  15. WT/MK-CZDP84 Wytyczne techniczne oceny jakości grysów i żwirów kruszonych z naturalnie rozdrobnionego surowca skalnego przeznaczonego do nawierzchni drogowych, CZDP, Warszawa, 1984
  16. Zasady projektowania betonu asfaltowego o zwiększonej odporności na odkształcenia trwałe. Wytyczne oznaczania odkształcenia i modułu sztywności mieszanek mineralno-bitumicznych metodą pelzania pod obciążeniem statycznym. Informacje, instrukcje - zeszyt 48, IBDiM, Warszawa, 1995
  17. Rozporządzenie Ministra Transportu i Gospodarki Morskiej z dnia 2 marca 1999 r. w sprawie warunków technicznych, jakim powinny odpowiadać drogi publiczne i ich usytuowanie (Dz.U. Nr 43 z 1999 r., poz. 430).

## INFORMACJA AKTUALIZACYJNA O ASFALTACH WPROWADZONYCH NORMĄ PN-EN 12591:2002 (U)

Niniejsza aktualizacja ST została wprowadzona do stosowania przez Generalną Dyрекcyję Dróg Krajowych i Autostrad pismem nr GDDKiA-BRI 3/211/3/03 z dnia 2003-09-22.

### 1. Podstawa zmian

W 2002 r. decyzją prezesa Polskiego Komitetu Normalizacyjnego została przyjęta, metodą notyfikacji (bez tłumaczenia), do stosowania w Polsce norma PN-EN 12591:2002 (U), określająca metody badań i wymagania wobec asfaltów drogowych.

Norma ta klasyfikuje asfalty w innym podziale rodzajowym niż dotychczasowa norma PN-C-96170:1965.

Asfalty, zgodnie z PN-EN 12591:2002 (U) są dostępne w Polsce od początku 2003 r.

Norma PN-EN 12591:2002 (U), nie unieważnia dotychczas stosowanej normy PN-C-96170:1965. Z chwilą przywołania w dokumentach kontraktowych normy PN-C-96170:1965 ma ona zastosowanie, pod warunkiem pozyskania asfaltu produkowanego wg PN-C-96170:1965.

## 2. Zmiany aktualizacyjne w ST

Niniejsza informacja dotyczy stosowania asfaltów wg PN-EN 12591:2002 (U) w SST, wydanych przez GDDP w 2001 r., uwzględniających założenia „Katalogu typowych konstrukcji nawierzchni podatnych i półsztywnych” (KTKNPP), GDDP - IBDiM, Warszawa 1997:

1. M-05.03.05 Nawierzchnia z betonu asfaltowego
2. M-05.03.13 Nawierzchnia z mieszanki mastyksowo-grysowej (SMA)

Niniejsza informacja dotyczy również innych ST uwzględniających roboty z wykorzystaniem lepiszcza asfaltowego.

## 3. Zalecane lepiszcza asfaltowe

W związku z wprowadzeniem PN-EN 12591:2002 (U), Instytut Badawczy Dróg i Mostów w porozumieniu z Generalną Dyrekcją Dróg Krajowych i Autostrad uaktualnił zalecenia doboru lepiszcza asfaltowego do mieszanek mineralno-asfaltowych w „Katalogu typowych konstrukcji nawierzchni podatnych i półsztywnych”, który był podstawą opracowania ST wymienionych w punkcie 2. Nowe zalecenia przedstawia tablica 1.

Tablica 1. Zalecane lepiszcza asfaltowe do mieszanek mineralno-asfaltowych według przeznaczenia mieszanki i obciążenia drogi ruchem

Typ mieszanki i przeznaczenie	Tablica zał. A KTKNPP	Kategoria ruchu
		KR3-4
Beton asfaltowy do podbudowy	Tablica A	35/50
Beton asfaltowy do warstwywiążącej	Tablica C	35/50 DE30 A,B,C DE80 A,B,C DP30 DP80
Mieszanki mineralno-asfaltowe do warstwy ścieralnej (beton asfaltowy, mieszanka SMA, mieszanka MNU)	Tablica E	50/70 DE30 A,B,C DE80 A,B,C <sup>1</sup>

Uwaga: <sup>1</sup> - do cienkich warstw

Oznaczenia:

KTKNPP - Katalog typowych konstrukcji nawierzchni podatnych i półsztywnych,

SMA - mieszanka mastyksowo-grysowa,

MNU - mieszanka o nieciąglym uziarnieniu,

35/50 - asfalt wg PN-EN 12591:2002 (U), zastępujący asfalt D-50 wg PN-C-96170:1965,

50/70 - asfalt wg PN-EN 12591:2002 (U), zastępujący asfalt D-70 wg PN-C-96170:1965,

DE, DP - polimeroasfalt wg TWT PAD-97 Tymczasowe wytyczne techniczne. Polimeroasfalty drogowe. Informacje, instrukcje - zeszyt 54, IBDiM, Warszawa 1997

## 4. Wymagania wobec asfaltów drogowych

W związku z wprowadzeniem PN-EN 12591:2002 (U), Instytut Badawczy Dróg i Mostów w porozumieniu z Generalną Dyrekcją Dróg Krajowych i Autostrad ustalił wymagane właściwości dla asfaltów z dostosowaniem do warunków polskich - tablica 2.

Tablica 2. Podział rodzajowy i wymagane właściwości asfaltów drogowych o penetracji od 20×0,1 mm do 330×0,1 mm wg PN-EN 12591:2002 (U) z dostosowaniem do warunków polskich

Lp.	Właściwości	Metoda badania	Rodzaj asfaltu							
			20/30	35/50	50/70	70/100	100/150	160/220	250/330	
<b>WŁAŚCIWOŚCI OBLIGATORYJNE</b>										
1	Penetracja w 5°C	0,1mm	PN-EN 1426	20-30	35-50	50-70	70-100	100-150	160-220	250-330
2	Temperatura mięknięcia	°C	PN-EN 1427	55-63	50-58	46-54	43-51	39-47	35-43	30-38
3	Temperatura zapłonu nie mniej niż	°C	PN-EN 22592	240	240	230	230	230	220	220
4	Zawartość składników rozpuszczalnych, nie mniej niż	% m/m	PN-EN 12592	99	99	99	99	99	99	99
5	Zmiana masy po starzeniu (ubytek lub przyrost) nie więcej niż	% m/m	PN-EN 12607	0,5	0,5	0,5	0,8	0,8	1,0	1,0
6	Pozostała penetracja po starzeniu, nie mniej niż	%	PN-EN 1426	55	53	50	46	43	37	35
7	Temperatura mięknięcia po starzeniu, nie mniej niż	°C	PN-EN 1427	57	52	48	45	41	37	32
<b>WŁAŚCIWOŚCI SPECJALNE KRAJOWE</b>										
8	Zawartość parafiny, nie więcej niż	%	PN-EN 12606-1	2,2	2,2	2,2	2,2	2,2	2,2	2,2
9	Wzrost temp. Mięknięcia po starzeniu, nie więcej niż	°C	PN-EN 1427	8	8	9	9	10	11	11
10	Temperatura łamliwości, nie więcej niż	°C	PN-EN 12593	Nie określa się	-5	-8	-10	-12	-15	-16

**M.11.20.00. Wykonanie obrzeży betonowych****1. WSTĘP****1.1. Przedmiot Specyfikacji**

Przedmiotem niniejszej ogólnej specyfikacji technicznej (ST) są wymagania dotyczące wykonania i odbioru robót związanych z ustawieniem betonowego obrzeża chodnikowego.

**1.2. Zakres stosowania Specyfikacji.**

Specyfikacja techniczna, stosowana jest jako dokument przetargowy i kontraktowy przy zleceniu i realizacji robót na drogach krajowych i wojewódzkich.

Zaleca się wykorzystanie ST przy zleceniu robót na drogach miejskich i gminnych.

**1.3. Zakres robót objętych ST**

Ustalenia zawarte w niniejszej specyfikacji dotyczą zasad prowadzenia robót związanych z ustawieniem betonowego obrzeża chodnikowego.

**1.4. Określenia podstawowe**

**1.4.1. Obrzeża chodnikowe** - prefabrykowane belki betonowe rozgraniczające jednostronnie lub dwustronnie ciągi komunikacyjne od terenów nie przeznaczonych do komunikacji.

**1.4.2.** Pozostałe określenia podstawowe są zgodne z obowiązującymi, odpowiednimi polskimi normami i definicjami podanymi w ST D-M-00.00.00 „Wymagania ogólne” pkt 1.4.

**1.5. Ogólne wymagania dotyczące robót**

Ogólne wymagania dotyczące robót podano w ST D-M-00.00.00 „Wymagania ogólne” pkt 1.5.

**2. MATERIAŁY****2.1. Ogólne wymagania dotyczące materiałów**

Ogólne wymagania dotyczące materiałów, ich pozyskiwania i składowania podano w ST D-M-00.00.00 „Wymagania ogólne” pkt 2.

**2.2. Stosowane materiały**

Materiałami stosowanymi są:

- obrzeża odpowiadające wymaganiom BN-80/6775-04/04 [9] i BN-80/6775-03/01 [8],
- żwir lub piasek do wykonania ław,
- cement wg PN-B-19701 [7],
- piasek do zapraw wg PN-B-06711 [3].

**2.3. Betonowe obrzeża chodnikowe - klasyfikacja**

W zależności od przekroju poprzecznego rozróżnia się dwa rodzaje obrzeży:

- obrzeże niskie - On,
- obrzeże wysokie - Ow.

W zależności od dopuszczalnych wielkości i liczby uszkodzeń oraz odchyłek wymiarowych obrzeża dzieli się na:

- gatunek 1 - G1,
- gatunek 2 - G2.

Przykład oznaczenia betonowego obrzeża chodnikowego niskiego (On) o wymiarach 6 x 20 x 75 cm gat. 1: obrzeże On - I/6/20/75 BN-80/6775-03/04 [9].

**2.4. Betonowe obrzeża chodnikowe - wymagania techniczne****2.4.1. Wymiary betonowych obrzeży chodnikowych**

Kształt obrzeży betonowych przedstawiono na rysunku 1, a wymiary podano w tabelicy 1.

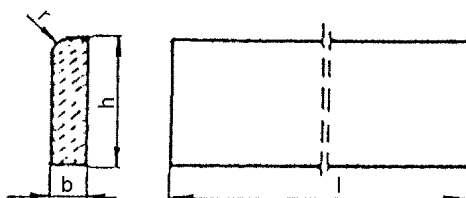

Rysunek 1. Kształt betonowego obrzeża chodnikowego

Tabela 1. Wymiary obrzeży

Rodzaj obrzeża	Wymiary obrzeży, cm			
	1	b	h	r
On	75	6	20	3
	100	6	20	3
Ow	75	8	30	3
	90	8	24	3
	100	8	30	3

**2.4.2. Dopuszczalne odchyłki wymiarów obrzeży**

Dopuszczalne odchyłki wymiarów obrzeży podano w tabelicy 2.

Tabela 2. Dopuszczalne odchyłki wymiarów obrzeży

Rodzaj wymiaru	Dopuszczalna odchyłka, m	
	Gatunek 1	Gatunek 2
l	± 8	± 12
b, h	± 3	± 3

**2.4.3. Dopuszczalne wady i uszkodzenia obrzeży**

Powierzchnie obrzeży powinny być bez rys, pęknięć i ubytków betonu, o fakturze z formy lub zatartej. Krawędzie elementów powinny być równe i proste.

Dopuszczalne wady oraz uszkodzenia powierzchni i krawędzi elementów nie powinny przekraczać wartości podanych w tablicy 3.

Tablica 3. Dopuszczalne wady i uszkodzenia obrzeży

Rodzaj wad i uszkodzeń		Dopuszczalna wielkość wad i uszkodzeń	
		Gatunek 1	Gatunek 2
Wklęsłość lub wypukłość powierzchni i krawędzi w mm		2	3
Szczeryby i uszkodzenia krawędzi i naroży	ograniczających powierzchnie górne (ścieralne)	nie dopuszczalne	
	ograniczających pozostałe powierzchnie:		
	liczba, max	2	2
	długość, mm, max	20	40
	głębokość, mm, max	6	10

#### 2.4.4. Składowanie

Betonowe obrzeża chodnikowe mogą być przechowywane na składowiskach otwartych, posegregowane według rodzajów i gatunków.

Betonowe obrzeża chodnikowe należy układać z zastosowaniem podkładek i przekładek drewnianych o wymiarach co najmniej: grubość 2,5 cm, szerokość 5 cm, długość minimum 5 cm większa niż szerokość obrzeża.

#### 2.4.5. Beton i jego składniki

Do produkcji obrzeży należy stosować beton według PN-B-06250 [2], klasy B 25 i B 30.

#### 2.5. Materiały na ławę i do zaprawy

Żwir do wykonania ławy powinien odpowiadać wymaganiom PN-B-11111 [5], a piasek - wymaganiom PN-B-11113 [6].

Materiały do zaprawy cementowo-piaskowej powinny odpowiadać wymaganiom podanym w ST M.11.15.00 „Krawężniki betonowe” pkt 2.

### 3. SPRZĘT

#### 3.1. Ogólne wymagania dotyczące sprzętu

Ogólne wymagania dotyczące sprzętu podano w ST D-M-00.00.00 „Wymagania ogólne” pkt 3.

#### 3.2. Sprzęt do ustawiania obrzeży

Roboty wykonuje się ręcznie przy zastosowaniu drobnego sprzętu pomocniczego.

### 4. TRANSPORT

#### 4.1. Ogólne wymagania dotyczące transportu

Ogólne wymagania dotyczące transportu podano w ST D-M-00.00.00 „Wymagania ogólne” pkt 4.

#### 4.2. Transport obrzeży betonowych

Betonowe obrzeża chodnikowe mogą być przewożone dowolnymi środkami transportu po osiągnięciu przez beton wytrzymałości minimum 0,7 wytrzymałości projektowanej.

Obrzeża powinny być zabezpieczone przed przemieszczeniem się i uszkodzeniami w czasie transportu.

#### 4.3. Transport pozostałych materiałów

Transport pozostałych materiałów podano w ST M.11.15.00 „Krawężniki betonowe”.

### 5. WYKONANIE ROBÓT

#### 5.1. Ogólne zasady wykonania robót

Ogólne zasady wykonania robót podano w ST D-M-00.00.00 „Wymagania ogólne” pkt 5.

#### 5.2. Wykonanie koryta

Koryto pod podsypkę (ławę) należy wykonywać zgodnie z PN-B-06050 [1].

Wymiary wykopu powinny odpowiadać wymiarom ławy w planie z uwzględnieniem w szerokości dna wykopu ew. konstrukcji szalunku.

#### 5.3. Podłoże lub podsypka (ława)

Podłoże pod ustawienie obrzeża może stanowić rodzimy grunt piaszczysty lub podsypka (ława) ze żwiru lub piasku, o grubości warstwy od 3 do 5 cm po zagęszczeniu. Podsypkę (ławę) wykonuje się przez zasypanie koryta żwirem lub piaskiem i zagęszczenie z polewaniem wodą.

#### 5.4. Ustawienie betonowych obrzeży chodnikowych

Betonowe obrzeża chodnikowe należy ustawiać na wykonanym podłożu w miejscu i ze światłem (odległością górnej powierzchni obrzeża od ciągu komunikacyjnego) zgodnym z ustaleniami dokumentacji projektowej.

Zewnętrzna ściana obrzeża powinna być obsypana piaskiem, żwirem lub miejscowym gruntem przepuszczalnym, starannie ubitym.

Spoiny nie powinny przekraczać szerokości 1 cm. Należy wypełnić je piaskiem lub zaprawą cementowo-piaskową w stosunku 1:2. Spoiny przed zalaniem należy oczyścić i zmyć wodą. Spoiny muszą być wypełnione całkowicie na pełną głębokość.

### 6. KONTROLA JAKOŚCI ROBÓT

#### 6.1. Ogólne zasady kontroli jakości robót

Ogólne zasady kontroli jakości robót podano w ST D-M-00.00.00 „Wymagania ogólne” pkt 6.

#### 6.2. Badania przed przystąpieniem do robót

Przed przystąpieniem do robót Wykonawca powinien wykonać badania materiałów przeznaczonych do ustawienia betonowych obrzeży chodnikowych i przedstawić wyniki tych badań Inżynierowi do akceptacji.

Sprawdzenie wyglądu zewnętrznego należy przeprowadzić na podstawie oględzin elementu przez pomiar i policzenie uszkodzeń występujących na powierzchniach i krawędziach elementu, zgodnie z wymaganiami tablicy 3. Pomiar długości i

głębokości uszkodzeń należy wykonać za pomocą przymiaru stalowego lub suwmiarki z dokładnością do 1 mm, zgodnie z ustaleniami PN-B-10021 [4].

Sprawdzenie kształtu i wymiarów elementów należy przeprowadzić z dokładnością do 1 mm przy użyciu suwmiarki oraz przymiaru stalowego lub taśmy, zgodnie z wymaganiami tablicy 1 i 2. Sprawdzenie kątów prostych w narożach elementów wykonuje się przez przyłożenie kątownika do badanego naroża i zmierzenia odchyłek z dokładnością do 1 mm.

Badania pozostałych materiałów powinny obejmować wszystkie właściwości określone w normach podanych dla odpowiednich materiałów wymienionych w pkt 2.

### 6.3. Badania w czasie robót

W czasie robót należy sprawdzać wykonanie:

- a) koryta pod podsypkę (ławę) - zgodnie z wymaganiami pkt 5.2,
- b) podłoża z rodzimego gruntu piaszczystego lub podsypki (ławę) ze żwiru lub piasku - zgodnie z wymaganiami pkt 5.3,
- c) ustawienia betonowego obrzeża chodnikowego - zgodnie z wymaganiami pkt 5.4, przy dopuszczalnych odchyleniach:
  - linii obrzeża w planie, które może wynosić  $\pm 2$  cm na każde 100 m długości obrzeża,
  - niwelety górnej płaszczyzny obrzeża, które może wynosić  $\pm 1$  cm na każde 100 m długości obrzeża,
  - wypełnienia spoin, sprawdzane co 10 metrów, które powinno wykazywać całkowite wypełnienie badanej spoiny na pełną głębokość.

## 7. OBMIAR ROBÓT

### 7.1. Ogólne zasady obmiaru robót

Ogólne zasady obmiaru robót podano w ST D-M-00.00.00 „Wymagania ogólne” pkt 7.

### 7.2. Jednostka obmiarowa

Jednostką obmiarową jest m (metr) ustawionego betonowego obrzeża chodnikowego.

## 8. ODBIÓR ROBÓT

### 8.1. Ogólne zasady odbioru robót

Ogólne zasady odbioru robót podano w ST D-M-00.00.00 „Wymagania ogólne” pkt 8.

Roboty uznaje się za wykonane zgodnie z dokumentacją projektową, ST i wymaganiami Inżyniera, jeżeli wszystkie pomiary i badania z zachowaniem tolerancji wg pkt. 6 dały wyniki pozytywne.

### 8.2. Odbiór robót zanikających i ulegających zakryciu

Odbiorowi robót zanikających i ulegających zakryciu podlegają:

- wykonane koryta,
- wykonana podsypka.

## 9. PODSTAWA PŁATNOŚCI

### 9.1. Ogólne ustalenia dotyczące podstawy płatności

Ogólne ustalenia dotyczące podstawy płatności podano w ST D-M-00.00.00 „Wymagania ogólne” pkt 9.

### 9.2. Cena jednostki obmiarowej

Cena wykonania 1 m betonowego obrzeża chodnikowego obejmuje:

- prace pomiarowe i roboty przygotowawcze,
- dostarczenie materiałów,
- wykonanie koryta,
- rozścielenie i ubicie podsypki,
- ustawienie obrzeża,
- wypełnienie spoin,
- obsypanie zewnętrznej ściany obrzeża,
- wykonanie badań i pomiarów wymaganych w specyfikacji technicznej.

## 10. PRZEPISY ZWIĄZANE

### 10.1. Normy

- |    |                  |  |
|----|------------------|--|
| 1. | PN-B-06050       | Roboty ziemne budowlane  |
| 2. | PN-B-06250       | Beton zwykły   |
| 3. | PN-B-06711       | Kruszywo mineralne. Piasek do betonów i zapraw   |
| 4. | PN-B-10021       | Prefabrykaty budowlane z betonu. Metody pomiaru cech geometrycznych  |
| 5. | PN-B-11111       | Kruszywo mineralne. Kruszywa naturalne do nawierzchni drogowych. Żwir i mieszanka  |
| 6. | PN-B-11113       | Kruszywo mineralne. Kruszywa naturalne do nawierzchni drogowych. Piasek  |
| 7. | PN-B-19701       | Cement. Cement powszechnego użytku. Skład, wymagania i ocena zgodności   |
| 8. | BN-80/6775-03/01 | Prefabrykaty budowlane z betonu. Elementy nawierzchni dróg, ulic, parkingów i torowisk tramwajowych. Wspólne wymagania i badania |
| 9. | BN-80/6775-03/04 | Prefabrykaty budowlane z betonu. Elementy nawierzchni dróg, ulic, parkingów i torowisk tramwajowych. Krawężniki i obrzeża.       |

**M.12.00.00. PODBUDOWA****M.12.04.00. Podbudowa z kruszyw – wymagania ogólne****1. WSTĘP****1.1. Przedmiot ST**

Przedmiotem niniejszej specyfikacji technicznej (ST) są wymagania ogólne dotyczące wykonania i odbioru robót związanych z wykonywaniem podbudowy kruszyw stabilizowanych mechanicznie.

**1.2. Zakres stosowania ST**

Specyfikacja Techniczna stosowana jest jako dokument przetargowy i kontraktowy przy zleceniu i realizacji robót wymienionych w punkcie 1.1.

**1.3. Zakres robót objętych ST**

Ustalenia zawarte w niniejszej specyfikacji dotyczą zasad prowadzenia robót związanych z wykonywaniem podbudów z kruszyw stabilizowanych mechanicznie wg PN-S-06102 [21] i obejmują ST: M-12.04.02 Podbudowa z kruszywa łamanego stabilizowanego mechanicznie.

Podbudowę z kruszyw stabilizowanych mechanicznie wykonuje się, zgodnie z ustaleniami podanymi w dokumentacji projektowej, jako podbudowę pomocniczą i podbudowę zasadniczą wg Katalogu typowych konstrukcji nawierzchni podatnych i półsztywnych [31].

**1.4. Określenia podstawowe**

**1.4.1. Stabilizacja mechaniczna** - proces technologiczny, polegający na odpowiednim zagęszczeniu w optymalnej wilgotności kruszywa o właściwie dobranym uziarnieniu.

**1.4.2.** Pozostałe określenia podstawowe są zgodne z obowiązującymi, odpowiednimi polskimi normami oraz z definicjami podanymi w ST D-M-00.00.00 „Wymagania ogólne” pkt 1.4 oraz w ST dotyczących poszczególnych rodzajów podbudów z kruszyw stabilizowanych mechanicznie:

M-12.04.02 Podbudowa z kruszywa łamanego stabilizowanego mechanicznie.

**1.5. Ogólne wymagania dotyczące robót**

Ogólne wymagania dotyczące robót podano w ST D-M-00.00.00 „Wymagania ogólne” pkt 1.5.

**2. MATERIAŁY****2.1. Ogólne wymagania dotyczące materiałów**

Ogólne wymagania dotyczące materiałów, ich pozyskiwania i składowania, podano w ST D-M-00.00.00 „Wymagania ogólne” pkt 2.

**2.2. Rodzaje materiałów**

Materiały stosowane do wykonania podbudów z kruszyw stabilizowanych mechanicznie podano w ST dotyczących poszczególnych rodzajów podbudów:

M-12.04.02 Podbudowa z kruszywa łamanego stabilizowanego mechanicznie.

**2.3. Wymagania dla materiałów****2.3.1. Uziarnienie kruszywa**

Krzywa uziarnienia kruszywa, określona według PN-B-06714-15 [3] powinna leżeć między krzywymi granicznymi pól dobrego uziarnienia podanymi na rysunku 1.

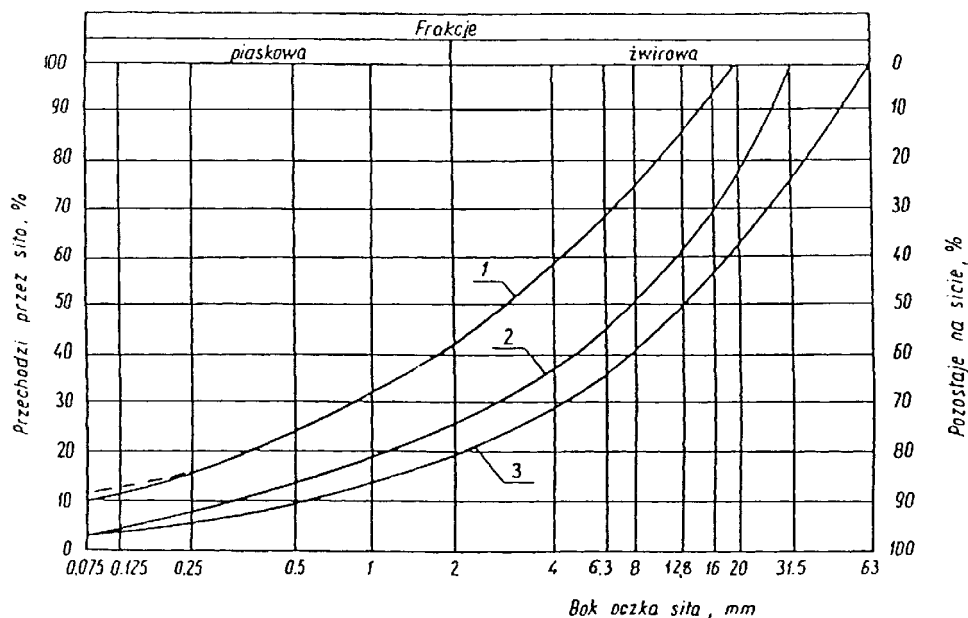

Rysunek 1. Pole dobrego uziarnienia kruszyw przeznaczonych na podbudowy wykonywane metodą stabilizacji mechanicznej 1-2 kruszywo na podbudowę zasadniczą (górną warstwę) lub podbudowę jednowarstwową 1-3 kruszywo na podbudowę pomocniczą (dolną warstwę)

Krzywa uziarnienia kruszywa powinna być ciągła i nie może przebiegać od dolnej krzywej granicznej uziarnienia do górnej krzywej granicznej uziarnienia na sąsiednich sitach. Wymiar największego ziarna kruszywa nie może przekraczać 2/3 grubości warstwy układanej jednorazowo.

**2.3.2. Właściwości kruszywa**

Kruszywa powinny spełniać wymagania określone w tabelicy 1.

Tablica 1.

Lp.	Wyszczególnienie właściwości	Wymagania						Badania według
		Kruszywa naturalne		Kruszywa łamane		Żużel		
		Podbudowa						
		zasadnicza	pomocnicza	zasadnicza	pomocnicza	zasadnicza	pomocnicza	
1	Zawartość ziaren mniejszych niż 0,075 mm, % (m/m)	od 2 do 10	od 2 do 12	od 2 do 10	od 2 do 12	od 2 do 10	od 2 do 12	PN-B-06714-15 [3]
2	Zawartość nadziarna, % (m/m), nie więcej niż	5	10	5	10	5	10	PN-B-06714-15 [3]
3	Zawartość ziaren nieforemnych % (m/m), nie więcej niż	35	45	35	40	-	-	PN-B-06714-16 [4]
4	Zawartość zanieczyszczeń organicznych, % (m/m), nie więcej niż	1	1	1	1	1	1	PN-B-04481 [1]
5	Wskaźnik piaskowy po pięciokrotnym zagęszczeniu metodą I lub II wg PN-B-04481, %	od 30 do 70	od 30 do 70	od 30 do 70	od 30 do 70	-	-	BN-64/8931-01 [26]
6	Ścieralność w bębnie Los Angeles a) ścieralność całkowita po pełnej liczbie obrotów, nie więcej niż b) ścieralność częściowa po 1/5 pełnej liczby obrotów, nie więcej niż	35	45	35	50	40	50	PN-B-06714-42 [12]
		30	40	30	35	30	35	
7	Nasiąkliwość, % (m/m), nie więcej niż	2,5	4	3	5	6	8	PN-B-06714-18 [6]
8	Mrozoodporność, ubytek masy po 25 cyklach zamrażania, % (m/m), nie więcej niż	5	10	5	10	5	10	PN-B-06714-19 [7]
9	Rozpad krzemianowy i żelazawy łącznie, % (m/m), nie więcej niż	-	-	-	-	1	3	PN-B-06714-37 [10] PN-B-06714-39 [11]
10	Zawartość związków siarki w przeliczeniu na SO <sub>3</sub> , % (m/m), nie więcej niż	1	1	1	1	2	4	PN-B-06714-28 [9]
11	Wskaźnik nośności wnos mieszanki kruszywa, %, nie mniejszy niż: a) przy zagęszczeniu IS ≥ 1,00 b) przy zagęszczeniu IS ≥ 1,03	80	60	80	60	80	60	PN-S-06102 [21]
		120	-	120	-	120	-	

**2.3.3. Materiał na warstwę odsączającą**

Na warstwę odsączającą stosuje się:

- żwir i mieszankę wg PN-B-11111 [14],
- piasek wg PN-B-11113 [16].

**2.3.4. Materiał na warstwę odcinającą**

Na warstwę odcinającą stosuje się:

- piasek wg PN-B-11113 [16],
- miał wg PN-B-11112 [15],
- geowłókninę o masie powierzchniowej powyżej 200 g/m wg aprobaty technicznej.

**2.3.5. Materiały do ulepszania właściwości kruszyw**

Do ulepszania właściwości kruszyw stosuje się:

- cement portlandzki wg PN-B-19701 [17],
- wapno wg PN-B-30020 [19],
- popioły lotne wg PN-S-96035 [23],
- żużel granulowany wg PN-B-23006 [18].

Dopuszcza się stosowanie innych spoiw pod warunkiem uzyskania równorzędnych efektów ulepszania kruszywa i po zaakceptowaniu przez Inżyniera.

Rodzaj i ilość dodatku ulepszającego należy przyjmować zgodnie z PN-S-06102 [21].

**2.3.6. Woda**

Należy stosować wodę wg PN-B-32250 [20].

**3. SPRZĘT****3.1. Ogólne wymagania dotyczące sprzętu**

Ogólne wymagania dotyczące sprzętu podano w ST D-M-00.00.00 „Wymagania ogólne” pkt 3.

**3.2. Sprzęt do wykonania robót**

Wykonawca przystępujący do wykonania podbudowy z kruszyw stabilizowanych mechanicznie powinien wykazać się możliwością korzystania z następującego sprzętu:

- mieszarek do wytwarzania mieszanki, wyposażonych w urządzenia dozujące wodę. Mieszarki powinny zapewnić wytworzenie jednorodnej mieszanki o wilgotności optymalnej,
- równiarek albo układarek do rozkładania mieszanki,
- walców ogumionych i stalowych wibracyjnych lub statycznych do zagęszczania. W miejscach trudno dostępnych powinny być stosowane zagęszczarki płytowe, ubijaki mechaniczne lub małe walce wibracyjne.

**4. TRANSPORT****4.1. Ogólne wymagania dotyczące transportu**

Ogólne wymagania dotyczące transportu podano w ST D-M-00.00.00 „Wymagania ogólne” pkt 4.

**4.2. Transport materiałów**

Kruszywa można przewozić dowolnymi środkami transportu w warunkach zabezpieczających je przed zanieczyszczeniem, zmieszaniem z innymi materiałami, nadmiernym wysuszeniem i zawilgoceniem.

Transport cementu powinien odbywać się zgodnie z BN-88/6731-08 [24].

Transport pozostałych materiałów powinien odbywać się zgodnie z wymaganiami norm przedmiotowych.

**5. WYKONANIE ROBÓT****5.1. Ogólne zasady wykonania robót**

Ogólne zasady wykonania robót podano w ST D-M-00.00.00 „Wymagania ogólne” pkt 5.

**5.2. Przygotowanie podłoża**

Podłoże pod podbudowę powinno spełniać wymagania określone w ST D-04.01.01 „Koryto wraz z profilowaniem i zagęszczeniem podłoża” i ST M-03.00.00 „Roboty ziemne”.

Podbudowa powinna być ułożona na podłożu zapewniającym nie przenikanie drobnych cząstek gruntu do podbudowy. Warunek nie przenikania należy sprawdzić wzorem:

$$D_{15}/d_{85} \leq 5 \quad (1)$$

w którym:

$D_{15}$  - wymiar boku oczka sita, przez które przechodzi 15% ziaren warstwy podbudowy lub warstwy odsączającej, w milimetrach,

$d_{85}$  - wymiar boku oczka sita, przez które przechodzi 85% ziaren gruntu podłoża, w milimetrach.

Jeżeli warunek (1) nie może być spełniony, należy na podłożu ułożyć warstwę odcinającą lub odpowiednio dobraną geowłókninę. Ochronne właściwości geowłókniny, przeciw przenikaniu drobnych cząstek gruntu, wyznacza się z warunku:

$$D_{50}/O_{90} \leq 1,2 \quad (2)$$

w którym:

$d_{50}$  - wymiar boku oczka sita, przez które przechodzi 50 % ziaren gruntu podłoża, w milimetrach,

$O_{90}$  - umowna średnica porów geowłókniny odpowiadająca wymiarom frakcji gruntu zatrzymująca się na geowłókninie w ilości 90% (m/m); wartość parametru  $O_{90}$  powinna być podawana przez producenta geowłókniny.

Paliki lub szpilki do prawidłowego ukształtowania podbudowy powinny być wcześniej przygotowane.

Paliki lub szpilki powinny być ustawione w osi drogi i w rzędach równoległych do osi drogi, lub w inny sposób zaakceptowany przez Inżyniera.

Rozmieszczenie palików lub szpilek powinno umożliwiać naciągnięcie sznurków lub linek do wytyczenia robót w odstępach nie większych niż co 10 m.

**5.3. Wytwarzanie mieszanki kruszywa**

Mieszankę kruszywa o ściśle określonym uziarnieniu i wilgotności optymalnej należy wytwarzać w mieszarkach gwarantujących otrzymanie jednorodnej mieszanki. Ze względu na konieczność zapewnienia jednorodności nie dopuszcza się wytwarzania mieszanki przez mieszanie poszczególnych frakcji na drodze. Mieszanka po wyprodukowaniu powinna być od razu transportowana na miejsce wbudowania w taki sposób, aby nie uległa rozsegregowaniu i wysychaniu.

**5.4. Wbudowywanie i zagęszczanie mieszanki**

Mieszanka kruszywa powinna być rozkładana w warstwie o jednakowej grubości, takiej, aby jej ostateczna grubość po zagęszczeniu była równa grubości projektowanej. Grubość pojedynczo układanej warstwy nie może przekraczać 20 cm po zagęszczeniu. Warstwa podbudowy powinna być rozłożona w sposób zapewniający osiągnięcie wymaganych spadków i rzędnych wysokościowych. Jeżeli podbudowa składa się z więcej niż jednej warstwy kruszywa, to każda warstwa powinna być wyprofilowana i zagęszczona z zachowaniem wymaganych spadków i rzędnych wysokościowych. Rozpoczęcie budowy każdej następnej warstwy może nastąpić po odbiorze poprzedniej warstwy przez Inżyniera.

Wilgotność mieszanki kruszywa podczas zagęszczania powinna odpowiadać wilgotności optymalnej, określonej według próby Proctora, zgodnie z PN-B-04481 [1] (metoda II). Materiał nadmiernie nawilgocony, powinien zostać osuszony przez mieszanie i napowietrzanie. Jeżeli wilgotność mieszanki kruszywa jest niższa od optymalnej o 20% jej wartości, mieszanka powinna być zwilżona określoną ilością wody i równomiernie wymieszana. W przypadku, gdy wilgotność mieszanki kruszywa jest wyższa od optymalnej o 10% jej wartości, mieszankę należy osuszyć.

Wskaźnik zagęszczenia podbudowy wg BN-77/8931-12 [29] powinien odpowiadać przyjętemu poziomowi wskaźnika nośności podbudowy wg tablicy 1, lp. 11.

**5.5. Odcinek próbny**

Jeżeli w ST przewidziano konieczność wykonania odcinka próbnego, to co najmniej na 3 dni przed rozpoczęciem robót, Wykonawca powinien wykonać odcinek próbny w celu:

stwierdzenia czy sprzęt budowlany do mieszania, rozkładania i zagęszczania kruszywa jest właściwy, określenia grubości warstwy materiału w stanie luźnym, koniecznej do uzyskania wymaganej grubości warstwy po zagęszczeniu, określenia liczby przejść sprzętu zagęszczającego, potrzebnej do uzyskania wymaganego wskaźnika zagęszczenia.

Na odcinku próbnym Wykonawca powinien użyć takich materiałów oraz sprzętu do mieszania, rozkładania i zagęszczania, jakie będą stosowane do wykonywania podbudowy. Powierzchnia odcinka próbnego powinna wynosić od 400 do 800 m<sup>2</sup>. Odcinek próbny powinien być zlokalizowany w miejscu wskazanym przez Inżyniera.

Wykonawca może przystąpić do wykonywania podbudowy po zaakceptowaniu odcinka próbnego przez Inżyniera.

**5.6. Utrzymanie podbudowy**

Podbudowa po wykonaniu, a przed ułożeniem następnej warstwy, powinna być utrzymywana w dobrym stanie. Jeżeli Wykonawca będzie wykorzystywał, za zgodą Inżyniera, gotową podbudowę do ruchu budowlanego, to jest obowiązany naprawić wszelkie uszkodzenia podbudowy, spowodowane przez ten ruch. Koszt napraw wynikłych z niewłaściwego utrzymania podbudowy obciąża Wykonawcę robót.

**6. KONTROLA JAKOŚCI ROBÓT****6.1. Ogólne zasady kontroli jakości robót**

Ogólne zasady kontroli jakości robót podano w ST D-M-00.00.00 „Wymagania ogólne” pkt 6.

**6.2. Badania przed przystąpieniem do robót**



Przed przystąpieniem do robót Wykonawca powinien wykonać badania kruszyw przeznaczonych do wykonania robót i przedstawić wyniki tych badań Inżynierowi w celu akceptacji materiałów. Badania te powinny obejmować wszystkie właściwości określone w pkt 2.3 niniejszej ST.

### 6.3. Badania w czasie robót

#### 6.3.1. Częstotliwość oraz zakres badań i pomiarów

Częstotliwość oraz zakres badań podano w tablicy 2.

Tablica 2. Częstotliwość oraz zakres badań przy budowie podbudowy z kruszyw stabilizowanych mechanicznie

Lp.	Wyszczególnienie badań	Częstotliwość badań	
		Minimalna liczba badań na dziennej działce roboczej	Maksymalna powierzchnia podbudowy przy-padająca na jedno badanie (m <sup>2</sup> )
1	Uziarnienie mieszanki	2	600
2	Wilgotność mieszanki		
3	Zagęszczenie warstwy	10 próbek	na 10000 m <sup>2</sup>
4	Badanie właściwości kruszywa wg tab. 1, pkt 2.3.2	dla każdej partii kruszywa i przy każdej zmianie kruszywa	

#### 6.3.2. Uziarnienie mieszanki

Uziarnienie mieszanki powinno być zgodne z wymaganiami podanymi w pkt 2.3. Próbkę należy pobierać w sposób losowy, z rozłożonej warstwy, przed jej zagęszczeniem. Wyniki badań powinny być na bieżąco przekazywane Inżynierowi.

#### 6.3.3. Wilgotność mieszanki

Wilgotność mieszanki powinna odpowiadać wilgotności optymalnej, określonej według próby Proctora, zgodnie z PN-B-04481 [1] (metoda II), z tolerancją +10% -20%.

Wilgotność należy określić według PN-B-06714-17 [5].

#### 6.3.4. Zagęszczenie podbudowy

Zagęszczenie każdej warstwy powinno odbywać się aż do osiągnięcia wymaganego wskaźnika zagęszczenia.

Zagęszczenie podbudowy należy sprawdzać według BN-77/8931-12 [30]. W przypadku, gdy przeprowadzenie badania jest niemożliwe ze względu na gruboziarniste kruszywo, kontrolę zagęszczenia należy oprzeć na metodzie obciążenia płytowych, wg BN-64/8931-02 [27] i nie rzadziej niż raz na 5000 m<sup>2</sup>, lub według zaleceń Inżyniera.

Zagęszczenie podbudowy stabilizowanej mechanicznie należy uznać za prawidłowe, gdy stosunek wtórnego modułu E<sub>2</sub> do pierwotnego modułu odkształcenia E<sub>1</sub> jest nie większy od 2,2 dla każdej warstwy konstrukcyjnej podbudowy.

$$E_1/E_2 \leq 2,2$$

#### 6.3.5. Właściwości kruszywa

Badania kruszywa powinny obejmować ocenę wszystkich właściwości określonych w pkt 2.3.2.

Próbki do badań pełnych powinny być pobierane przez Wykonawcę w sposób losowy w obecności Inżyniera.

### 6.4. Wymagania dotyczące cech geometrycznych podbudowy

#### 6.4.1. Częstotliwość oraz zakres pomiarów

Częstotliwość oraz zakres pomiarów dotyczących cech geometrycznych podbudowy podano w tab. 3.

Tablica 3. Częstotliwość oraz zakres pomiarów wykonanej podbudowy z kruszywa stabilizowanego mechanicznie

Lp.	Wyszczególnienie badań i pomiarów	Minimalna częstotliwość pomiarów
1	Szerokość podbudowy	10 razy na 1 km
2	Równość podłużna	w sposób ciągły planografem albo co 20 m łata na każdym pasie ruchu
3	Równość poprzeczna	10 razy na 1 km
4	Spadki poprzeczne*)	10 razy na 1 km
5	Rzędne wysokościowe	co 100 m
6	Ukształtowanie osi w planie*)	co 100 m
7	Grubość podbudowy	Podczas budowy: w 3 punktach na każdej działce roboczej, lecz nie rzadziej niż raz na 400 m <sup>2</sup> Przed odbiorem: w 3 punktach, lecz nie rzadziej niż raz na 2000 m <sup>2</sup>
8	Nośność podbudowy: - moduł odkształcenia  - ugięcie sprężyste	co najmniej w dwóch przekrojach na każde 1000 m co najmniej w 20 punktach na każde 1000 m

\*) Dodatkowe pomiary spadków poprzecznych i ukształtowania osi w planie należy wykonać w punktach głównych łuków poziomych.

#### 6.4.2. Szerokość podbudowy

Szerokość podbudowy nie może różnić się od szerokości projektowanej o więcej niż +10 cm, -5 cm.

Na jezdniach bez krawężników szerokość podbudowy powinna być większa od szerokości warstwy wyżej leżącej o co najmniej 25 cm lub o wartość wskazaną w dokumentacji projektowej.

#### 6.4.3. Równość podbudowy

Nierówności podłużne podbudowy należy mierzyć 4-metrową łata lub planografem, zgodnie z BN-68/8931-04 [28].

Nierówności poprzeczne podbudowy należy mierzyć 4-metrową łata.

Nierówności podbudowy nie mogą przekraczać:

- 10 mm dla podbudowy zasadniczej,
- 20 mm dla podbudowy pomocniczej.

#### 6.4.4. Spadki poprzeczne podbudowy

Spadki poprzeczne podbudowy na prostych i łukach powinny być zgodne z dokumentacją projektową, z tolerancją ± 0,5 %.

#### 6.4.5. Rzędne wysokościowe podbudowy

Różnice pomiędzy rzędnymi wysokościowymi podbudowy i rzędnymi projektowanymi nie powinny przekraczać + 1 cm, -2 cm.

#### 6.4.6. Ukształtowanie osi podbudowy i ulepszonego podłoża

Oś podbudowy w planie nie może być przesunięta w stosunku do osi projektowanej o więcej niż  $\pm 5$  cm.

#### 6.4.7. Grubość podbudowy i ulepszonego podłoża

Grubość podbudowy nie może się różnić od grubości projektowanej o więcej niż:

- dla podbudowy zasadniczej  $\pm 10$  %,
- dla podbudowy pomocniczej +10 %, -15 %.

#### 6.4.8. Nośność podbudowy

- moduł odkształcenia wg BN-64/8931-02 [27] powinien być zgodny z podanym w tablicy 4,
- ugięcie sprężyste wg BN-70/8931-06 [29] powinno być zgodne z podanym w tablicy 4.

Tablica 4. Cechy podbudowy

Podbudowa z kruszywa o wskaźniku wnos nie mniejszym niż, %	Wymagane cechy podbudowy				
	Wskaźnik zagęszczenia IS nie mniejszy niż	Maksymalne ugięcie sprężyste pod kołem, mm		Minimalny moduł odkształcenia mierzony płytą o średnicy 30 cm, MPa	
		40 kN	50 kN	od pierwszego obciążenia E1	od drugiego obciążenia E2
60	1,0	1,40	1,60	60	120
80	1,0	1,25	1,40	80	140
120	1,03	1,10	1,20	100	180

### 6.5. Zasady postępowania z wadliwie wykonanymi odcinkami podbudowy

#### 6.5.1. Niewłaściwe cechy geometryczne podbudowy

Wszystkie powierzchnie podbudowy, które wykazują większe odchylenia od określonych w punkcie 6.4 powinny być naprawione przez spulchnienie lub zerwanie do głębokości co najmniej 10 cm, wyrównane i powtórnie zagęszczone. Dodanie nowego materiału bez spulchnienia wykonanej warstwy jest niedopuszczalne. Jeżeli szerokość podbudowy jest mniejsza od szerokości projektowanej o więcej niż 5 cm i nie zapewnia podparcia warstwowi wyżej leżącemu, to Wykonawca powinien na własny koszt poszerzyć podbudowę przez spulchnienie warstwy na pełną grubość do połowy szerokości pasa ruchu, dołożenie materiału i powtórne zagęszczenie.

#### 6.5.2. Niewłaściwa grubość podbudowy

Na wszystkich powierzchniach wadliwych pod względem grubości, Wykonawca wykona naprawę podbudowy. Powierzchnie powinny być naprawione przez spulchnienie lub wybranie warstwy na odpowiednią głębokość, zgodnie z decyzją Inżyniera, uzupełnione nowym materiałem o odpowiednich właściwościach, wyrównane i ponownie zagęszczone. Roboty te Wykonawca wykona na własny koszt. Po wykonaniu tych robót nastąpi ponowny pomiar i ocena grubości warstwy, według wyżej podanych zasad, na koszt Wykonawcy.

#### 6.5.3. Niewłaściwa nośność podbudowy

Jeżeli nośność podbudowy będzie mniejsza od wymaganej, to Wykonawca wykona wszelkie roboty niezbędne do zapewnienia wymaganej nośności, zalecone przez Inżyniera. Koszty tych dodatkowych robót poniesie Wykonawca podbudowy tylko wtedy, gdy zanizanie nośności podbudowy wynikało z niewłaściwego wykonania robót przez Wykonawcę podbudowy.

## 7. OBMIAR ROBÓT

### 7.1. Ogólne zasady obmiaru robót

Ogólne zasady obmiaru robót podano w ST D-M-00.00.00 „Wymagania ogólne” pkt 7.

### 7.2. Jednostka obmiarowa

Jednostką obmiarową jest m<sup>2</sup> (metr kwadratowy) podbudowy z kruszywa stabilizowanego mechanicznie.

## 8. ODBIÓR ROBÓT

Ogólne zasady odbioru robót podano w ST D-M-00.00.00 „Wymagania ogólne” pkt 8. Roboty uznaje się za zgodne z dokumentacją projektową, ST i wymaganiami Inżyniera, jeżeli wszystkie pomiary i badania z zachowaniem tolerancji wg pkt 6 dały wyniki pozytywne.

## 9. PODSTAWA PŁATNOŚCI

### 9.1. Ogólne ustalenia dotyczące podstawy płatności

Ogólne ustalenia dotyczące podstawy płatności podano w ST D-M-00.00.00 „Wymagania ogólne” pkt 9.

### 9.2. Cena jednostki obmiarowej

Zakres czynności objętych ceną jednostkową 1 m<sup>2</sup> podbudowy z kruszywa stabilizowanego mechanicznie, podano w

ST:

M-12.04.02 Podbudowa z kruszywa łamanego stabilizowanego mechanicznie.

## 10. PRZEPISY ZWIĄZANE

### 10.1. Normy

1. PN-B-04481 Grunty budowlane. Badania próbek gruntu
2. PN-B-06714-12 Kruszywa mineralne. Badania. Oznaczanie zawartości zanieczyszczeń obcych
3. PN-B-06714-15 Kruszywa mineralne. Badania. Oznaczanie składu ziarnowego
4. PN-B-06714-16 Kruszywa mineralne. Badania. Oznaczanie kształtu ziaren
5. PN-B-06714-17 Kruszywa mineralne. Badania. Oznaczanie wilgotności
6. PN-B-06714-18 Kruszywa mineralne. Badania. Oznaczanie nasiąkliwości
7. PN-B-06714-19 Kruszywa mineralne. Badania. Oznaczanie mrozoodporności metodą bezpośrednią
8. PN-B-06714-26 Kruszywa mineralne. Badania. Oznaczanie zawartości zanieczyszczeń organicznych
9. PN-B-06714-28 Kruszywa mineralne. Badania. Oznaczanie zawartości siarki metodą bromową
10. PN-B-06714-37 Kruszywa mineralne. Badania. Oznaczanie rozpadu krzemianowego
11. PN-B-06714-39 Kruszywa mineralne. Badania. Oznaczanie rozpadu żelazawego
12. PN-B-06714-42 Kruszywa mineralne. Badania. Oznaczanie ścieralności w bębnie Los Angeles
13. PN-B-06731 Żużel wielkopieczowy kawałkowy. Kruszywo budowlane i drogowe. Badania techniczne

14. PN-B-11111 Kruszywa mineralne. Kruszywa naturalne do nawierzchni drogowych. Żwir i mieszanka
15. PN-B-11112 Kruszywa mineralne. Kruszywa łamane do nawierzchni drogowych
16. PN-B-11113 Kruszywa mineralne. Kruszywa naturalne do nawierzchni drogowych. Piasek
17. PN-B-19701 Cement. Cement powszechnego użytku. Skład, wymagania i ocena zgodności
18. PN-B-23006 Kruszywo do betonu lekkiego
19. PN-B-30020 Wapno
20. PN-B-32250 Materiały budowlane. Woda do betonu i zapraw
21. PN-S-06102 Drogi samochodowe. Podbudowy z kruszyw stabilizowanych mechanicznie
22. PN-S-96023 Konstrukcje drogowe. Podbudowa i nawierzchnia z tłuczni kamiennego
23. PN-S-96035 Popioły lotne
24. BN-88/6731-08 Cement. Transport i przechowywanie
25. BN-84/6774-02 Kruszywo mineralne. Kruszywo kamienne łamane do nawierzchni drogowych
26. BN-64/8931-01 Drogi samochodowe. Oznaczanie wskaźnika piaskowego
27. BN-64/8931-02 Drogi samochodowe. Oznaczanie modułu odkształcenia nawierzchni podatnych i podłoża przez obciążenie płytą
28. BN-68/8931-04 Drogi samochodowe. Pomiar równości nawierzchni planografem i łątą
29. BN-70/8931-06 Drogi samochodowe. Pomiar ugięć podatnych ugięciomierzem belkowym
30. BN-77/8931-12 Oznaczanie wskaźnika zagęszczenia gruntu

**10.2. Inne dokumenty**

Katalog typowych konstrukcji nawierzchni podatnych i półsztywnych, IBDiM - Warszawa 1997.

**M.12.04.02. Podbudowa z kruszywa łamanego stabilizowanego mechanicznie****1. WSTĘP****1.1. Przedmiot ST**

Przedmiotem niniejszej j specyfikacji technicznej (ST) są wymagania dotyczące wykonania i odbioru robót związanych z wykonywaniem podbudowy z kruszywa łamanego stabilizowanego mechanicznie.

**1.2. Zakres stosowania ST**

Specyfikacja techniczna (ST) jest stosowana jako dokument przetargowy i kontraktowy przy zleceniu i realizacji robót wymienionych w pkt. 1.1.

**1.3. Zakres robót objętych ST**

Ustalenia zawarte w niniejszej specyfikacji dotyczą zasad prowadzenia robót związanych z wykonywaniem podbudowy zasadniczej z kruszywa łamanego stabilizowanego mechanicznie, zgodnie z lokalizacją określoną w dokumentacji projektowej.

**1.4. Określenia podstawowe**

**1.4.1. Stabilizacja mechaniczna** - proces technologiczny, polegający na odpowiednim zagęszczeniu w optymalnej wilgotności kruszywa o właściwie dobranym uziarnieniu.

**1.4.2. Podbudowa z kruszywa łamanego stabilizowanego mechanicznie** - jedna lub więcej warstw zagęszczonej mieszanki, która stanowi warstwę nośną nawierzchni drogowej.

**1.4.3.** Pozostałe określenia podstawowe są zgodne z obowiązującymi, odpowiednimi polskimi normami oraz z definicjami podanymi w ST D-M-00.00.00 ""Wymagania ogólne" pkt 1.4.

**1.5. Ogólne wymagania dotyczące robót**

Ogólne wymagania dotyczące robót podano w ST D-M-00.00.00 ""Wymagania ogólne" pkt 1.5.

**2. MATERIAŁY****2.1. Ogólne wymagania dotyczące materiałów**

Ogólne wymagania dotyczące materiałów, ich pozyskiwania i składowania, podano w ST D-M-00.00.00 "Wymagania ogólne" pkt 2.

**2.2. Rodzaje materiałów**

Materiałem do wykonania podbudowy z kruszyw łamanymi stabilizowanymi mechanicznie powinno być kruszywo łamane, uzyskane w wyniku przekruszenia surowca skalnego lub kamieni narzutowych i otoczków albo ziaren żwiru większych od 8 mm. Kruszywo powinno być jednorodne bez zanieczyszczeń obcych i bez domieszek gliny.

**2.3. Wymagania dla materiałów****2.3.1. Uziarnienie kruszywa**

Kruszywa uziarnienia kruszywa, określona według PN-B-06714-15 powinna leżeć między krzywymi granicznymi o rzędnych podanych w tabelicy 1.

Tabela 1 - Uziarnienie kruszywa łamanego stabilizowanego mechanicznie

Sito kwadratowe [mm]	Przechodzi przez sito [%]
63	100
31,5	78 - 100
20	70 - 95
16	51 - 75
8	37 - 58
4	25 - 42
2	13 - 23
0,5	2 - 10
0,075	

Kruszywa uziarnienia kruszywa powinna być ciągła i nie może przebiegać od dolnej krzywej granicznej uziarnienia do górnej krzywej granicznej uziarnienia na sąsiednich sitach. Wymiar największego ziarna kruszywa nie może przekraczać 2/3 grubości warstwy układanej jednorazowo.

**2.3.2. Właściwości kruszywa**

Kruszywo powinno spełniać wymagania określone w tabelicy 2.

Tabela 2. Wymagania dla kruszywa

Lp.	Wyszczególnienie właściwości	Wymagania	Badania według
1	Zawartość ziaren mniejszych niż 0,075 mm, % (m/m)	od 2 do 10	PN-B-06714-15
2	Zawartość nadziarna, % (m/m), nie więcej niż	5	PN-B-06714-15
3	Zawartość ziarn nieforemnych, % (m/m), nie więcej niż	35	PN-B-06714-16
4	Zawartość zanieczyszczeń organicznych	barwa nie ciemniejsza niż wzorcowa	PN-B-06714-26
5	Wskaźnik piaskowy po pięciokrotnym zagęszczeniu metodą I lub II wg PN-B-04481, %	od 30 do 70	BN-64/8931-01
6	Ścieralność w bębnie Los Angeles a) ścieralność całkowita po pełnej liczbie obrotów, nie więcej niż b) ścieralność częściowa po 1/5 pełnej liczby obrotów w stosunku do ubytku masy po pełnej liczbie obrotów, nie więcej niż	30 35	PN-B-06714-42
7	Nasiąkliwość, % (m/m), nie więcej niż	3	PN-B-06714-18
8	Mrozoodporność, ubytek masy po 25 cyklach zamrażania, % (m/m), nie więcej niż	5	PN-B-06714-19
9	Zawartość związków siarki w przeliczeniu na SO <sub>3</sub> % (m/m), nie więcej niż	1	PN-B-06714-28
10	Wskaźnik nośności wnos mieszanki kruszywa, %, nie mniejszy niż:	80	PN-S-06102

a) przy zagęszczeniu $I_s \geq 1,00^*$		
--	--	--

**2.3.3. Woda**

Należy stosować wodę wg PN-B-32250.

**3. SPRZĘT****3.1. Ogólne wymagania dotyczące sprzętu**

Ogólne wymagania dotyczące sprzętu podano w ST D-M-00.00.00 „Wymagania ogólne” pkt 3.

**3.2. Sprzęt do wykonania robót**

Wykonawca powinien wykazać się możliwością korzystania z następującego sprzętu:

- mieszarek do wytwarzania mieszanki, wyposażonej w urządzenia dozujące wodę. Mieszarki powinny zapewnić wytworzenie jednorodnej mieszanki o wilgotności optymalnej,
- układarek lub równiarek do rozkładania mieszanki,
- walców ogumionych i stalowych wibracyjnych do zagęszczania. W miejscach trudno dostępnych powinny być stosowane zagęszczarki płytowe, ubijaki mechaniczne lub małe walce wibracyjne.

**4. TRANSPORT****4.1. Ogólne wymagania dotyczące transportu**

Ogólne wymagania dotyczące transportu podano w ST D-M-00.00.00 "Wymagania ogólne" pkt 4.

**4.2. Transport materiałów**

Kruszywa można przewozić dowolnymi środkami transportu w warunkach zabezpieczających je przed zanieczyszczeniem, zmieszaniem z innymi materiałami, nadmiernym wysuszeniem i zawilgoceniem.

**5. WYKONANIE ROBÓT****5.1. Ogólne zasady wykonania robót**

Ogólne zasady wykonania robót podano w ST D-M-00.00.00 "Wymagania ogólne" pkt 5.

**5.2. Przygotowanie podłoża**

Podłoże powinno być wyprofilowane, równe i czyste. Wszelkie wady podłoża należy usunąć w sposób uzgodniony z Inżynierem.

**5.3. Wytwarzanie mieszanki kruszywa**

Mieszankę kruszywa o ściśle określonym uziarnieniu i wilgotności optymalnej należy wytwarzać w mieszarkach gwarantujących otrzymanie jednorodnej mieszanki. Ze względu na konieczność zapewnienia jednorodności nie dopuszcza się wytwarzania mieszanki przez mieszanie poszczególnych frakcji na drodze. Mieszanka po wyprodukowaniu powinna być od razu transportowana na miejsce wbudowania w taki sposób, aby nie uległa rozsegregowaniu i wysychaniu.

**5.4. Wbudowywanie i zagęszczanie mieszanki**

Mieszanka kruszywa powinna być rozkładana w warstwie o jednakowej grubości, takiej, aby jej ostateczna grubość po zagęszczeniu była równa grubości projektowanej. Grubość pojedynczo układanej warstwy nie może przekraczać 20 cm po zagęszczeniu. Warstwa podbudowy powinna być rozłożona w sposób zapewniający osiągnięcie wymaganych spadków i rzędnych wysokościowych. Jeżeli podbudowa składa się z więcej niż jednej warstwy kruszywa, to każda warstwa powinna być wyprofilowana i zagęszczona z zachowaniem wymaganych spadków i rzędnych wysokościowych. Rozpoczęcie budowy każdej następnej warstwy może nastąpić po odbiorze poprzedniej warstwy przez Inżyniera.

Wilgotność mieszanki kruszywa podczas zagęszczania powinna odpowiadać wilgotności optymalnej, określonej według próby Proctora, zgodnie z PN-B-04481 [1] (metoda II). Materiał nadmiernie nawilgocony, powinien zostać osuszony przez mieszanie i napowietrzanie.

Jeżeli wilgotność mieszanki kruszywa jest niższa od optymalnej o 20% jej wartości, mieszanka powinna być zwilżona określoną ilością wody i równomiernie wymieszana. W przypadku, gdy wilgotność mieszanki kruszywa jest wyższa od optymalnej o 10 % jej wartości, mieszankę należy osuszyć.

Wskaźnik zagęszczenia podbudowy wg BN-77/8931-12 powinien odpowiadać przyjętemu poziomowi wskaźnika nośności podbudowy wg tablicy 1.

**5.5. Odcinek próbny**

Jeżeli w Inżynier stwierdzi konieczność wykonania odcinka próbnego, to co najmniej na 3 dni przed rozpoczęciem robót, Wykonawca powinien wykonać odcinek próbny w celu:

- stwierdzenia czy sprzęt budowlany do mieszania, rozkładania i zagęszczania kruszywa jest właściwy,
- określenia grubości warstwy materiału w stanie luźnym, koniecznej do uzyskania wymaganej grubości warstwy po zagęszczeniu,
- określenia liczby przejść sprzętu zagęszczającego, potrzebnej do uzyskania wymaganego wskaźnika zagęszczenia.

Na odcinku próbnym Wykonawca powinien użyć takich materiałów oraz sprzętu do mieszania, rozkładania i zagęszczania, jakie będą stosowane do wykonywania podbudowy.

Wielkość i lokalizację odcinka próbnego uzgadnia Wykonawca z Inżynierem. Wykonawca może przystąpić do wykonywania podbudowy po zaakceptowaniu odcinka próbnego przez Inżyniera.

**5.6. Utrzymanie podbudowy**

Podbudowa po wykonaniu, a przed ułożeniem następnej warstwy, powinna być utrzymywana w dobrym stanie. Jeżeli Wykonawca będzie wykorzystywał, za zgodą Inżyniera, gotową podbudowę do ruchu budowlanego, to jest obowiązany naprawić wszelkie uszkodzenia podbudowy, spowodowane przez ten ruch. Koszt napraw wynikłych z niewłaściwego utrzymania podbudowy obciąża Wykonawcę robót.

**6. KONTROLA JAKOŚCI ROBÓT****6.1. Ogólne zasady kontroli jakości robót**

Ogólne zasady kontroli jakości robót podano w ST D-M-00.00.00 "Wymagania ogólne" pkt 6.

**6.2. Badania przed przystąpieniem do robót**

Przed przystąpieniem do robót Wykonawca powinien wykonać badania kruszyw przeznaczonych do wykonania robót i przedstawić wyniki tych badań Inżynierowi w celu akceptacji materiałów. Badania te powinny obejmować wszystkie właściwości określone w pkt 2.3 niniejszej ST.

Dla dróg dojazdowych zakres badań uzgodni Wykonawca z Inżynierem i zapisze w PZJ.

**6.3. Badania w czasie robót****6.3.1. Częstotliwość oraz zakres badań i pomiarów**

Częstotliwość oraz zakres badań podano w tablicy 3.

Tablica 3. Częstotliwość oraz zakres badań przy budowie podbudowy z kruszyw stabilizowanych mechanicznie

Lp.	Wyszczególnienie badań	Częstotliwość badań	
		Minimalna liczba badań na dziennej działce roboczej	Maksymalna powierzchnia podbudowy przypadająca na jedno badanie (m <sup>2</sup> )
1	Uziarnienie mieszanki	2	600
2	Wilgotność mieszanki		
3	Zagęszczenie warstwy	10 próbek na 10 000 m <sup>2</sup>	
4	Badanie właściwości kruszywa wg tablicy 1, pkt 2.3.2	dla każdej partii kruszywa i przy każdej zmianie kruszywa	

#### 6.3.2. Uziarnienie mieszanki

Uziarnienie mieszanki powinno być zgodne z wymaganiami podanymi w pkt 2.3. Próbki należy pobierać w sposób losowy, z rozłożonej warstwy, przed jej zagęszczeniem. Dopuszcza się, za zgodą Inżyniera, pobieranie próbek ze środków transportowych na terenie wytwórni mieszanki. Wyniki badań powinny być na bieżąco przekazywane Inżynierowi.

#### 6.3.3. Wilgotność mieszanki

Wilgotność mieszanki powinna odpowiadać wilgotności optymalnej, określonej według próby Proctora, zgodnie z PN-B-04481 (metoda II), z tolerancją +10% -20%. Wilgotność należy określić według PN-B-06714-17.

#### 6.3.4. Zagęszczenie podbudowy

Zagęszczenie każdej warstwy powinno odbywać się aż do osiągnięcia wymaganego wskaźnika zagęszczenia.

Zagęszczenie podbudowy należy sprawdzać według BN-77/8931-12. W przypadku, gdy przeprowadzenie badania jest niemożliwe ze względu na gruboziarniste kruszywo, kontrolę zagęszczenia należy przeprowadzić metodą obciążeń płytowych (VSS), wg PN-S-02205:1998 załącznik B, nie rzadziej niż 10 razy na 10 000 m<sup>2</sup>, lub według zaleceń Inżyniera.

Zagęszczenie podbudowy stabilizowanej mechanicznie należy uznać za prawidłowe, gdy stosunek wtórnego modułu  $E_2$  do pierwotnego modułu odkształcenia  $E_1$  jest nie większy od 2,2 dla każdej warstwy konstrukcyjnej podbudowy.

$$E_1/E_2 \leq 2,2$$

#### 6.3.5. Właściwości kruszywa

Badania kruszywa powinny obejmować ocenę wszystkich właściwości określonych w pkt 2.3.2.

Próbki do badań pełnych powinny być pobierane przez Wykonawcę w sposób losowy w obecności Inżyniera.

### 6.4. Wymagania dotyczące wykonanej podbudowy

#### 6.4.1. Częstotliwość oraz zakres pomiarów

Częstotliwość oraz zakres pomiarów dotyczących cech geometrycznych podbudowy podano w tablicy 4.

Tablica 4. Częstotliwość oraz zakres pomiarów wykonanej podbudowy z kruszywa stabilizowanego mechanicznie

Lp.	Wyszczególnienie badań i pomiarów	Minimalna częstotliwość pomiarów
1	Szerokość podbudowy	10 razy na 1 km
2	Równość podłużna	co 20 m łąką na każdym pasie ruchu
3	Równość poprzeczna	10 razy na 1 km
4	Spadki poprzeczne*)	10 razy na 1 km
5	Rzędne wysokościowe	co 100 m
6	Ukształtowanie osi w planie*)	co 100 m
7	Grubość podbudowy	Podczas budowy: w 3 punktach na każdej działce roboczej, lecz nie rzadziej niż raz na 1000 m <sup>2</sup> Przed odbiorem: w 3 punktach, lecz nie rzadziej niż raz na 2000 m <sup>2</sup>
8	Nośność podbudowy: - moduł odkształcenia	co najmniej w dwóch przekrojach na każde 1000 m

\*) Dodatkowe pomiary spadków poprzecznych i ukształtowania osi w planie należy wykonać w punktach głównych łuków poziomych.

#### 6.4.2. Szerokość podbudowy

Szerokość podbudowy nie może różnić się od szerokości projektowanej o więcej niż +10 cm, -5 cm.

Na jezdniach bez krawężników szerokość podbudowy powinna być większa od szerokości warstwy wyżej leżącej o co najmniej 25 cm lub o wartość wskazaną na przekroju normalnym.

#### 6.4.3. Równość podbudowy

Równość podłużną i poprzeczną podbudowy należy mierzyć 4-metrową łąką zgodnie z BN-68/8931-04.

Nierówności podbudowy nie mogą przekraczać 10 mm dla podbudowy zasadniczej.

#### 6.4.4. Spadki poprzeczne podbudowy

Spadki poprzeczne podbudowy na prostych i łukach powinny być zgodne z dokumentacją projektową, z tolerancją  $\pm 0,5\%$ .

#### 6.4.5. Rzędne wysokościowe podbudowy

Różnice pomiędzy rzędnymi wysokościowymi podbudowy i rzędnymi projektowanymi nie powinny przekraczać + 1 cm, -2 cm.

#### 6.4.6. Ukształtowanie osi podbudowy i ulepszonego podłoża

Oś podbudowy w planie nie może być przesunięta w stosunku do osi projektowanej o więcej niż 5 cm.

#### 6.4.7. Grubość podbudowy i ulepszonego podłoża

Grubość podbudowy nie może się różnić od grubości projektowanej o więcej niż: - dla podbudowy zasadniczej  $\pm 10\%$ ,

#### 6.4.8. Nośność podbudowy

Moduł odkształcenia wg PN-S-02205 :1998 „Drogi samochodowe. Roboty ziemne. Wymagania i badania” – załącznik B powinien być zgodny z podanym w tablicy 5,

Tablica 5. Cechy podbudowy

Podbudowa z kruszywa o wskaźniku wnos nie mniejszym niż, %	Wymagane cechy podbudowy				
	Wskaźnik zagęszczenia IS nie mniejszy niż	Maksymalne ugięcie sprężyste pod kołem, mm		Minimalny moduł odkształcenia mierzony płytą o średnicy 30 cm, MPa	
		40 kN	50 kN	od pierwszego obciążenia E1	od drugiego obciążenia E2
60	1,0	1,40	1,60	60	120
80	1,0	1,25	1,40	80	140
120	1,03	1,10	1,20	100	180

## 6.5. Zasady postępowania z wadliwie wykonanymi odcinkami podbudowy

### 6.5.1. Niewłaściwe cechy geometryczne podbudowy

Wszystkie powierzchnie podbudowy, które wykazują większe odchylenia od określonych w pkt 6.4 powinny być naprawione przez spulchnienie lub zerwanie do głębokości co najmniej 10 cm, wyrównane i powtórnie zagęszczone. Dodanie nowego materiału bez spulchnienia wykonanej warstwy jest niedopuszczalne.

Jeżeli szerokość podbudowy jest mniejsza od szerokości projektowanej o więcej niż 5 cm i nie zapewnia podparcia warstwom wyżej leżącym, to Wykonawca powinien na własny koszt poszerzyć podbudowę przez spulchnienie warstwy na pełną grubość do połowy szerokości pasa ruchu, dołożenie materiału i powtórne zagęszczenie.

### 6.5.2. Niewłaściwa grubość podbudowy

Na wszystkich powierzchniach wadliwych pod względem grubości, Wykonawca wykona naprawę podbudowy. Powierzchnie powinny być naprawione przez spulchnienie lub wybranie warstwy na odpowiednią głębokość, zgodnie z decyzją Inżyniera, uzupełnione nowym materiałem o odpowiednich właściwościach, wyrównane i ponownie zagęszczone.

Roboty te Wykonawca wykona na własny koszt. Po wykonaniu tych robót nastąpi ponowny pomiar i ocena grubości warstwy, według wyżej podanych zasad, na koszt Wykonawcy.

### 6.5.3. Niewłaściwa nośność podbudowy

Jeżeli nośność podbudowy będzie mniejsza od wymaganej, to Wykonawca wykona wszelkie roboty niezbędne do zapewnienia wymaganej nośności, zalecone przez Inżyniera.

Koszty tych dodatkowych robót poniesie Wykonawca podbudowy tylko wtedy, gdy zaniżenie nośności podbudowy wynikało z niewłaściwego wykonania robót przez Wykonawcę podbudowy.

## 7. OBMIAR ROBÓT

### 7.1. Ogólne zasady obmiaru robót

Ogólne zasady obmiaru robót podano w ST D-M-00.00.00 "Wymagania ogólne" pkt 7.

### 7.2. Jednostka obmiarowa

Jednostką obmiarową jest m<sup>2</sup> (metr kwadratowy) podbudowy z kruszywa łamanego stabilizowanego mechanicznie, wg dokumentacji projektowej.

## 8. ODBIÓR ROBÓT

Ogólne zasady odbioru robót podano w ST D-M-00.00.00 "Wymagania ogólne" pkt 8.

Roboty uznaje się za wykonane zgodnie z dokumentacją projektową, ST i wymaganiami Inżyniera, jeżeli wszystkie pomiary i badania z zachowaniem tolerancji wg pkt 6 dały wyniki pozytywne.

Wszystkie elementy robót, które wykazują odstępstwa od postanowień ST, powinny być doprowadzone na koszt Wykonawcy do stanu zgodności z ST, a po przeprowadzeniu badań i pomiarów mogą być ponownie przedstawione do akceptacji Inżyniera.

## 9. PODSTAWA PŁATNOŚCI

### 9.1. Ogólne ustalenia dotyczące podstawy płatności

Ogólne ustalenia dotyczące podstawy płatności podano w ST D-M-00.00.00 "Wymagania ogólne" pkt 9.

### 9.2. Cena jednostki obmiarowej

Cena wykonania 1 m<sup>2</sup> podbudowy obejmuje:

- prace pomiarowe i roboty przygotowawcze,
- oznakowanie robót,
- koszt zapewnienia niezbędnych czynników produkcji,
- sprawdzenie i ewentualną naprawę podłoża,
- przygotowanie mieszanki z kruszywa, zgodnie z receptą,
- dostarczenie mieszanki na miejsce wbudowania,
- rozłożenie mieszanki,
- zagęszczenie rozłożonej mieszanki,
- przeprowadzenie pomiarów i badań laboratoryjnych określonych w specyfikacji technicznej,
- utrzymanie podbudowy w czasie robót.

## 10. PRZEPISY ZWIĄZANE

### 10.1. Normy

- [1] PN-B-04481 Grunty budowlane. Badania próbek gruntu
- [2] PN-B-06714-12 Kruszywa mineralne. Badania. Oznaczanie zawartości zanieczyszczeń obcych
- [3] PN-B-06714-15 Kruszywa mineralne. Badania. Oznaczanie składu ziarnowego
- [4] PN-B-06714-16 Kruszywa mineralne. Badania. Oznaczanie kształtu ziaren
- [5] PN-B-06714-17 Kruszywa mineralne. Badania. Oznaczanie wilgotności
- [6] PN-B-06714-18 Kruszywa mineralne. Badania. Oznaczanie nasiąkliwości
- [7] PN-B-06714-19 Kruszywa mineralne. Badania. Oznaczanie mrozoodporności metodą bezpośrednią
- [8] PN-B-06714-26 Kruszywa mineralne. Badania. Oznaczanie zawartości zanieczyszczeń organicznych
- [9] PN-B-06714-28 Kruszywa mineralne. Badania. Oznaczanie zawartości siarki metodą bromową
- [10] PN-B-06714-37 Kruszywa mineralne. Badania. Oznaczanie rozpadu krzemianowego
- [11] PN-B-06714-39 Kruszywa mineralne. Badania. Oznaczanie rozpadu żelazawego

- [12] PN-B-06714-42 Kruszywa mineralne. Badania. Oznaczanie ścieralności w bębnie Los Angeles
  - [13] PN-B-06731 Żużel wielkopieczowy kawałkowy. Kruszywo budowlane i drogowe. Badania techniczne
  - [14] PN-B-11112 Kruszywa mineralne. Kruszywa łamane do nawierzchni drogowych
  - [15] PN-B-32250 Materiały budowlane. Woda do betonu i zapraw
  - [16] PN-S-06102 Drogi samochodowe. Podbudowy z kruszyw stabilizowanych mechanicznie
  - [17] BN-64/8931-01 Drogi samochodowe. Oznaczanie wskaźnika piaskowego
  - [18] BN-68/8931-04 Drogi samochodowe. Pomiar równości nawierzchni planografem i łątą
  - [19] BN-70/8931-06 Drogi samochodowe. Pomiar ugięć podatnych ugięciomierzem belkowym
  - [20] BN-77/8931-12 Oznaczanie wskaźnika zagęszczenia gruntu
  - [21] PN-S-02205 :1998 Drogi samochodowe. Roboty ziemne. Wymagania i badania" – załącznik B
- 10.2. Inne dokumenty**
- [22] Katalog typowych konstrukcji nawierzchni podatnych i półsztywnych, IBDiM - Warszawa 1997



**M.12.04.07. Podbudowa z betonu asfaltowego****1. WSTĘP****1.1. Przedmiot ST**

Przedmiotem niniejszej szczegółowej specyfikacji technicznej (ST) są wymagania dotyczące wykonania i odbioru robót związanych z wykonywaniem podbudowy z betonu asfaltowego związanych z budową nawierzchni jezdni w ramach przebudowy mostu w Ślaskowie Rozlażym.

**1.2. Zakres stosowania ST**

Specyfikacja techniczna (ST) stanowi obowiązującą podstawę jako dokument przetargowy i kontraktowy przy zlecaniu i realizacji robót związanych z budową nawierzchni jezdni w ramach budowy mostu.

**1.3. Zakres robót objętych ST**

Ustalenia zawarte w niniejszej specyfikacji dotyczą zasad prowadzenia robót związanych z wykonywaniem podbudowy z betonu asfaltowego wg PN-S-96025:2000 [10].

Podbudowę z betonu asfaltowego zaprojektowano dla drogi o kategorii ruchu KR2 wg „Katalogu typowych konstrukcji nawierzchni podatnych i półsztywnych”, IBDiM - 1997 [12]

**1.4. Określenia podstawowe**

**1.4.1.** Beton asfaltowy (BA) - mieszanka mineralno-asfaltowa ułożona i zagęszczona.

**1.4.2.** Podłoże pod warstwę asfaltową - powierzchnia przygotowana do ułożenia warstwy z mieszanki mineralnoasfaltowej.

**1.4.3.** Asfalt upłynniony - asfalt drogowy upłynniony lotnymi rozpuszczalnikami.

**1.4.4.** Emulsja asfaltowa kationowa - asfalt drogowy w postaci zawiesiny rozproszonego asfaltu w wodzie.

**1.4.5.** Próba technologiczna – wytwarzanie mieszanki mineralno-asfaltowej w celu sprawdzenia, czy jej właściwości są zgodne z receptą laboratoryjną.

**1.4.6.** Odcinek próbny – odcinek warstwy nawierzchni (o długości co najmniej 50m) wykonany w warunkach zbliżonych do warunków budowy, w celu sprawdzenia pracy sprzętu i uzyskiwanych parametrów technicznych robót.

**1.4.7.** Kategoria ruchu (KR) – wyliczone obciążenie drogi ruchem samochodowym, wyrażone w osiach obliczeniowych (100 kN) na obliczeniowy pas ruchu na dobę.

**1.4.8.** Pozostałe określenia podstawowe są zgodne z odpowiednimi polskimi normami i z definicjami podanymi w ST D-M-00.00.00 „Wymagania ogólne” pkt 1.4.

**1.5. Ogólne wymagania dotyczące robót**

Ogólne wymagania dotyczące robót podano w ST D-M-00.00.00 „Wymagania ogólne” pkt 1.5.

**2. MATERIAŁY****2.1. Ogólne wymagania dotyczące materiałów**

Ogólne wymagania dotyczące materiałów, ich pozyskiwania i składowania, podano w ST D-M-00.00.00 „Wymagania ogólne” pkt 2.

**2.2. Asfalt**

Należy stosować asfalt drogowy spełniający wymagania określone w PN-C-96170:1965 [6].

Rodzaje stosowanych asfaltów drogowych w zależności od kategorii ruchu podano w tablicy 1.

**2.3. Wypełniacz**

Należy stosować wypełniacz, spełniający wymagania PN-S-96504:1961 [9] dla wypełniacza podstawowego i zastępczego. Przechowywanie wypełniacza powinno być zgodne z PN-S-96504:1961 [9].

**2.4. Kruszywo**

W zależności od kategorii ruchu należy stosować kruszywa podane w tablicy 1.

Składowanie kruszywa powinno odbywać się w warunkach zabezpieczających je przed zanieczyszczeniem i zmieszaniem z innymi asortymentami kruszywa lub jego frakcjami.

Tablica 1. Wymagania wobec materiałów do podbudowy z betonu asfaltowego

Lp.	Rodzaj materiału nr normy	Wymagania wobec materiałów w zależności od kategorii ruchu
		KR 3
1	Kruszywo łamane zwykłe i granulowane z surowca skalnego oraz sztucznego (żuźle), wg PN-B-11112:1996 [2], PN-B-11115:1998 [4]	kl I, II; gat. 1, 2
2	Żwir i mieszanka wg PN-B-11111:1996 [1]	-
3	Grys i żwir kruszony z naturalnie rozdrobnionego surowca skalnego wg WT/MK-CZDP 84 [14]	kl I, II; gat. 1, 2
4	Piasek wg PN-B-11113:1996 [3]	gat. 1, 2 <sup>1)</sup>
5	Wypełniacz mineralny: a) wg PN-S-96504:1961 [9] b) innego pochodzenia wg orzeczenia laboratorium drogowego	podstawowy pyły z odpylania <sup>2)</sup>
6	Asfalt drogowy wg PN-C-96170:1965 [6]	D70, D50

1) Stosunek piasku łamanego do naturalnego w mieszance mineralnej  $\geq 1$

2) Stosunek wypełniacza podstawowego do pyłów z odpylania  $\geq 1$

**2.5. Asfalt upłynniony**

Należy stosować asfalt upłynniony spełniający wymagania określone w PN-C-96173:1974 [7].

**2.6. Emulsja asfaltowa kationowa**

Należy stosować drogowe kationowe emulsje asfaltowe spełniające wymagania określone w WT.EmA-99 [13].

**3. SPRZĘT****3.1. Ogólne wymagania dotyczące sprzętu**

Ogólne wymagania dotyczące sprzętu podano w ST D-M-00.00.00 „Wymagania ogólne” pkt. 3.

**3.2. Sprzęt do wykonania podbudowy z betonu asfaltowego**

Wykonawca przystępujący do wykonania podbudowy z betonu asfaltowego powinien wykazać się możliwością korzystania z następującego sprzętu:

- wytwórnicy (otaczarki) o mieszaniu cyklicznym lub ciągłym do wytwarzania mieszanek mineralno-asfaltowych,
- układarek do układania mieszanek mineralno-asfaltowych typu zagęszczanego,
- skrapiałek,
- walców lekkich, średnich i ciężkich,
- walców ogumionych ciężkich o regulowanym ciśnieniu w oponach,
- szczotek mechanicznych i/lub innych urządzeń czyszczących,
- samochodów samowładowczych z przykryciem lub termosów.

**4. TRANSPORT****4.1. Ogólne wymagania dotyczące transportu**

Ogólne wymagania dotyczące transportu podano w ST D-M-00.00.00 „Wymagania ogólne” pkt. 4.

**4.2. Transport materiałów****4.2.1. Asfalt**

Asfalt należy przewozić zgodnie z zasadami podanymi w PN-C-04024:1991 [5].

Transport asfaltów drogowych może odbywać się w:

- cysternach kolejowych,
- cysternach samochodowych,
- bębnach blaszanych,

lub innych pojemnikach stalowych, zaakceptowanych przez Inżyniera.

**4.2.2. Wypełniacz**

Wypełniacz luzem należy przewozić w cysternach przystosowanych do przewozu materiałów sypkich, umożliwiających rozładunek pneumatyczny.

Wypełniacz workowany można przewozić dowolnymi środkami transportu w sposób zabezpieczony przed zawilgoceciem i uszkodzeniem worków.

**4.2.3. Kruszywo** - kruszywo można przewozić dowolnymi środkami transportu, w warunkach zabezpieczających je przed zanieczyszczeniem, zmieszaniem z innymi asortymentami kruszywa lub jego frakcjami i nadmiernym zawilgoceciem.

**4.2.4. Mieszanka betonu asfaltowego** - mieszankę betonu asfaltowego należy przewozić pojazdami samowładowczymi z przykryciem w czasie transportu i podczas oczekiwania na rozładunek.

Czas transportu od załadunku do rozładunku nie powinien przekraczać 2 godzin z jednoczesnym spełnieniem warunku zachowania temperatury wbudowania. Zaleca się stosowanie samochodów termosów z podwójnymi ścianami skrzyni wyposażonej w system ogrzewczy.

**5. WYKONANIE ROBÓT****5.1. Ogólne zasady wykonania robót**

Ogólne zasady wykonania robót podano w ST D-M-00.00.00 „Wymagania ogólne” pkt. 5.

**5.2. Projektowanie mieszanki mineralno-asfaltowej do warstwy podbudowy**

Przed przystąpieniem do robót, w terminie uzgodnionym z Inżynierem, Wykonawca dostarczy Inżynierowi do akceptacji projekt składu mieszanki mineralno-asfaltowej oraz wyniki badań laboratoryjnych poszczególnych składników i próbki materiałów pobrane w obecności Inżyniera do wykonania badań kontrolnych przez Inwestora.

Projektowanie mieszanki mineralno-asfaltowej polega na:

- doborze składników mieszanki mineralnej,
- doborze optymalnej ilości asfaltu,
- określeniu jej właściwości i porównaniu wyników z założeniami projektowymi.

Krzywa uziarnienia mieszanki mineralnej powinna mieścić się w polu dobrego uziarnienia wyznaczonego przez krzywe graniczne.

Rzędne krzywych granicznych uziarnienia mieszanek mineralnych do podbudowy z betonu asfaltowego oraz orientacyjne wartości asfaltu podano w tablicy 2.

Tablica 2. Rzędne krzywych granicznych uziarnienia mieszanek mineralnych do podbudowy z betonu asfaltowego oraz orientacyjne zawartości asfaltu

Wymiar oczek sít #, mm	Rzędne krzywych granicznych MM w zależności od kategorii ruchu	
	KR 3	
	Mieszanka mineralna, mm od 0 do 31,5	
Przechodzi przez: 38,1	100	
31,5	85+100	
25,0	72+100	
20,0	62+86	
16,0	53+75	
12,8	45+66	
9,6	37+58	
8,0	33+53	
6,3	29+48	
4,0	24+40	
2,0	17+30	
zawartość ziarn > 2,0	(70+83)	
0,85	10+22	
0,42	6+17	
0,30	5+15	
0,18	4+11	
0,15	4+10	
0,075	3+6	
Orientacyjna zawartość asfaltu w MMA, %, m/m	2,8+4,5	

Krzywe graniczne uziarnienia mieszanek mineralnych do podbudowy z betonu asfaltowego

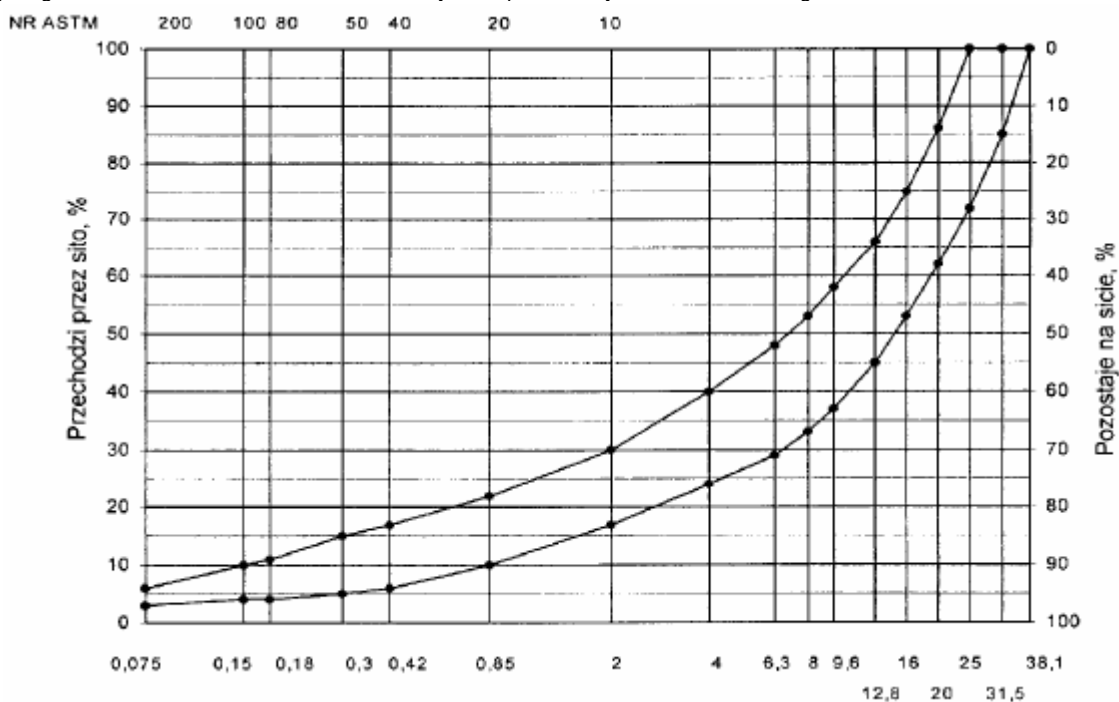

Rys. 1. Krzywe graniczne uziarnienia mieszanki mineralnej BA od 0 do 31,5 mm podbudowy nawierzchni drogi o obciążeniu ruchem KR 6.

Skład mieszanki mineralno-asfaltowej powinien być ustalony na podstawie badań próbek wykonanych wg metody Marshalla. Próbkę powinny spełniać wymagania podane w tabelicy 3 lp. od 1 do 5. Wykonana warstwa podbudowy z betonu asfaltowego powinna spełniać wymagania podane w tabelicy 3 lp.

od 6 do 8.

### 5.3. Wytwarzanie mieszanki mineralno-asfaltowej

Mieszankę mineralno-asfaltową produkuje się w otaczarce o mieszaniu cyklicznym lub ciągłym zapewniającej prawidłowe dozowanie składników, ich wysuszenie i wymieszanie oraz zachowanie temperatury składników i gotowej mieszanki mineralno-asfaltowej.

Dozowanie składników, w tym także wstępne, powinno być wagowe i zautomatyzowane oraz zgodne z receptą. Dopuszcza się dozowanie objętościowe asfaltu, przy uwzględnieniu zmiany jego gęstości w zależności od temperatury.

Tolerancje dozowania składników mogą wynosić: jedna działka elementarna wagi, względnie przepływomierza, lecz nie więcej niż  $\pm 2\%$  w stosunku do masy składnika.

Asfalt w zbiorniku powinien być ogrzewany w sposób pośredni, z układem termostatowania, zapewniającym utrzymanie stałej temperatury z tolerancją  $\pm 5^\circ\text{C}$ .

Temperatura asfaltu w zbiorniku powinna wynosić:

- dla D 50 od  $145^\circ\text{C}$  do  $165^\circ\text{C}$ ,

- dla D 70 od  $140^\circ\text{C}$  do  $160^\circ\text{C}$ .

1 Moduł sztywności

Kruszywo powinno być wysuszone i tak podgrzane, aby mieszanka mineralna po dodaniu wypełniacza uzyskała właściwą temperaturę. Maksymalna temperatura gorącego kruszywa nie powinna być wyższa o więcej niż  $30^\circ\text{C}$  od maksymalnej temperatury mieszanki mineralno-asfaltowej podanej poniżej.

Temperatura mieszanki mineralno-asfaltowej powinna wynosić:

- z D 50 od  $140^\circ\text{C}$  do  $170^\circ\text{C}$ ,

- z D 70 od  $135^\circ\text{C}$  do  $165^\circ\text{C}$ .

Temperatura mieszanki mineralno-asfaltowej może być niższa o  $10^\circ\text{C}$  od minimalnej temperatury podanej powyżej.

Lp.	Właściwości	Wymagania wobec MMA i podbudowy z BA w zależności od kategorii ruchu
		KR 3
1	Moduł sztywności pełzania <sup>1)</sup> , MPa	$\geq 16,0$ ( $\geq 22,0$ ) <sup>2)</sup>
2	Stabilność próbek wg metody Marshalla w temperaturze $60^\circ\text{C}$ , zagęszczonych 2x75 uderzeń ubijaka, kN	$\geq 11,0$
3	Odkształcenie próbek jw., mm	od 1,5 do 3,5
4	Wolna przestrzeń w próbkach jw., % v/v	od 4,0 do 8,0
5	Wypełnienie wolnej przestrzeni w próbkach jw., %	$\leq 72,0$
6	Grubość w cm warstwy z MMA o uziarnieniu:	

	od 0 mm do 12,8 mm od 0 mm do 16,0 mm od 0 mm do 20,0 mm od 0 mm do 25,0 mm od 0 mm do 31,5 mm	od 8,0 do 14,0 od 9,0 do 16,0
7	Wskaźnik zagęszczenia warstwy, %	$\geq 98,0$
8	Wolna przestrzeń w warstwie, % v/v	od 4,5 do 9,0
1) oznaczony wg wytycznych IBDiM, Informacja, instrukcje - zeszyt nr 48 [15], dotyczy tylko fazy projektowania składu MMA.		
2) specjalne warunki, obciążenie ruchem powolnym, stacjonarnym, skanalizowanym, itp.		

Tablica 3. Wymagania wobec mieszanek mineralno-asfaltowych i podbudowy z betonu asfaltowego

### 5.4. Przygotowanie podłoża

Podłoże pod warstwę podbudowy z betonu asfaltowego powinno być wyprofilowane, równe, ustabilizowane i nośne. Powierzchnia podłoża powinna być sucha i czysta. Przed rozłożeniem warstwy podbudowy z mieszanki mineralno-asfaltowej, podłoże należy skropić emulsją asfaltową lub asfaltem upłynnionym w ilości ustalonej w ST. Zalecane ilości asfaltu po odparowaniu wody z emulsji lub upłynniacza z asfaltu upłynnionego, w zależności od rodzaju podłoża pod podbudowę, wynoszą od 0,2 do 1,0 kg/m<sup>2</sup>. Powierzchnie czołowe wjazdów, wpustów itp. urządzeń powinny być pokryte asfaltem lub materiałem uszczelniającym, określonym w ST i zaakceptowanym przez Inżyniera.

### 5.5. Połączenie międzywarstwowe

Podbudowę z betonu asfaltowego należy skropić emulsją asfaltową lub asfaltem upłynnionym przed ułożeniem następnej warstwy asfaltowej dla zapewnienia odpowiedniego połączenia międzywarstwowego, w ilości ustalonej w ST. Zalecane ilości asfaltu po odparowaniu wody z emulsji lub upłynniacza z asfaltu upłynnionego wynoszą od 0,3 do 0,5 kg/m<sup>2</sup>. Skropienie

powinno być wykonane z wyprzedzeniem w czasie przewidzianym na odparowanie wody lub odparowaniu upłynniacza; orientacyjny czas wyprzedzenia wynosi co najmniej:

- 8 h przy ilości powyżej 1,0 kg/m<sup>2</sup> emulsji lub asfaltu upłynnionego,
- 2 h przy ilości od 0,5 do 1,0 kg/m<sup>2</sup> emulsji lub asfaltu upłynnionego.

Wymaganie nie dotyczy skropienia rampą otaczarki.

**5.6. Warunki przystąpienia do robót**

Podbudowa z betonu asfaltowego może być wykonywana, gdy temperatura otoczenia jest nie niższa od +5°C dla wykonywanej warstwy grubości > 8 cm i +100 C dla wykonywanej warstwy grubości 8 cm. Nie dopuszcza się układania mieszanki mineralno-asfaltowej na mokrym podłożu, podczas opadów atmosferycznych oraz silnego wiatru (V > 16 m/s).

**5.7. Zarób próbny**

Wykonawca przed przystąpieniem do produkcji mieszanki mineralno-asfaltowej jest zobowiązany do przeprowadzenia w obecności Inżyniera kontrolnej produkcji. Sprawdzenie zawartości asfaltu w mieszance określa się wykonując ekstrakcję. Tolerancje zawartości składników mieszanki mineralno-asfaltowej względem składu zaprojektowanego podano w tablicy 4.

Tablica 4. Tolerancje zawartości składników mieszanki mineralno-asfaltowej względem składu zaprojektowanego przy badaniu pojedynczej próbki metodą ekstrakcji, % m/m

Lp.	Składniki mieszanki mineralno-asfaltowej	Mieszanki mineralno-asfaltowe do nawierzchni dróg o kategorii ruchu
		KR 3
1	Ziarna pozostające na sitach o oczkach # (mm): 31,5; 25,0; 20,0; 16,0; 12,8; 9,6;	

	8,0; 6,3; 4,0; 2,0	± 4,0
2	Jw. 0,85; 0,42; 0,30; 0,18; 0,15; 0,075	± 2,0
3	Ziarna przechodzące przez sito o oczkach # 0,075mm	± 1,5
4	Asfalt	± 0,3

**5.8. Odcinek próbny**

Jeżeli w ST przewidziano konieczność wykonania odcinka próbnego, to co najmniej na 3 dni przed rozpoczęciem robót, Wykonawca wykona odcinek próbny w celu:

- stwierdzenia czy użyty sprzęt jest właściwy,
- określenia grubości warstwy mieszanki mineralno-asfaltowej przed zagęszczeniem, koniecznej do uzyskania wymaganej w dokumentacji projektowej grubości warstwy,
- określenia potrzebnej ilości przejść walców dla uzyskania prawidłowego zagęszczenia warstwy.

Do takiej próby Wykonawca użyje takich materiałów oraz sprzętu, jakie będą stosowane do wykonania podbudowy. Odcinek próbny powinien być zlokalizowany w miejscu wskazanym przez Inżyniera.

Wykonawca może przystąpić do wykonywania podbudowy po zaakceptowaniu odcinka próbnego przez Inżyniera.

**5.9. Wykonanie warstwy podbudowy z betonu asfaltowego**

Mieszanka mineralno-asfaltowa powinna być wbudowywana układarką wyposażoną w układ z automatycznym sterowaniem grubości warstwy i utrzymywaniem niwelety zgodnie z dokumentacją projektową. Temperatura mieszanki wbudowywanej nie powinna być niższa od minimalnej temperatury mieszanki podanej w pkt. 5.3.

Zagęszczanie mieszanki powinno odbywać się bezzwłocznie, zgodnie ze schematem przejść walca ustalonym na odcinku próbnym. Początkowa temperatura mieszanki w czasie zagęszczania powinna wynosić nie mniej niż:

- dla asfaltu D 50 130° C,
- dla asfaltu D 70 125° C.

Zagęszczanie mieszanki należy rozpocząć od krawędzi nawierzchni ku osi. Wskaźnik zagęszczenia ułożonej warstwy powinien być zgodny z wymaganiami podanymi w tablicy 3.

Złącza w podbudowie powinny być wykonane w linii prostej, równoległe lub prostopadłe do osi drogi.

W przypadku rozkładania mieszanki całą szerokością warstwy, złącza poprzeczne, wynikające z dziennej działki roboczej, powinny być równo obcięte, posmarowane lepiszczem i zabezpieczone listwą przed uszkodzeniem. W przypadku rozkładania mieszanki połową szerokości warstwy, występujące dodatkowo złącze podłużne należy zabezpieczyć w sposób podany dla złącza poprzecznego. Złącze układanej następnej warstwy, np. wiążącej, powinno być przesunięte o co najmniej 15 cm względem złącza podbudowy.

**6. KONTROLA JAKOŚCI ROBÓT**

**6.1. Ogólne zasady kontroli jakości robót**

Ogólne zasady kontroli jakości robót podano w ST D-M-00.00 „Wymagania ogólne” pkt. 6.

**6.2. Badania przed przystąpieniem do robót**

Przed przystąpieniem do robót Wykonawca powinien wykonać badania asfaltu, wypełniacza oraz kruszyw przeznaczonych do produkcji mieszanki mineralno-asfaltowej i przedstawić wyniki tych badań Inżynierowi do akceptacji.

**6.3. Badania w czasie robót**

**6.3.1. Częstotliwość oraz zakres badań i pomiarów**

Częstotliwość oraz zakres badań i pomiarów w czasie wytwarzania mieszanki mineralno-asfaltowej podano w tablicy

Tablica 5. Częstotliwość oraz zakres badań i pomiarów podczas wytwarzania mieszanki mineralno-asfaltowej

Lp.	Wyszczególnienie badań	Częstotliwość badań Minimalna liczba badań na dziennej działce roboczej
1	Skład i uziarnienie mieszanki mineralno-asfaltowej pobranej w wytwórni	1 próbka przy produkcji do 500 Mg 2 próbki przy produkcji ponad 500 Mg
2	Właściwości asfaltu	dla każdej dostawy (cysterny)
3	Właściwości wypełniacza	1 na 100 Mg
4	Właściwości kruszywa	przy każdej zmianie

5	Temperatura składników mieszanki mineralno-asfaltowej	dozór ciągły
6	Temperatura mieszanki mineralno-asfaltowej	każdy pojazd przy załadunku i w czasie wbudowywania
7	Wygląd mieszanki mineralno-asfaltowej	jw.
8	Właściwości próbek mieszanki mineralno-asfaltowej pobranej w wytwórni	jeden raz dziennie
lp. 1 i lp. 8 - badania mogą być wykonywane zamiennie wg PN-B-96025:2000 [10]		

**6.3.2. Skład i uziarnienie mieszanki mineralno-asfaltowej**

Badanie składu mieszanki mineralno-asfaltowej polega na wykonaniu ekstrakcji wg PN-S-04001:1967 [8].

Wyniki powinny być zgodne z receptą laboratoryjną z tolerancją określoną w tablicy 4. Dopuszcza się wykonanie badań innymi równoważnymi metodami.

**6.3.3. Badanie właściwości asfaltu**

Dla każdej cysterny należy określić penetrację i temperaturę mięknięcia asfaltu.

**6.3.4. Badanie właściwości wypełniacza**

Na każde 100 Mg zużytego wypełniacza należy określić uziarnienie i wilgotność wypełniacza.

**6.3.5. Badanie właściwości kruszywa**

Przy każdej zmianie kruszywa należy określić klasę i gatunek kruszywa.

**6.3.6. Pomiar temperatury składników mieszanki mineralno-asfaltowej**

Pomiar temperatury składników mieszanki mineralno-asfaltowej polega na odczytaniu temperatury na skali odpowiedniego termometru zamontowanego na otaczarce. Temperatura powinna być zgodna z wymaganiami podanymi w receptie laboratoryjnej i ST.

**6.3.7. Pomiar temperatury mieszanki mineralno-asfaltowej**

Pomiar temperatury mieszanki mineralno-asfaltowej polega na kilkakrotnym zanurzeniu termometru w mieszance i odczytaniu temperatury. Dokładność pomiaru  $\pm 2^{\circ}\text{C}$ . Temperatura powinna być zgodna z wymaganiami podanymi w receptie i ST.

**6.3.8. Sprawdzenie wyglądu mieszanki mineralno-asfaltowej**

Sprawdzenie wyglądu mieszanki mineralno-asfaltowej polega na ocenie wizualnej jej wyglądu w czasie produkcji, załadunku, rozładunku i wbudowywania.

**6.3.9. Właściwości mieszanki mineralno-asfaltowej**

Właściwości mieszanki mineralno-asfaltowej należy określać na próbkach zagęszczonych metodą Marshalla. Wyniki powinny być zgodne z receptą laboratoryjną.

**6.4. Badania dotyczące cech geometrycznych i właściwości podbudowy z betonu asfaltowego****6.4.1. Częstotliwość oraz zakres badań i pomiarów**

Częstotliwość oraz zakres badań i pomiarów wykonanej podbudowy z betonu asfaltowego podaje tab. 6.

Tablica 6. Częstotliwość oraz zakres badań i pomiarów wykonanej podbudowy z betonu asfaltowego

Lp.	Wyszczególnienie badań	Częstotliwość badań Minimalna liczba badań na dziennej działce roboczej
1	Skład i uziarnienie mieszanki mineralno- asfaltowej pobranej w wytwórni	1 próbka przy produkcji do 500 Mg 2 próbki przy produkcji ponad 500 Mg
2	Właściwości asfaltu	dla każdej dostawy (cysternej)
3	Właściwości wypełniacza	1 na 100 Mg
4	Właściwości kruszywa	przy każdej zmianie

5	Temperatura składników mieszanki mineralno-asfaltowej	dozór ciągły
6	Temperatura mieszanki mineralno- asfaltowej	każdy pojazd przy załadunku i w czasie wbudowywania
7	Wygląd mieszanki mineralno-asfaltowej	jw.
8	Właściwości próbek mieszanki mineralno-asfaltowej pobranej w wytwórni	jeden raz dziennie
lp. 1 i lp. 8 - badania mogą być wykonywane zamiennie wg PN-B-96025:2000 [10]		

**6.4.2. Szerokość podbudowy**

Szerokość podbudowy powinna być zgodna z dokumentacją projektową, z tolerancją + 5 cm.

**6.4.3. Równość podbudowy**

Nierówności podłużne i poprzeczne podbudowy mierzone wg BN-68/8931-04 [11] lub metodą równoważną, nie powinny być większe od podanych w tablicy 7.

Tablica 7. Dopuszczalne nierówności

Lp.	Drogi i place	Podbudowa asfaltowa
1	Drogi klasy G	9

**6.4.4. Spadki poprzeczne podbudowy**

Spadki poprzeczne na odcinkach prostych i na łukach powinny być zgodne z dokumentacją projektową, z tolerancją  $\pm$  0,5 %.

**6.4.5. Rzędne wysokościowe**

Rzędne wysokościowe powinny być zgodne z dokumentacją projektową, z tolerancją - 1 cm, + 0 cm

**6.4.6. Ukształtowanie osi w planie**

Oś podbudowy w planie powinna być usytuowana zgodnie z dokumentacją projektową, z tolerancją 5 cm.

**6.4.7. Grubość podbudowy**

Grubość podbudowy powinna być zgodna z grubością projektową, z tolerancją  $\pm$  10 %.

**6.4.8. Złącza podłużne i poprzeczne**

Złącza podbudowy powinny być wykonane w linii prostej, równoległe lub prostopadłe do osi. Złącza powinny być całkowicie związane, a przylegające warstwy powinny być w jednym poziomie.

**6.4.9. Krawędzie podbudowy**

Krawędzie podbudowy powinny być wyprofilowane a w miejscach gdzie zaszła konieczność obciążenia pokryte asfaltem.

**6.4.10. Wygląd podbudowy**

Podbudowa powinna mieć jednolitą teksturę, bez miejsc przeasfaltowanych, porowatych, łuszczących się i spękanych.

**6.4.11. Zagęszczenie podbudowy i wolna przestrzeń**

Zagęszczenie i wolna przestrzeń podbudowy powinny być zgodne z wymaganiami ustalonymi w ST i recepcie.

**7. OBMIAR ROBÓT****7.1. Ogólne zasady obmiaru robót**

Ogólne zasady obmiaru robót podano w ST D-M-00.00.00 „Wymagania ogólne” pkt 7.

**7.2. Jednostka obmiarowa**

Jednostką obmiarową jest m<sup>2</sup> (metr kwadratowy) podbudowy z betonu asfaltowego. Ilość jednostek obmiarowych 10.839,1 m<sup>2</sup>.

**8. ODBIÓR ROBÓT**

Ogólne zasady odbioru robót podano w ST D-M-00.00.00 „Wymagania ogólne” pkt. 8.

Roboty uznaje się za wykonane zgodnie z dokumentacją projektową i SST, jeżeli wszystkie pomiary i

badania z zachowaniem tolerancji wg pkt. 6 i PN-S-96025:2000 [10] dały wyniki pozytywne.

## 9. PODSTAWA PŁATNOŚCI

### 9.1. Ogólne ustalenia dotyczące podstawy płatności

Ogólne ustalenia dotyczące podstawy płatności podano w ST D-M-00.00.00 „Wymagania ogólne” pkt. 9.

### 9.2. Cena jednostki obmiarowej

Cena wykonania 1 m<sup>2</sup> podbudowy z betonu asfaltowego obejmuje:

- prace pomiarowe i roboty przygotowawcze,
- oznakowanie robót,
- dostarczenie materiałów,
- wyprodukowanie mieszanki mineralno-asfaltowej i jej transport na miejsce wbudowania,
- posmarowanie lepiszczem krawędzi urządzeń obcych,
- skropienie międzywarstwowe,
- rozłożenie i zagęszczenie mieszanki mineralno-asfaltowej,
- wykonanie połączeń podłużnych i poprzecznych,
- obcięcie krawędzi i posmarowanie asfaltem,
- przeprowadzenie pomiarów i badań laboratoryjnych, wymaganych w specyfikacji technicznej.

## 10. PRZEPISY ZWIĄZANE

### 10.1. Normy

1. PN-B-11111:1996 Kruszywa mineralne. Kruszywa naturalne do nawierzchni drogowych. Świr i mieszanka.
2. PN-B-11112:1996 Kruszywa mineralne. Kruszywa łamane do nawierzchni drogowych.
3. PN-B-11113:1996 Kruszywa mineralne. Kruszywa naturalne do nawierzchni drogowych. Piasek.
4. PN-B-11115:1998 Kruszywa mineralne. Kruszywa sztuczne z żużla stalowniczego do nawierzchni drogowych.
5. PN-C-04024:1991 Ropa naftowa i przetwory naftowe. Pakowanie, znakowanie i transport.
6. PN-C-96170:1965 Przetwory naftowe. Asfalty drogowe.
7. PN-C-96173:1974 Przetwory naftowe. Asfalty upłynnione AUN do nawierzchni drogowych.
8. PN-S-04001:1967 Drogi samochodowe. Metody badań mas mineralno bitumicznych i nawierzchni bitumicznych
9. PN-S-96504:1961 Drogi samochodowe. Wypełniacz kamienny do mas.
10. PN-S-96025:2000 Bitumicznych. Drogi samochodowe i lotniskowe. Nawierzchnie asfaltowe. Wymagania.
11. BN-68/8931-04 Drogi samochodowe. Pomiar równości nawierzchni plano grafem i łąką.

### 10.2. Inne dokumenty

12. Katalog typowych konstrukcji nawierzchni podatnych i półsztywnych. IBDiM, Warszawa, 1997
13. Warunki techniczne. Drogowe kationowe emulsje asfaltowe EmA-99, Informacje, instrukcje - zeszyt 60, IBDiM, Warszawa, 1999
14. WT/MK-CZDP84 Wytyczne techniczne oceny jakości grysów i żwirów kruszonych z naturalnie rozdrobnionego surowca skalnego przeznaczonego do nawierzchni drogowych, CZDP, Warszawa, 1984
15. Zasady projektowania betonu asfaltowego o zwiększonej odporności na odkształcenia trwałe. Wytyczne oznaczania odkształcenia i modułu sztywności mieszanek mineralno-bitumicznych metodą pełzania pod obciążeniem statycznym, Informacje, instrukcje - zeszyt 48, IBDiM, Warszawa, 1995.
16. Rozporządzenie Ministra Transportu i Gospodarki Morskiej z dnia 2 marca 1999 r. w sprawie warunków technicznych, jakim powinny odpowiadać drogi publiczne i ich usytuowanie (Dz.U. Nr 43 z 1999 r., poz. 430).

### INFORMACJA AKTUALIZACYJNA O ASFALTACH WPROWADZONYCH NORMĄ PN-EN 12591:2002 (U)

Niniejsza aktualizacja ST została wprowadzona do stosowania przez Generalną Dyрекcję Dróg Krajowych Autostrad pismem nr GDDKiA-BRI 3/211/3/03 z dnia 2003-09-22.

#### 1. Podstawa zmian

W 2002 r. decyzją prezesa Polskiego Komitetu Normalizacyjnego została przyjęta, metodą notyfikacji (bez tłumaczenia), do stosowania w Polsce norma PN-EN 12591:2002 (U), określająca metody badań i wymagania wobec asfaltów drogowych. Norma ta klasyfikuje asfalty w innym podziale rodzajowym niż dotychczasowa norma PN-C-96170:1965. Asfalty, zgodne z PN-EN 12591:2002 (U) są dostępne w Polsce od początku 2003 r. Norma PN-EN 12591:2002 (U), nie unieważnia dotychczas stosowanej normy PN-C-96170:1965. Z chwilą przywołania w dokumentach kontraktowych normy PN-C-96170:1965 ma ona zastosowanie, pod warunkiem pozyskania asfaltu produkowanego wg PN-C-96170:1965.

#### 2. Zmiany aktualizacyjne w ST

Niniejsza informacja dotyczy stosowania asfaltów wg PN-EN 12591:2002 (U) w SST, wydanych przez GDDP w 2001 r., uwzględniających założenia „Katalogu typowych konstrukcji nawierzchni podatnych i półsztywnych” (KTKNPP), GDDP - IBDiM, Warszawa 1997:

1. D-04.07.01 Podbudowa z betonu asfaltowego
2. D-05.03.05 Nawierzchnia z betonu asfaltowego
3. D-05.03.07 Nawierzchnia z asfaltu lanego
4. D-05.03.12 Nawierzchnia z asfaltu twarolanego
5. D-05.03.13 Nawierzchnia z mieszanki mastyksowo-grysowej (SMA)
6. D-05.03.22 Nawierzchnia z asfaltu piaskowego.

Niniejsza informacja dotyczy również innych ST uwzględniających roboty z wykorzystaniem lepiszcza asfaltowego.

#### 3. Zalecane lepiszcza asfaltowe

W związku z wprowadzeniem PN-EN 12591:2002 (U), Instytut Badawczy Dróg i Mostów w porozumieniu z Generalną Dyрекcją Dróg Krajowych i Autostrad uaktualnił zalecenia doboru lepiszcza asfaltowego do mieszanek mineralno-asfaltowych w „Katalogu typowych konstrukcji nawierzchni podatnych i półsztywnych”, który był podstawą opracowania OST wymienionych w punkcie 2. Nowe zalecenia przedstawia tablica 1.



Tablica 1. Zalecane lepiszcza asfaltowe do mieszanek mineralno-asfaltowych według przeznaczenia mieszanki i obciążenia drogi ruchem

Typ mieszanki i przeznaczenie	Tablica zał. A KTKNPP	Kategoria ruchu
		KR 4
Beton asfaltowy do podbudowy	Tablica A	35/50
Beton asfaltowy do warstwy wiążącej	Tablica C	35/50 DE30 A,B,C DE80 A,B,C DP30 DP80
Mieszanki mineralno-asfaltowe do warstwy ścierniczej (beton asfaltowy, mieszanka SMA, mieszanka MNU)	Tablica E	50/70 DE30 A,B,C DE80 A,B,C <sup>1</sup>

Uwaga: 1 - do cienkich warstw

Oznaczenia:

KTKNPP - Katalog typowych konstrukcji nawierzchni podatnych i półsztywnych,

SMA - mieszanka mastyksowo-grysowa,

MNU - mieszanka o nieciąglym uziarnieniu,

35/50 - asfalt wg PN-EN 12591:2002 (U), zastępujący asfalt D-50 wg PN-C-96170:1965,

50/70 - asfalt wg PN-EN 12591:2002 (U), zastępujący asfalt D-70 wg PN-C-96170:1965,

DE, DP - polimeroasfalt wg TWT PAD-97 Tymczasowe wytyczne techniczne. Polimeroasfalty drogowe.

Informacje, instrukcje - zeszyt 54, IBDiM, Warszawa 1997

4. Wymagania wobec asfaltów drogowych

W związku z wprowadzeniem PN-EN 12591:2002 (U), Instytut Badawczy Dróg i Mostów w porozumieniu z Generalną Dyрекcją Dróg Krajowych i Autostrad ustalił wymagane właściwości dla asfaltów z dostosowaniem do warunków polskich - tablica 2.

Tablica 2. Podział rodzajowy i wymagane właściwości asfaltów drogowych o penetracji od 20'0,1 mm do 330'0,1mm wg PN-EN 12591:2002 (U) z dostosowaniem do warunków polskich

Lp.	Właściwości	Metoda badania	Rodzaj asfaltu							
			20/30	35/50	50/70	70/100	100/150	160/220	250/330	
<b>WŁAŚCIWOŚCI OBLIGATORYJNE</b>										
1	Penetracja w 25°C	0,1mm	PN-EN 1426	20-30	35-50	50-70	70-100	100-150	160-220	250-330
2	Temperatura mięknięcia	°C	PN-EN 1427	55-63	50-58	46-54	43-51	39-47	35-43	30-38
3	Temperatura zapłonu, nie mniej niż	°C	PN-EN 22592	240	240	230	230	230	220	220
4	Zawartość składników rozpuszczalnych, nie mniej niż	% m/m	PN-EN 12592	99	99	99	99	99	99	99
5	Zmiana masy po starzeniu (ubytek lub przyrost) nie więcej niż	% m/m	PN-EN 12607-1	0,5	0,5	0,5	0,8	0,8	1,0	1,0
6	Pozostała penetracja po starzeniu, nie mniej niż	%	PN-EN 1426	35	33	30	26	23	17	15
7	Temperatura mięknięcia po starzeniu, nie mniej niż	°C	PN-EN 1427	37	32	28	25	21	17	15
<b>WŁAŚCIWOŚCI SPECJALNE KRAJOWE</b>										
8	Zawartość parafiny, nie więcej niż	%	PN-EN 12606-1	2,2	2,2	2,2	2,2	2,2	2,2	2,2
9	Wzrost temp. mięknięcia po starzeniu, nie więcej niż	°C	PN-EN 1427	8	8	9	9	10	11	11
10	Temperatura lamliwosci, nie więcej niż	°C	PN-EN 12593	Nie określa się	-5	-8	-10	-12	-15	-16

**M.12.05.00. Podbudowa z betonu B15****1. WSTĘP****1.1. Przedmiot ST**

Przedmiotem niniejszej ogólnej specyfikacji technicznej (ST) są wymagania dotyczące wykonania i odbioru robót związanych z wykonaniem podbudowy z betonu.

**1.2. Zakres stosowania ST**

Ogólna specyfikacja techniczna (ST) jest materiałem pomocniczym do opracowania szczegółowej specyfikacji technicznej (ST) stosowanej jako dokument przetargowy i kontraktowy przy zlecaniu i realizacji robót na drogach, ulicach i placach.

**1.3. Zakres robót objętych ST**

Ustalenia zawarte w niniejszej specyfikacji dotyczą zasad prowadzenia robót związanych z wykonaniem i odbiorem podbudowy z betonu pod nawierzchnię wjazdu i ciągu pieszo-jezdnego w zakresie opisanym w pkt. 1.1

**1.4. Określenia podstawowe**

**1.4.1. Podbudowa** - dolna część nawierzchni służąca do przenoszenia obciążeń od ruchu na podłoże.

**1.4.2. Podbudowa z betonu cementowego** - warstwa zagęszczonej mieszanki betonowej, która po osiągnięciu wytrzymałości na ściskanie odpowiadającej klasie betonu B 15 (lub wyjątkowo wyższej), stanowi fragment nośnej części nawierzchni, służącej do przenoszenia obciążeń od ruchu na podłoże.

**1.4.3. Klasa betonu** - symbol literowo-liczbowy (np. betonu klasy B 15 przy  $R^c_b = 15$  MPa), określający wytrzymałość gwarantowaną betonu ( $R^c_b$ ).

**1.4.4. Mieszanka betonowa** - mieszanina wszystkich składników użytych do wykonania betonu przed zagęszczeniem.

**1.4.5. Szczelina skurczowa pełna** - szczelina dzieląca płyty betonowe na całej grubości i umożliwiająca tylko kurczenie się płyt.

**1.4.6. Szczelina skurczowa pozorna** - szczelina dzieląca płyty betonowe w części górnej przekroju poprzecznego.

**1.4.7. Masa zalewowa na gorąco** - mieszanina składająca się z asfaltu drogowego, modyfikowanego dodatkiem kauczuku lub żywic syntetycznych, wypełniaczy i innych dodatków uszlachetniających, przeznaczona do wypełniania szczelin nawierzchni na gorąco.

**1.4.8. Masa zalewowa na zimno** - mieszanina żywic syntetycznych jedno- lub dwuskładnikowych, zawierająca konieczne dodatki uszlachetniające i wypełniające, przeznaczona do wypełniania szczelin na zimno.

Wkładki uszczelniające do szczelin - elastyczne profile zamknięte lub otwarte, zwykle wykonane z tworzywa sztucznego, wciśnięte w szczelinę w celu jej uszczelnienia.

Wskaźnik różnoziarnistości - wielkość charakteryzująca grunty niespoiste, określona wg wzoru  $U = d_{60} : d_{10}$ , gdzie  $d_{60}$  - średnica oczek sita, przez które przechodzi 60% gruntu,  $d_{10}$  - średnica oczek sita, przez które przechodzi 10% gruntu.

**1.4.9.** Pozostałe określenia podstawowe są zgodne z obowiązującymi, odpowiednimi polskimi normami i z definicjami podanymi w ST D-M-00.00.00 „Wymagania ogólne” [1] pkt 1.4.

**1.5. Ogólne wymagania dotyczące robót**

Ogólne wymagania dotyczące robót podano w ST D-M-00.00.00 „Wymagania ogólne” [1] pkt 1.5.

**2. MATERIAŁY****2.1. Ogólne wymagania dotyczące materiałów**

Ogólne wymagania dotyczące materiałów, ich pozyskiwania i składowania, podano w ST D-M-00.00.00 „Wymagania ogólne” [1] pkt 2.

**2.2. Materiały do wykonania robót**

Zgodność materiałów z dokumentacją projektową i aprobatą techniczną

Materiały do wykonania podbudowy z betonu cementowego powinny być zgodne z ustaleniami dokumentacji projektowej lub ST oraz z aprobatą techniczną IBDiM.

Cement

Do produkcji mieszanki betonowej należy stosować cementy odpowiadające wymaganiom PN-EN 197-1:2002 [8] klasy 32,5: cement portlandzki CEM I, mieszany CEM II, hutniczy CEM III lub inne zaakceptowane przez Inżyniera.

Kruszywo

Do wytwarzania mieszanki betonowej należy stosować kruszywo mineralne naturalne, grys z otoczków lub surowca skalnego, kruszywo z żużla wielkopiecowego kawałkowego oraz mieszanki tych kruszyw.

Uziarnienie kruszywa wchodzącego w skład mieszanki betonowej powinno być tak dobrane, aby mieszanka ta wykazywała maksymalną szczelność i urabialność przy minimalnym zużyciu cementu i wody.

Właściwości kruszywa oraz ich cechy fizyczne i chemiczne powinny odpowiadać wymaganiom określonym w PN-S-96014:1997 [10].

Woda

Do wytwarzania mieszanki betonowej i pielęgnacji podbudowy należy używać wody określonej w PN-S-96014:1997 [10].

Bez badań laboratoryjnych można stosować wodociągową wodę pitną.

Domieszki do betonu

W celu zmiany warunków wiązania i twardnienia, poprawy właściwości betonu i mieszanki betonowej oraz ograniczenia zawartości cementu mogą być stosowane domieszki według PN-EN 934-2:1999 [9].

Przy wyborze domieszki należy uwzględnić jej zgodność z cementem. Zaleca się wykonać badanie zgodności w laboratorium oraz sprawdzić na odcinku próbnym.

**2.2 Do pielęgnacji świeżo ułożonej podbudowy z betonu cementowego należy stosować:**

preparaty powłokowe,  
folie z tworzyw sztucznych.

Dopuszcza się pielęgnację warstwą piasku naturalnego, bez zanieczyszczeń organicznych lub warstwą włókniny o grubości, przy obciążeniu 2 kPa, co najmniej 5 mm, utrzymywanej w stanie wilgotnym przez zraszanie wodą.

Beton

Zawartość cementu w 1 m<sup>3</sup> zagęszczonej mieszanki betonowej nie powinna przekraczać 250 kg. Konsystencja mieszanki betonowej powinna być co najmniej gęstoplastyczna. W podbudowie należy stosować beton o wytrzymałości odpowiadającej klasie B 15. W przypadkach szczególnych dopuszcza się stosowanie betonu o klasie wyższej.

Nasiąkliwość betonu nie powinna przekraczać 7% (m/m).

Średnia wytrzymałość na ściskanie próbek zamrażanych, badanych zgodnie z PN-S-96014:1997 [10], nie powinna być mniejsza niż 80% wartości średniej wytrzymałości próbek niezamrażanych.

### 3. SPRZĘT

#### 3.1. Ogólne wymagania dotyczące sprzętu

Ogólne wymagania dotyczące sprzętu podano w ST D-M-00.00.00 „Wymagania ogólne” [1] pkt 3.

#### 3.2. Sprzęt stosowany do wykonania robót

Wykonawca przystępujący do wykonania podbudowy z betonu cementowego powinien wykazać się możliwością korzystania z następującego sprzętu:

wytwórni stacjonarnej typu ciągłego do wytwarzania mieszanki betonowej lub odpowiedniej wielkości betoniarek, przewoźnych zbiorników na wodę, układarek albo równiarek do rozkładania mieszanki betonowej, mechanicznych listw wibracyjnych do zagęszczania mieszanki betonowej, walców wibracyjnych, zagęszczarek płytowych, małych walców wibracyjnych, m.in. do zagęszczania w miejscach trudno dostępnych.

### 4. TRANSPORT

#### 4.1. Ogólne wymagania dotyczące transportu

Ogólne wymagania dotyczące transportu podano w ST D-M-00.00.00 „Wymagania ogólne” [1] pkt 4.

#### 4.2. Transport materiałów

Materiały sypkie, stal, domieszki można przewozić dowolnymi środkami transportu, w warunkach zabezpieczających je przed zanieczyszczeniem, zmieszaniem z innymi materiałami i nadmiernym zawilgoceniem.

Cement luzem należy przewozić cementowozami, natomiast workowany można przewozić dowolnymi środkami transportu, w sposób zabezpieczony przed zawilgoceniem.

Masy zalewowe, wkładki uszczelniające, materiały do pielęgnacji należy dostarczać zgodnie z warunkami podanymi w aprobatkach technicznych lub ustaleniach producentów.

### 5. WYKONANIE ROBÓT

#### 5.1. Ogólne zasady wykonania robót

Ogólne zasady wykonania robót podano w ST D-M-00.00.00 „Wymagania ogólne” [1] pkt 5.

#### 5.2. Zasady wykonywania robót

Konstrukcja i sposób wykonania robót powinny być zgodne z dokumentacją projektową i SST. W przypadku braku wystarczających danych można korzystać z ustaleń podanych w niniejszej specyfikacji oraz z informacji podanych w załączniku 1.

Podstawowe czynności przy wykonywaniu robót obejmują:

roboty przygotowawcze,  
wykonanie podbudowy,  
pielęgnację podbudowy,  
roboty wykończeniowe.

#### 5.3. Roboty przygotowawcze

##### 5.3.1. Wstępne roboty przygotowawcze

Przed przystąpieniem do robót należy, na podstawie dokumentacji projektowej, SST lub wskazań Inżyniera:

ustalić lokalizację terenu robót,  
przeprowadzić obliczenia i pomiary geodezyjne niezbędne do szczegółowego wytyczenia robót oraz ustalenia danych wysokościowych,  
usunąć przeszkody, np. drzewa, krzaki, obiekty, elementy dróg, ogrodzeń itd..

#### 5.4. Układanie mieszanki betonowej

Projektowanie mieszanki betonowej

Ustalenie składu mieszanki betonowej powinno odpowiadać wymaganiom PN-S-96014:1997 [10] oraz punktu 2.2.9 niniejszej specyfikacji.

Podczas projektowania składu betonu należy wykonać próbne zaroby w celu sprawdzenia właściwości mieszanki w zakresie oznaczenia konsystencji, zawartości powietrza i oznaczenia gęstości.

Warunki przystąpienia do robót

Podbudowę z betonu cementowego zaleca się wykonywać przy temperaturze powietrza od 5°C do 25°C. Dopuszcza się wykonywanie podbudowy w temperaturze powietrza powyżej 25°C pod warunkiem nieprzekroczenia temperatury mieszanki betonowej powyżej 30°C. Wykonywanie podbudowy w temperaturze poniżej 5°C dopuszcza się pod warunkiem stosowania zabiegów specjalnych, pozwalających na utrzymanie temperatury mieszanki betonowej powyżej 5°C przez okres co najmniej 3 dni.

Betonowania nie można wykonywać podczas opadów deszczu.

Wytwarzanie mieszanki betonowej

Mieszankę betonową o składzie zawartym w receptce laboratoryjnej, należy wytwarzać w wytwórniach betonu, zapewniających ciągłość produkcji i gwarantujących otrzymanie jednorodnej mieszanki.

Mieszanka po wyprodukowaniu powinna być od razu transportowana na miejsce wbudowania w sposób zabezpieczający przed segregacją i wysychaniem.

Wbudowanie mieszanki betonowej

Wbudowanie mieszanki betonowej w podbudowę należy wykonywać mechanicznie, przy zastosowaniu odpowiedniego sprzętu, zapewniającego równomierne rozłożenie masy oraz zachowanie jej jednorodności.

Dopuszcza się ręczne wbudowywanie mieszanki betonowej przy wykonywaniu małych robót, w tym o nieregularnych kształtach powierzchni, po uzyskaniu zgody Inżyniera.

Wbudowanie mieszanki betonowej odbywa się za pomocą maszyn poruszających się po prowadnicach. Prowadnice powinny być tak skonstruowane, aby spełniały równocześnie rolę deskowań i dlatego od strony wewnętrznej powinny być zabezpieczone przed przyczepnością betonu (np. natłuszczone olejem mineralnym). Prowadnice powinny być przytwierdzone do podłoża w sposób uniemożliwiający ich przemieszczanie i zapewniający ciągłość na złączach. Powierzchnie styku prowadnic z mieszanką betonową muszą być gładkie, czyste i pozbawione resztek stwardniałego betonu.

Ustawienie prowadnic winno być takie, aby zapewniało uzyskanie przez podbudowę wymaganej niwelety, spadków podłużnych i poprzecznych.

Zdjęcie prowadnic może nastąpić nie wcześniej niż po upływie 36 godzin od zakończenia betonowania płyt w temperaturze otoczenia powyżej 10°C, a przy temperaturze otoczenia niższej - nie wcześniej niż po upływie 48 godzin. Prowadnice powinny być zdejmowane bez uszkodzenia wykonanej podbudowy.

Przy stosowaniu deskowania ślizgowego (przesuwne), wbudowywanie mieszanki betonowej dokonuje się układarką mechaniczną, która przesuując się formuje płytę podbudowy, ograniczając ją z boku deskowaniem ślizgowym, bez stosowania prowadnic.

Zagęszczanie mieszanki betonowej

Do zagęszczania mieszanki betonowej w podbudowie należy stosować odpowiednie mechaniczne urządzenia wibracyjne, zapewniające jednolite jej zagęszczenie.

Powierzchnia warstwy zagęszczonej powinna mieć jednolitą teksturę i połysk, a grube ziarna kruszywa powinny być widoczne lub powinny znajdować się bezpośrednio pod powierzchnią.

#### 5.5. Pielęgnacja podbudowy

Bezpośrednio po zagęszczeniu należy świeży beton zabezpieczyć przed wyparowaniem wody przez pokrycie jego powierzchni materiałami według punktu 2.2.8. Należy to wykonać przed upływem 90 min od chwili zakończenia zagęszczania.

W przypadku pielęgnacji podbudowy wilgotną warstwą piasku lub grubej włókniny należy utrzymywać ją w stanie wilgotnym w czasie od siedmiu do dziesięciu dni. W przypadku gdy temperatura powietrza jest powyżej 25°C pielęgnację należy przedłużyć do 14 dni.

Stosowanie innych środków do pielęgnacji podbudowy wymaga każdorazowej zgody Inżyniera.

#### 5.6. Roboty wykończeniowe

Roboty wykończeniowe powinny być zgodne z dokumentacją projektową i SST. Do robót wykończeniowych należą prace związane z dostosowaniem wykonanych robót do istniejących warunków terenowych, takie jak:

odtworzenie przeszkód czasowo usuniętych, np. parkanów, ogrodzeń, nawierzchni, chodników, krawężników itp., niezbędne uzupełnienia zniszczonej w czasie robót roślinności, tj. zatrawienia, krzewów, ew. drzew, roboty porządkujące otoczenie terenu robót.

### 6. KONTROLA JAKOŚCI ROBÓT

#### 6.1. Ogólne zasady kontroli jakości robót

Ogólne zasady kontroli jakości robót podano w ST D-M-00.00.00 „Wymagania ogólne” [1] pkt 6.

#### 6.2. Badania przed przystąpieniem do robót

Przed przystąpieniem do robót Wykonawca powinien:

uzyskać wymagane dokumenty, dopuszczające wyroby budowlane do obrotu i powszechnego stosowania (aprobaty techniczne, certyfikaty zgodności, deklaracje zgodności, ew. badania materiałów wykonane przez dostawców itp.), wykonać badania właściwości materiałów przeznaczonych do wykonania robót, określone w pkt 2, sprawdzić cechy zewnętrzne gotowych materiałów z tworzyw i prefabrykowanych.

Wszystkie dokumenty oraz wyniki badań Wykonawca przedstawia Inżynierowi do akceptacji.

### 7. OBIAR ROBÓT

#### 7.1. Ogólne zasady obmiaru robót

Ogólne zasady obmiaru robót podano w ST D-M-00.00.00 „Wymagania ogólne” [1] pkt 7.

#### 7.2. Jednostka obmiarowa

Jednostką obmiarową jest m<sup>2</sup> (metr kwadratowy) wykonanej podbudowy.

### 8. ODBIÓR ROBÓT

#### 8.1. Ogólne zasady odbioru robót

Ogólne zasady odbioru robót podano w ST D-M-00.00.00 „Wymagania ogólne” [1] pkt 8.

Roboty uznaje się za wykonane zgodnie z dokumentacją projektową, ST i wymaganiami Inżyniera, jeżeli wszystkie pomiary i badania dały wyniki pozytywne.

#### 8.2. Odbiór robót zanikających i ulegających zakryciu

**Odbiorowi robót zanikających i ulegających zakryciu podlegają:**

przygotowanie podłoża,

ew. wykonanie warstwy odsączającej.

Odbiór tych robót powinien być zgodny z wymaganiami pktu 8.2 D-M-00.00.00

### 9. PODSTAWA PŁATNOŚCI

#### 9.1. Ogólne ustalenia dotyczące podstawy płatności

Ogólne ustalenia dotyczące podstawy płatności podano w ST D-M-00.00.00 „Wymagania ogólne” [1] pkt 9.

#### 9.2. Cena jednostki obmiarowej

Cena wykonania 1 m<sup>2</sup> podbudowy z betonu cementowego obejmuje:

prace pomiarowe i roboty przygotowawcze,

oznakowanie robót,

przygotowanie podłoża,

dostarczenie materiałów i sprzętu,

wykonanie podbudowy z betonu cementowego według wymagań specyfikacji technicznej,

przeprowadzenie pomiarów i badań wymaganych w niniejszej specyfikacji technicznej,

odwiezienie sprzętu.

### 10. PRZEPISY ZWIĄZANE

#### 10.1. Specyfikacje techniczne (ST)

1. D-M-00.00.00 Wymagania ogólne
2. D-01.00.00 Roboty przygotowawcze
3. D-02.00.00 Roboty ziemne
4. D-04.01.01 Koryto wraz z profilowaniem i zagęszczaniem podłoża
5. D-04.02.01 Warstwy odsączające i odcinające
6. D-05.03.04 Nawierzchnia betonowa
7. D-05.03.04a Wypełnianie szczelin w nawierzchni z betonu cementowego

**10.2. Polskie normy**

8. PN-EN 197-1: 2002 Cement. Część I: Skład, wymagania i kryteria zgodności dotyczące cementu powszechnego użytku
9. PN-EN 934-2: 1999 Domieszki do betonu, zaprawy i zaczynu. Domieszki do betonu. Definicje i wymagania
10. PN-S-96014:1997 Drogi samochodowe i lotniskowe. Podbudowa z betonu cementowego pod nawierzchnię ulepszoną. Wymagania i badania

**10.3. Inne dokumenty**

Katalog typowych konstrukcji nawierzchni sztywnych.  
GDDP - IBDiM, Warszawa 2001

**M.13.00.00. IZOLACJE****M.13.01.00. Izolacja gruba – papa grzewalna****1. WSTĘP****1.1. Przedmiot ST**

Przedmiotem niniejszej specyfikacji technicznej są wymagania dotyczące wykonania i odbioru izolacji grubej na obiekcie mostowym.

**1.2. Zakres stosowania ST**

Specyfikacja techniczna jest stosowana jako dokument przetargowy i kontraktowy przy zleceniu i realizacji robót wymienionych w pkt. 1.1.

**1.3. Zakres robót objętych ST**

Roboty, których dotyczy specyfikacja, obejmują wszystkie czynności umożliwiające i mające na celu wykonanie izolacji rolowej z papy grzewalnej na konstrukcji prześel obiektów jw.

**1.4. Określenia podstawowe**

Określenia podane w niniejszej ST są zgodne z obowiązującymi odpowiednimi normami oraz z określeniami podanymi w ST D-M.00.00.00.

**1.5. Ogólne wymagania dotyczące robót**

Wykonawca robót jest odpowiedzialny za jakość ich wykonania oraz za zgodność z dokumentacją projektową, ST i poleceniami Inżyniera.

Ogólne wymagania dotyczące robót podano w ST D.00.00.00. "Wymagania ogólne".

**2. MATERIAŁY**

Ogólne wymagania dotyczące materiałów podano w ST D-M-00.00.00. "Wymagania ogólne".

Stosowane materiały muszą mieć świadectwa jakości.

**2.1. Papa grzewalna**

Na konstrukcji przewidziano wykonanie izolacji z papy grzewalnej wg „Zaleceń wykonywania izolacji z pap grzewalnych i nawierzchni asfaltowych na drogowych obiektach mostowych” opracowanych przez Instytut Badawczy Dróg i Mostów w 2005 r.

**2.1.1. Opis materiału**

Papa grzewalna jest materiałem hydroizolacyjnym rolowym, osnowowym, grzewalnym nie wymagającym warstwy ochronnej. Osnowę folii izolacyjnej stanowi wzmocniona włóknina lub tkanina techniczna powleczona obustronnie bitumem modyfikowanym polimerami oraz dodatkami poprawiającymi przyczepność do podłoża i nawierzchni. Osnowa jest całkowicie zaimpregnowana bitumem i znajduje się w górnej części folii, tak, że grubość grzewalnej masy bitumicznej na spodzie arkusza wynosi co najmniej 3 mm. Grubość arkusza izolacji zgodnie z normą wytwórcy nie powinna być mniejsza od 5 mm. Arkusz izolacji na obrzeżach rolki jest pocieniony na szerokości zakładu podłużnego równej 8 cm przechodząc z grubości 5 ÷ 5,5 mm do grubości 3 mm. Spód warstwy grzewalnej jest zabezpieczony przed sklejeniem w rolce cienką (gr. 0,1 mm), topliwą pod wpływem temperatury folią. Podłużny zakład jest oznakowany na wierzchu arkusza białymi liniami w odległości 8 cm od krawędzi podłużnych arkusza. Górna powierzchnia arkusza jest wykończona posypką z bardzo drobnego piasku wtopionego w powłokę bitumiczną. Powierzchnia ta jest odporna na działanie wysokiej temperatury, co umożliwia bezpośrednie układanie na izolacji warstw nawierzchniowych z betonu asfaltowego, asfaltu piaskowego lub asfaltu lanego przy zastosowaniu rozścielacza na pneumatykach. Do wykonania prawidłowej izolacji obiektu mostowego wystarczy ułożyć jedną warstwę papy grzewalnej o grubości 5 mm.

Wymagania dla papy grzewalnej:

- 1) Arkusz papy powinien mieć równomiernie rozłożoną powłokę i posypkę oraz równe krawędzie. Niedopuszczalne są załamania, dziury, pęcherze i uszkodzenia powstałe na skutek sklejenia papy w rolce.
- 2) L – długość arkusza papy wg producenta.
- 3) S – szerokość arkusza papy wg producenta.
- 4) Badanie należy wykonać jedną z metod.
- 5) Badanie należy wykonać w temperaturze  $(20 \pm 2)^{\circ}\text{C}$ .

Lp.	Właściwości	Jedn.	Wymagana wartość w stosunku do pap zgrzewalnych	Metoda badań według
1	Wygląd zewnętrzny	-	Bez wad <sup>1)</sup>	PN-90/B-04615
2	Długość arkusza	cm	$L \pm 1\% L$ <sup>2)</sup>	PN-90/B-04615
3	Szerokość arkusza	cm	$S \pm 2\% S$ <sup>3)</sup>	PN-90/B-04615
4	Grubość arkusza	mm	$\geq 5,0$	Procedura LBDiM Nr PB/TM-1/2
5	Grubość warstwy izolacyjnej pod osnową	mm	$\geq 2,0$	Procedura LBDiM Nr PB/TM-1/2
6	Giętkość, na wálku średnicy 30 mm	°C	$\leq -5$	PN-90/B-04615
7	Prześlakliwość <sup>4)</sup> - według PN - według IBDiM	MPa MPa	$\geq 0,5$ $\geq 0,5$	PN-90/B-04615 Procedura IBDiM Nr PB/TM-1/3
8	Nasiakliwość	%	$\leq 0,5$	PN-90/B-04615
9	Síła zrywająca przy rozciąganiu <sup>5)</sup> - wzdłuż arkusza - w poprzek arkusza	N N	$\geq 800$ $\geq 800$	PN-90/B-04615 lub PN-EN 12311-1:2001
10	Wydłużenie względna przy zerwaniu <sup>5)</sup> - wzdłuż arkusza - w poprzek arkusza	% %	$\geq 30$ $\geq 30$	PN-90/B-04615 lub PN-EN 12311-1:2001
11	Síła zrywająca przy rozdieraniu <sup>5)</sup> - wzdłuż arkusza - w poprzek arkusza	N N	$\geq 150$ $\geq 150$	Procedura IBDiM Nr PB/TM-1/4
12	Wytrzymałość na ścinanie styków arkuszy papy - wzdłuż arkusza - w poprzek arkusza	N N	$\geq 500$ $\geq 500$	Procedura IBDiM Nr PB/TM-1/9
13	Przyczepność do podłoża <sup>4),5)</sup> - metoda „pull-off” - metoda „ścinania”	MPa N	$\geq 0,4$ $\geq 500$	Procedura IBDiM Nr PB/TM-1/5 Procedura IBDiM Nr PB/TM-1/5
14	Odporność na działanie podwyższonej temp. 2h	°C	$\geq 100$	PN-90/B-04615

### 2.1.2. Polimeroasfalt izolacyjny

Polimeroasfalt izolacyjny wytopiony z papy zgrzewalnej (badanie w suszarce w temp. nie wyższej niż  $(20 \pm 2)^\circ\text{C}$  od temp. mięknięcia dolnego polimeroasfaltu, określonej przez producenta – w czasie wytapiania nie wyższym niż 4h) powinien odpowiadać wymaganiom:

Lp.	Właściwości	Jedn.	Wymagana wartość w stosunku do pap zgrzewalnych	Metoda badań według
1	Wygląd zewnętrzny	-	Bez wad <sup>1)</sup>	PN-90/B-04615
2	Długość arkusza	cm	$L \pm 1\% L$ <sup>2)</sup>	PN-90/B-04615
3	Szerokość arkusza	cm	$S \pm 2\% S$ <sup>3)</sup>	PN-90/B-04615
4	Grubość arkusza	mm	$\geq 5,0$	Procedura LBDiM Nr PB/TM-1/2
5	Grubość warstwy izolacyjnej pod osnową	mm	$\geq 2,0$	Procedura LBDiM Nr PB/TM-1/2
6	Giętkość, na walek średnicy 30 mm	°C	$\leq -5$	PN-90/B-04615
7	Prześlakliwość <sup>4)</sup> - według PN - według IBDiM	MPa MPa	$\geq 0,5$ $\geq 0,5$	PN-90/B-04615 Procedura IBDiM Nr PB/TM-1/3
8	Nasiakliwość	%	$\leq 0,5$	PN-90/B-04615
9	Sila zrywająca przy rozciąganiu <sup>5)</sup> - wzdłuż arkusza - w poprzek arkusza	N N	$\geq 800$ $\geq 800$	PN-90/B-04615 lub PN-EN 12311-1:2001
10	Wydłużenie względna przy zerwaniu <sup>5)</sup> - wzdłuż arkusza - w poprzek arkusza	% %	$\geq 30$ $\geq 30$	PN-90/B-04615 lub PN-EN 12311-1:2001
11	Sila zrywająca przy rozdzielaniu <sup>5)</sup> - wzdłuż arkusza - w poprzek arkusza	N N	$\geq 150$ $\geq 150$	Procedura IBDiM Nr PB/TM-1/4
12	Wytrzymałość na ścinanie styków arkuszy papy - wzdłuż arkusza - w poprzek arkusza	N N	$\geq 500$ $\geq 500$	Procedura IBDiM Nr PB/TM-1/9
13	Przyczepność do podłoża <sup>4), 5)</sup> - metoda „pull-off” - metoda „ścianania”	MPa N	$\geq 0,4$ $\geq 500$	Procedura IBDiM Nr PB/TM-1/5 Procedura IBDiM Nr PB/TM-1/5
14	Odporność na działanie podwyższonej temp. 2h	°C	$\geq 100$	PN-90/B-04615

## 2.2. Środki gruntujące

Asfalty i polimeroasfalty są materiałami, które słabo przyklejają się do podłoża betonowych i stalowych. W celu poprawienia skuteczności przyklejania stosuje się gruntowanie podłoża środkami asfaltowymi lub żywicznymi.

### 2.2.1. Środki gruntujące asfaltowe

Asfaltowe środki gruntujące są roztworami asfaltu w rozpuszczalnikach organicznych o barwie czarnej lub ciemnoniebieskiej, płynnymi w temperaturze otoczenia. Oprócz roztworów asfaltowych stosować można również szybkozestawowe emulsje asfaltowe, które są cieczami o barwie ciemnoniebieskiej, w skład których wchodzi: asfalt, kopolimery lateksowe, woda, emulgator i dodatki. Stosowanie środków asfaltowych – jako gruntowanie suchego podłoża betonowego i stalowego.

Wymagania w stosunku do roztworów asfaltowych do gruntowania:

Lp.	Właściwości	Jedn.	Wymagana wartość	Metoda badań według
1	Wygląd zewnętrzny i konsystencja	-	Jednorodna ciecz barwy czarnej, bez widocznych zanieczyszczeń W temp. (23±2)°C łatwo rozprowadza się i tworzy cienką, równą błonkę bez pęcherzy.	PN-EN 24620:1998
2	Czas wysychania	h	$\leq 12$	Procedura IBDiM Nr PB/TM-1/10
3	Zawartość wody <sup>1)</sup>	%	$\leq 0,5$	PN-83/C-04523
4	Sedymentacja <sup>1)</sup>	%	$\leq 1,0$	Procedura IBDiM Nr PB/TM-1/8
5	Lepkość, czas wypływu	s	$\eta \pm 5\% \eta$ <sup>2)</sup>	PN-EN ISO 2431:1999
6	Analiza w podczerwieni	-	Badanie identyfikacyjne	PN-EN 1767:2002

<sup>1)</sup> W aprobacie technicznej należy określić wymagania dla jednej z dwóch właściwości. Właściwością podstawową jest zawartość wody. Wymagania dla sedymentacji określa się dla tych roztworów asfaltowych, dla których określenie zawartości wody wg PN-83/C-04523 nie jest możliwe.

<sup>2)</sup>  $\eta$  - lepkość określona przez producenta.

### 2.2.2. Środki gruntujące żywiczne

Żywiczne środki gruntujące stanowią żywice epoksydowe lub kopolimery żywic chemoutwardzalnych. W przypadku konieczności gruntowania świeżego betonu należy stosować środki gruntujące żywiczne, odpowiadające wymaganiom:



Lp.	Właściwości	Jedn.	Wymagana wartość	Metoda badań według
Wymagania identyfikacyjne w stosunku do obu składników: żywicy podstawowej i utwardzacza				
1	Analiza w podczerwieni	-	Badanie identyfikacyjne	PN-EN 1767:2002
2	Gęstość	g/cm <sup>3</sup>	$\rho \pm 5\% \rho^{1)}$	PN-87/C-98085.03
3	Lepkość <sup>3)</sup>			
Wymagania w stosunku do zmieszanych składników: żywicy podstawowej i utwardzacza				
	- lepkość dynamiczna	mPa s	$\eta \pm 5\% \eta^{2)}$	PN-86/C-89085.06
	- lepkość dynamiczna	mPa s	$\eta \pm 5\% \eta^{2)}$	PN-78/C-04019
	- lepkość dynamiczna	KU	$\eta \pm 5\% \eta^{2)}$	Procedura IBDiM Nr TN-3/4/2000
	- lepkość, czas wypływu	s	$\eta \pm 5\% \eta^{2)}$	PN-EN ISO 2431:1999
Wymagania w stosunku do utwardzonej powłoki gruntującej				
4	Czas zachowania właściwości roboczych w temp. 20 °C	min	≥ 20	Procedura IBDiM Nr PB/TWm-24/97
Wymagania w stosunku do utwardzonej powłoki gruntującej				
5	Przyczepność do podłoża betonowego <sup>4)</sup>			
	- po utwardzeniu żywicy	MPa	≥ 1,5	Procedura IBDiM Nr PB/TM-1/6
	- po 150 cyklach zamrażania i odmrężania	MPa	≥ 1,2	
6	Przyczepność do podłoża stalowego <sup>5)</sup>	MPa	≥ 3,0	Procedura IBDiM Nr PB/TM-1/6

1)  $\rho$  - gęstość określona przez producenta.

2)  $\eta$  - lepkość określona przez producenta.

3) należy wybrać jedną z metod pomiaru lepkości.

4) dotyczy tylko żywic przeznaczonych do gruntowania podłoża betonowego.

5) dotyczy tylko żywic przeznaczonych do gruntowania podłoża stalowego.

### 3. SPRZĘT

Używany sprzęt powinien odpowiadać wymaganiom określonym w ST D-M-00.00.00. Roboty można wykonać przy użyciu dowolnego typu sprzętu zaakceptowanego przez Inżyniera.

### 4. TRANSPORT

Transport powinien odpowiadać wymaganiom zawartym w ST D-M-00.00.00. "Wymagania ogólne".

Materiały mogą być przewożone dowolnymi środkami transportu. Należy je umieścić równomiernie na całej powierzchni ładunkowej i zabezpieczyć przed spadaniem lub przesuwaniem w pozycji pionowej

### 5. WYKONANIE ROBÓT

5.1. Wymagania ogólne podano w ST-D-M-00.00.00.

Wykonawca przedstawi Inżynierowi do akceptacji projekt organizacji i harmonogram robót uwzględniający wszystkie warunki, w jakich będą wykonywane roboty izolacji.

#### 5.2 Izolacja płyty

##### 5.2.1. Warunki układania izolacji

Wymagania prowadzenia robót izolacyjnych na obiektach mostowych są następujące:

Roboty izolacyjne należy wykonywać przy dobrej i suchej pogodzie, przy temperaturze otoczenia powyżej +5°C. Gruntowanie podłoża niektórymi rodzajami żywic nie powinno być wykonywane w temperaturze niższej od +8°C. Nie należy prowadzić robót izolacyjnych podczas silnego wiatru, opadów deszczu lub śniegu oraz bezpośrednio przed spodziewanymi opadami. Izolację należy układać na podłożu suchym, gładkim, czystym i równym.

Powierzchnię, na którą przykleja się izolację należy zabezpieczyć przed wjazdem jakiegokolwiek pojazdu i wejściu osób niezatrudnionych przy wykonywaniu tej izolacji. Wstęp osób niezatrudnionych przy układaniu izolacji powinien być zakazany, aż do czasu ułożenia warstwy ochronnej. Nie wolno składować żadnych materiałów ani narzędzi, jeździć środkami transportowymi po wykonanej izolacji przed jej zabezpieczeniem warstwą ochronną lub zabezpieczeniem czasowym, chroniącym tę izolację przed uszkodzeniem.

W pobliżu wykonywanych robót hydroizolacyjnych nie mogą być składowane żadne materiały sypkie i pylaste. W przypadku konieczności wykonywania robót izolacyjnych w niesprzyjających warunkach pogodowych (sezon jesienno-zimowy) należy wykonywać je pod namiotem. Namiot powinien mieć odpowiednie urządzenia klimatyzacyjne dla zapewnienia dobrej jakości wykonanych robót.

##### 5.3. Przygotowanie powierzchni betonowej

Izolację wykonuje się na nowym obiekcie lub na obiekcie remontowanym. W przypadku wykonywania nowej płyty pomostu możliwe jest przyspieszenie cyklu realizacji poprzez stosowanie gruntowania żywicami świeżo wykonanych powierzchni. Eliminuje to oczekiwanie 14 dni na związanie betonu do stanu, który umożliwia jego oczyszczenie i zagruntowanie.

###### 5.3.1. Przygotowanie płyty ze świeżego betonu (kapy chodnikowe)

W przypadku konieczności gruntowania świeżego betonu powierzchnia powinna być poddana obróbce urządzenia do próżniowego odsysania wody z betonu. Po odessaniu wody powierzchnię należy zatrzeć packą mechaniczną na gładko. Gruntowanie żywicą należy wykonać bezpośrednio po ukończeniu zacierania płyty. Powinno być ono wykonane w czasie od 4 do 8 godzin od momentu wylania mieszanki betonowej, czyli przed ukończeniem pierwszej fazy wiązania betonu. Po tym okresie żywica gruntująca nie zwiąże.

###### 5.3.2. Przygotowanie płyty z dojrzałego betonu (płyta pomostu)

Podłoże betonowe górnej powierzchni płyty mostu należy przygotować zgodnie z wymaganiami określonymi w dokumentacji technicznej. Spadki poprzeczne płyty pomostu należy wykształcić przy pomocy zapraw naprawczych typu PCC.

Podłoże betonowe powinno spełniać wymagania:

- a) Podłoże wytrzymałe – wytrzymałość betonu na rozciąganie badana metodą „pull-off” powinna wynosić co najmniej:

- 2,0 MPa – w nowych obiektach mostowych,
- 1,0 MPa – w remontowanych obiektach mostowych.
- b) Podłoże suche – beton w stanie powietrzno-suchym, bez widocznych śladów wilgoci i spowodowanych wilgocią zacieśnień.
- c) Podłoże czyste – powierzchnia betonu bez luźnych frakcji, pyłów, mlecza cementowego, plam oleju, smarów i innych zanieczyszczeń.
- d) Podłoże gładkie – lokalne nierówności i zagłębienia powierzchni betonu nie przekraczają  $\pm 5$  mm.
- e) Podłoże równe – szczeliny między powierzchnią podłoża a łata o długości 4 m ułożoną na betonie nie przekraczają:
  - 10 mm - gdy pochylenie powierzchni pomostu jest większe od 1,5 %,
  - 5 mm - gdy pochylenie powierzchni pomostu jest mniejsze od 1,5 %.

Pomiar równości - mierzenie cechowanym klinem prześwitów pod aluminiową łata o długości 4 m ułożoną na badanej powierzchni. Bezpośrednio przed gruntowanie powierzchnia musi być oczyszczona – metoda oczyszczenia zależy od stopnia zanieczyszczenia i od posiadanego sprzętu.

#### 5.4. Gruntowanie podłoża

Gruntowanie podłoża wykonywać należy zgodnie z instrukcją producenta środka gruntującego. Do gruntowania należy użyć jednego rodzaju środka.

##### 5.4.1. Gruntowanie podłoża betonowego za pomocą asfaltowych środków gruntujących

Asfaltowe środki gruntujące przeznaczone są do gruntowania powierzchni betonowych, ale są również środki przeznaczone do powierzchni stalowych. Gruntowanie nowej powierzchni betonowej asfaltowym środkiem gruntującym może nastąpić najwcześniej po upływie 14 dni od jej betonowania. Gruntowanie wykonuje się przez jednokrotne malowanie roztworem gruntującym w ilości zalecanej przez producenta (zwykle od 0,2 do 0,4 kg/m<sup>2</sup>). Nanoszenie powłoki gruntującej można wykonać wałkami malarskimi lub szczotkami dekarskimi. Optymalny czas schnięcia powłoki gruntującej powinien wynosić od 30 minut do 4 godzin. Do przyklejania papy można przystąpić po całkowitym wyschnięciu środka gruntującego.

5.4.2. Gruntowanie podłoża betonowego za pomocą żywicznych środków gruntujących żywiczne środki gruntujące są droższe od asfaltowych, ale znacznie przyspieszają wykonanie robót i podnoszą jakość izolacji. Żywice epoksydowe są bardzo wrażliwe na błędy technologiczne – niedotrzymanie warunków producenta podczas wykonywania robót może spowodować konieczność wykonania kosztownych napraw.

Gruntowanie świeżego betonu:

Gruntowanie żywicą należy wykonać bezpośrednio po ukończeniu zacierania płyty. Powinno być ono wykonane w czasie od 4 do 8 godzin od momentu wylania mieszanki betonowej, czyli przed ukończeniem pierwszej fazy wiązania betonu. Po tym okresie żywica gruntująca nie zwiąże. Po zmieszaniu żywicy i utwardzacza należy nanieść powłokę gruntującą przy pomocy wałka malarskiego. Świeżo wykonaną warstwę należy posypać suchym piaskiem kwarcowym o odpowiedniej granulacji. Jeżeli instrukcja producenta przewiduje układanie dwóch warstw gruntujących – należy usunąć nadmiar posypki przed ułożeniem drugiej warstwy (zwykle po 24 godzinach).

Gruntowanie suchego betonu:

Beton suchy – beton, którego powierzchnia jest jednolicie jasna bez zacieśnień spowodowanych zawilgoceniem. Przyjmuje się też, że beton jest suchy, gdy jego wilgotność (wilgotność jego warstwy powierzchniowej) jest mniejsza od 4 %.

Beton suchy można gruntować żywicami, które wiążą w środowisku suchym i wilgotnym. Żywice wiążące w środowisku wilgotnym zwykle wiążą także w środowisku suchym.

Do gruntowania nowej płyty z betonu żywicznym środkiem gruntującym, przeznaczonym do suchego betonu można przystąpić, gdy beton jest w wieku co najmniej 14 dni. Można stosować gruntowanie jednokrotne lub dwukrotne.

#### 5.5. Układanie izolacji z pap zgrzewalnych

Izolacje mogą być wykonywane jako jednowarstwowe lub dwuwarstwowe (wg projektu technicznego).

Izolacje jednowarstwowe wykonywać należy z pap o grubości nie mniejszej niż 4 mm, a izolacje dwuwarstwowe z pap o grubości nie mniejszej niż 3 mm. Obecnie wykonuje się częściwie izolacje jednowarstwowe.

Układanie izolacji rozpoczyna się od najniższego punktu izolowanej powierzchni. Arkusze papy należy układać tak, aby woda spływała z arkusza ułożonego wyżej na ten ułożony niżej („zasada dachówki”).

##### 5.5.1. Układanie izolacji jednowarstwowej

Po przygotowaniu podłoża i zagruntowaniu go należy rozpocząć układanie izolacji z papy zgrzewalnej. Podczas klejenia powierzchnię arkusza papy podgrzewa się palnikiem do roztopienia asfaltu na spodzie arkusza. Podczas pracy palnik przesuwają się a rolka papy jest rozwijana i doklejana do podłoża. Podczas klejenia roztopieniu powinna ulec cała warstwa asfaltu znajdująca się pod osnową. Asfalt ten powinien spływać z rolki na podłoże tworząc przed rolką papy warstwę płynnego asfaltu o szerokości ok. 8 – 10 cm. Płynny asfalt powinien wypływać także na boki rolki układanej papy na szerokość ok. 2 – 6 cm.

Poszczególne arkusze papy łączy się na zakład:

- poprzeczny (równoległe do długości arkusza papy) – 8 cm,
- podłużny (równoległe do szerokości arkusza papy) – 15 cm.

Styki sąsiadujących arkuszy należy przesunąć względem siebie o co najmniej 50 cm. Nie wolno dopuścić, aby w jednym miejscu nachodziły na siebie 4 arkusze.

##### 5.5.2. Obróbki na krawędziach izolacji

W miejscach zakończeń i wywnięć izolacji na krawędziach obiektu, przy dylatacjach, w miejscach osadzeń wpustów i sączków oraz tam, gdzie mocowane są np. słupy oświetleniowe roboty należy wykonywać z należytą starannością. Krawędzie przyklejanej izolacji należy nadtapiać mocniej niż środkową część arkusza, a po przyklejeniu do podłoża izolację należy dodatkowo nagrzać z góry palnikiem.

##### 5.5.3. Wykonanie styków izolacji na styku etapowania robót

Jeżeli zachodzi konieczność etapowania robót, to krawędź arkusza papy na granicy etapu robót powinna zostać zawsze mocno przyklejona do podłoża. Pozostawienie nie przyklejonej krawędzi arkusza papy, aby później wkleić pod nią inny arkusz i zachować „zasadę dachówki” jest poważnym błędem – pod arkuszem zbiera się wilgoć i pył, arkusz ulega uszkodzeniu na granicy klejenia. Prawidłowe wklejenie arkusza papy pod pozostawioną krawędź papy jest niewykonalne z powodu utrudnionego dostępu palnika, zawilgocenie i zabrudzenia pozostawionej krawędzi. Dużo lepsze jakościowo jest połączenie izolacji wykonując tzw. „styk odwrotny”. Arkusz papy na granicy etapu robót należy przykleić w całości do podłoża i pozostawić na czas robót. Po wznowieniu robót izolacyjnych krawędź

przyklejonego arkusza papy należy oczyścić z zanieczyszczeń na szerokości ok. 20 cm. Bardzo znaczne zabrudzenia papy należy dodatkowo podgrzać od góry krawędź przyklejonego arkusza do nadtopienia asfaltu i ścierać metalową szpachelką zanieczyszczenia wraz z częścią masy asfaltowej, która jest nad osnową papy. Tak oczyszczoną krawędź podgrzać i przykleić na niej nowy arkusz papy zgrzewalnej.

#### 5.5.4. Zakres robót

Izolacja zgrzewalna układana będzie na płycie zespalającej remontowanego obiektu.

### 6. KONTROLA JAKOŚCI ROBOT

Sprawdzeniu jakości robót izolacyjnych podlegają wszystkie fazy i procesy technologiczne w trakcie ich prowadzenia. Odbiory należy przeprowadzać dla każdej warstwy i pokrycia osobno - przy czym sporządza się jeden protokół odbioru izolacji po wykonaniu powłoki izolacyjnej. Ze względu na techniczne znaczenie izolacji, zanikający charakter robót oraz dokumentacyjną formę protokołu - konieczny jest stały i bezpośredni nadzór nad robotami personelu technicznego budowy oraz przedstawiciela zamawiającego.

Podstawą do odbioru robót izolacyjnych są badania obejmujące:

- sprawdzenie zgodności z dokumentacją techniczną,
- sprawdzenie jakości materiałów,
- sprawdzenie podłoża pod izolację,
- sprawdzenie warunków prowadzenia robót,
- kontrola zużycia materiałów,
- sprawdzenie prawidłowości wykonanych robót.

Badania należy przeprowadzać w czasie wykonywania robót (odbior częściowy) i po zakończeniu robót (odbior końcowy). Częściowy odbiór robót powinien być potwierdzony protokołem lub zapisem z dziennika budowy.

#### 6.1. Kontrola jakości materiałów

Przed przystąpieniem do prac izolacyjnych wykonawca zobowiązany jest przedstawić nadzorowi inwestorskiemu:

- aktualne Aprobaty Techniczne dla pap zgrzewalnych i środków gruntujących (niektóre wg PN-B-24520:1998),
- deklarację zgodności danej partii materiału z Polską Normą, a w przypadku jej braku z Aprobata Techniczną,
- Karty Techniczne stosowanych materiałów.

Za jakość wbudowanych materiałów odpowiada wykonawca.

#### 6.2. Kontrola wykonywanych robót

Podczas wykonywania robót izolacyjnych wykonawca robót zobowiązany jest prowadzić protokół wykonania prac izolacyjnych, który w formie tabelarycznej podaje wszystkie niezbędne informacje: o warunkach atmosferycznych, stanie użytych materiałów, parametrach technologicznych wbudowanych materiałów i ich ilości oraz wyniki badań wykonanej izolacji dla określonej powierzchni obiektu. Kontrola ta obejmuje:

- sprawdzenie przygotowania podłoża,
- sprawdzenie wyglądu zewnętrznego materiałów,
- kontrolę wykonania warstwy gruntującej,
- kontrolę wykonania izolacji właściwej.

#### 6.3. Badanie przyczepności izolacji do podłoża

Badanie przyczepności izolacji do podłoża powinno być wykonane w kilku wybranych przez nadzór polach badawczych. Pole badawcze powinno mieć powierzchnię ok. 4 m<sup>2</sup>. Na każdym polu badawczym powinno się wykonać badania w 5 punktach pomiarowych. Na obiektach o powierzchni mniejszej niż 1000 m<sup>2</sup> należy wyznaczyć 2 pola pomiarowe – na obiektach o powierzchni większej należy dodać jedno pole badawcze na każde 2000 m<sup>2</sup> powierzchni izolowanej.

Stosowane metody oceny przyczepności do podłoża:

I – metoda „odrywania paska” – polega na oderwaniu paska izolacji o szerokości 5 cm i długości 15 cm od podłoża i ocenie stanu powierzchni zerwania. Papa powinna być zerwana w masie asfaltowej poniżej osnowy. Powierzchnia zerwania nie powinna brudzić skóry, a na niej nie powinno być drobnych pęcherzy.

II – metoda „pull-off” – polega na oderwaniu metalowych krążków o średnicy 50 mm, naklejonych na izolacji przy pomocy kleju, przy pomocy specjalnego aparatu i zmierzeniu siły zrywającej. Przed naklejeniem krążka izolację należy naciąć specjalną koronką – nacięcie na całą grubość izolacji. Pomiary wykonywać należy w temperaturze nie wyższej niż +22°C w cieniu. Kontrolę, tak jak i roboty prowadzić należy zgodnie z „Zaleceniami wykonywania izolacji z pap zgrzewalnych i nawierzchni asfaltowych na drogowych obiektach mostowych” opracowanie IBDiM z 2005r.

### 7. OBMIAR ROBÓT

Jednostką obmiarową jest 1 m<sup>2</sup>. Do płatności przyjmuje się ilość m<sup>2</sup> wykonanej i odebranej powierzchni zaizolowanej (poziomej lub pionowej) jedno lub wielowarstwowej.

### 8. ODBIÓR ROBÓT

Ogólne zasady odbioru robót podano w ST D-M.00.00.00. „Wymagania ogólne”.

Na podstawie wyników badań wg pkt. 6. niniejszej ST należy sporządzić protokoły odbioru robót:

- odbiór robót zanikających i ulegających zakryciu,
- odbiór częściowy i końcowy.

Jeżeli wszystkie badania przewidziane w pkt. 6. dały wynik pozytywny, roboty te należy uznać za zgodne z wymaganiami norm oraz niniejszej ST.

W przypadku, gdy choć jedno badanie dało wynik ujemny, wykonane roboty należy uznać za niezgodne z wymaganiami norm oraz kontraktu. W takiej sytuacji Wykonawca obowiązany jest doprowadzić roboty do zgodności z normą i przedstawić je do ponownego odbioru, o ile Inżynier nie uzna, że niezgodność ta nie rzutuje na prawidłowość prowadzenia dalszych robót lub na warunki płatności. Roboty naprawcze Wykonawca prowadzi na własny koszt.

### 9. PODSTAWA JAKOŚCI

Jednostką miary jest 1 m<sup>2</sup>. Do płatności przyjmuje się ilość m<sup>2</sup> wykonanej i odebranej izolacji poziomej lub pionowej jedno lub wielowarstwowej oraz wykonanych przekładek.

Cena jednostkowa uwzględnia:

- dostarczenie materiałów i sprzętu,
- frezowanie frezarką ręczną, oczyszczenie i ewentualne naprawy przęśla zaprawą nieskurczliwą PCC,
- zagruntowanie powierzchni betonu,
- ułożenie poszczególnych warstw z zapewnieniem szczelności połączeń poszczególnych warstw izolacji między sobą,
- obróbkę w miejscach styków z istniejącą izolacją,
- wykonanie niezbędnych badań i pomiarów,
- odwiezienie sprzętu i uporządkowanie terenu robót.

Cena uwzględnia również odpady i ubytki materiałowe oraz oczyszczenie miejsca pracy, a także opracowanie technologii na ułożenie izolacji.

## 10. PRZEPISY ZWIĄZANE

### 10.1. Normy

1. PN-EN 1427:2001 Asfalty i produkty asfaltowe. Oznaczenie temperatury mięknięcia. Metoda Pierścieni i Kula.
2. PN-EN 1767:2002 (U) Wyroby i systemy do ochrony i napraw konstrukcji betonowych. Metody badań. Analiza w podczerwieni.
3. PN-EN 12311-1:2001 Elastyczne wyroby wodochronne. Część 1: Wyroby asfaltowe do izolacji wodochronnej dachów. Określanie właściwości mechanicznych przy rozciąganiu.
4. PN-EN 12593:2004 Asfalty i produkty asfaltowe. Oznaczanie temperatury łamliwości metodą Fraass'a.
5. PN-EN ISO 2431:1999 Farby i lakiery. Oznaczanie czasu wypływu za pomocą kubków wypływowych.
6. PN-EN ISO 3219:2000 Tworzywa sztuczne. Polimery/żywice w stanie ciekłym lub jako emulsje albo dyspersje.
7. PN-ISO 8501-1:1996 Przygotowanie podłoży stalowych przed nakładaniem farb i podobnych produktów. Wzrokowa ocena czystości powierzchni. Stopnie skorodowania i stopnie przygotowania niezabezpieczonych podłoży stalowych oraz podłoży stalowych po całkowitym usunięciu wcześniej nałożonych powłok.
8. PN-90/B-04615 Papy asfaltowe i smołowe. Metody badań.
9. PN-B-24620:1998 Lepiki, masy i roztwory asfaltowe stosowane na zimno.
10. PN-83/C-04523 Oznaczenie wody metodą destylacyjną.
11. PN-87/C-89085.03 żywice epoksydowe. Metody badań. Oznaczanie gęstości (masy właściwej).
12. PN-86/C-89085.06 żywice epoksydowe. Metody badań. Oznaczanie lepkości.

### 10.2. Inne przepisy

- „Zalecenia wykonywania izolacji z pap zgrzewalnych i nawierzchni asfaltowych na drogowych obiektach mostowych” IBDiM, W-wa 2005r.
- Rozporządzenie Ministra Infrastruktury z dnia 14 maja 2004 r. w sprawie kontroli wyrobów budowlanych wprowadzonych do obrotu (Dz. Ustaw z 2004 r. Nr 130, poz. 1386).
- Rozporządzenie Ministra Infrastruktury z dnia 14 maja 2004 r. w sprawie próbek wyrobów budowlanych wprowadzonych do obrotu (Dz. Ustaw z 2004 r. Nr 130, poz. 1387).
- Rozporządzenie Ministra Transportu i Gospodarki Morskiej z dnia 30 maja 2000 r. w sprawie warunków technicznych, jakim powinny odpowiadać drogowe obiekty inżynierskie i ich usytuowanie (Dz. U. Nr 63 z 2000r., poz. 735).
- Ustawa z dnia 16 kwietnia 2004r.o wyrobach budowlanych (Dz. Ustaw z 2004 r., Nr 166, poz. 1360 z późniejszymi zmianami).
- Procedura badań laboratoryjnych IBDiM Nr TN-3/4/2000 Oznaczanie lepkości metodą Krebsa.
- Procedura badawcza IBDiM Nr PB/TM-1/1 Badanie grubości arkusza.
- Procedura badawcza IBDiM Nr PB/TM-1/2 Badanie grubości warstwy izolacyjnej pod osnową papy.
- Procedura badawcza IBDiM Nr PB/TM-1/3 Badanie nasiąkliwości papy.
- Procedura badawcza IBDiM Nr PB/TM-1/4 Badanie siły zrywającej przy zdzieraniu.
- Procedura badawcza IBDiM Nr PB/TM-1/5 Pomiar przyczepności izolacji do podłoża przez odrywanie (metoda „pull-off”).
- Procedura badawcza IBDiM Nr PB/TM-1/6 Pomiar przyczepności przez odrywanie.
- Procedura badawcza IBDiM Nr PB/TM-1/7 Pomiar przyczepności izolacji do podłoża przez ścinanie.
- Procedura badawcza IBDiM Nr PB/TM-1/8 Badanie sedymentacji roztworów asfaltowych.
- Procedura badawcza IBDiM Nr PB/TM-1/9 Badanie wytrzymałości na ścinanie styków arkuszy papy.
- Procedura badawcza IBDiM Nr PB/TM-1/10 Badanie czasu wysychania roztworu asfaltowego.
- Procedura badawcza IBDiM Nr PB/TWm-24/97 Badanie czasu zachowania właściwości roboczych dla materiałów z żywic epoksydowych.

**M.13.05.00 Izolacja powłokowa bitumiczna układana na zimno****1. WSTĘP****1.1. Przedmiot ST**

Przedmiotem niniejszej specyfikacji technicznej (ST) są wymagania dotyczące wykonania i odbioru robót związanych z wykonaniem izolacji powłokowych na drogowych obiektach inżynierskich.

**1.2. Zakres stosowania ST**

Specyfikacja techniczna (ST) stanowi dokument przetargowy i kontraktowy przy zleceniu i realizacji robót na obiektach inżynierskich.

**1.3. Zakres robót objętych ST**

Ustalenia zawarte w niniejszej specyfikacji dotyczą zasad wykonania i odbioru robót związanych z malowaniem „na zimno” roztworem asfaltowym powierzchni betonowych, które stykają się z gruntem.

**1.4. Określenia podstawowe**

Określenia podstawowe są zgodne z obowiązującymi, odpowiednimi polskimi normami i z definicjami podanymi w ST D-M-00.00.00 „Wymagania ogólne” [1] pkt 1.4.

**1.5. Ogólne wymagania dotyczące robót**

Ogólne wymagania dotyczące robót podano w ST D-M-00.00.00 „Wymagania ogólne” [1], pkt 1.5.

**2. MATERIAŁY****2.1. Ogólne wymagania dotyczące materiałów**

Ogólne wymagania dotyczące materiałów, ich pozyskiwania i składowania, podano w ST D-M-00.00.00 „Wymagania ogólne” [1] pkt 2.

**2.2. Zgodność materiałów z dokumentacją projektową**

Materiały do wykonania robót powinny być zgodne z ustaleniami dokumentacji projektowej. Dla zastosowanych materiałów Wykonawca przedstawi aktualną Polską Normę, aprobatę techniczną wydaną przez IBDiM lub europejską aprobatę techniczną.

Wykonawca dostarczy Inżynierowi zaświadczenia producenta potwierdzające spełnienie przez materiał izolacyjny wymaganych właściwości oraz trwałości, a także wyniki przeprowadzonych badań.

**2.3. Stosowane materiały**

Jeżeli dokumentacja projektowa i ST nie przewidują inaczej, do wykonania izolacji cienkiej można stosować następujące materiały:

a) do gruntowania - rzadki (R) roztwór plastyfikowanych asfaltów łożystych w rozpuszczalnikach. Działanie roztworu powinno polegać na przenikaniu w pory betonu, uszczelnianiu powierzchni, wiązaniu pozostałych pyłów oraz na stwarzaniu warunków przyczepności warstw izolacyjnych do podłoża. Środek powinien być odporny na działanie temperatury do 60°C. Środka nie należy stosować na mokrych i przemrożonych powierzchniach. Rozprowadza się go na zimno, bez podgrzewania w temperaturze powyżej +5°C. Zależnie od porowatości podłoża zużycie materiału wynosi 0,3÷0,45 kg/m<sup>2</sup> powierzchni zabezpieczanej. Przy aplikacji należy zachować szczególne środki ostrożności, ponieważ środki te są łatwopalne i nie są odporne na działanie rozpuszczalników organicznych (benzol, benzyna, nafta itp.),

b) do wykonania właściwej izolacji - półgęsty roztwór (P) produkowany z asfaltów łożystych, plastyfikowanych olejami i rozcieńczanych rozpuszczalnikami organicznymi. Rozprowadzany na podłożu zagruntowanym powinien tworzyć po wyschnięciu silnie przylegającą powłokę asfaltową o dużej plastyczności. Powłoka ta powinna wykazywać odporność na działanie wód agresywnych o słabych stężeniach. Środek powinien być odporny na działanie temperatury do 60°C. Rozprowadza się go zimno, bez podgrzewania w temperaturze powyżej +5°C. Zużycie materiału przy jednokrotnym smarowaniu wynosi 0,8÷1,0 kg/m<sup>2</sup> powierzchni zabezpieczanej.

Zastosowane materiały powinny spełniać wymagania PN-B-24620:1998 [2].

**3. SPRZĘT****3.1. Ogólne wymagania dotyczące sprzętu**

Ogólne wymagania dotyczące sprzętu podano w ST D-M-00.00.00 „Wymagania ogólne” [1], pkt 3.

**3.2. Sprzęt**

Do wykonania robót Wykonawca powinien dysponować prostym sprzętem malarskim, jak pędzle, wałki, szczotki dekarские odporne na działanie agresywnych rozpuszczalników, głównie węglowodorów aromatycznych oraz sprzętem do czyszczenia powierzchni betonowej (piaskownicy z filtrem przeciwolejowym).

**4. TRANSPORT****4.1. Ogólne wymagania dotyczące transportu**

Ogólne wymagania dotyczące transportu podano w ST D-M-00.00.00 „Wymagania ogólne” [1], pkt 4.

**4.2. Transport i przechowywanie materiałów**

Roztwór asfaltowy powinien być pakowany w szczelnie zamknięte bębny metalowe. Bębny należy magazynować w pozycji stojącej z dala od źródeł ognia i elementów grzejnych, w warunkach zabezpieczających je przed nasłonecznieniem i wpływami atmosferycznymi. Materiał, pakowany jak wyżej, może być przewożony dowolnymi środkami transportu z zachowaniem przepisów obowiązujących przy przewozie materiałów niebezpiecznych na drogach publicznych. Bębny ze środkiem gruntującym należy ustawiać w pozycji stojącej, ściśle jeden obok drugiego najwyżej w dwóch warstwach, tak aby tworzyły zwartą całość zabezpieczoną dodatkowo listwami przed ewentualnym przesunięciem i uszkodzeniem.

Na każdym opakowaniu środka powinna być umieszczona etykieta zawierająca następujące dane:

- nazwę i adres producenta,
- datę produkcji,
- numer partii wyrobu,
- masę netto,
- termin przydatności do użycia,
- numer PN lub informację o uzyskaniu przez wyrób aprobaty technicznej,
- napis „Ostrożnie z ogniem”.

Roztwory asfaltowe należy składować w suchym pomieszczeniu, z dala od źródła ciepła i światła, w temperaturze nie niższej niż +5°C i nie wyższej niż +25°C.

## 5. WYKONANIE ROBÓT

### 5.1. Ogólne zasady wykonywania robót

Ogólne zasady wykonywania robót podano w ST D-M-00.00.00 „Wymagania ogólne”[1], pkt 5.

Izolacja cienka powinna być wykonywana zgodnie z ustaleniami dokumentacji projektowej i ST. W przypadku braku wystarczających danych można korzystać z ustaleń podanych w niniejszej specyfikacji.

### 5.2. Zasady wykonywania robót

Sposób wykonania robót powinien być zgodny z dokumentacją projektową i ST.

Podstawowe czynności przy wykonywaniu robót obejmują:

- roboty przygotowawcze,
- przygotowanie podłoża betonowego,
- zagruntowanie podłoża betonowego roztworem rzadkim,
- naniesienie dwóch warstw izolacji z roztworu półgęstego,
- roboty wykończeniowe.

### 5.3. Roboty przygotowawcze

Przed przystąpieniem do robót należy, na podstawie dokumentacji projektowej, ST lub wskazań Inżyniera:

- ustalić materiały niezbędne do wykonania robót,
- określić kolejność, sposób i termin wykonania robót.

### 5.4. Ogólne warunki prowadzenia robót izolacyjnych

Przy wykonywaniu prac izolacyjnych należy bezwzględnie przestrzegać zaleceń producenta materiału dotyczących wymaganych warunków atmosferycznych: temperatury i wilgotności powietrza. Podczas wykonywania prac Wykonawca zobowiązany jest monitorować wilgotność i temperaturę powietrza. Parametry te muszą odpowiadać wymaganiom podanym w kartach technicznych, Polskich Normach i aprobatkach technicznych. Jeżeli warunki pogodowe odbiegają od wymagań kart technicznych, roboty należy przerwać i wznowić je dopiero po poprawie pogody. Pomiarów warunków atmosferycznych należy wykonywać co 3-4 godziny i przy każdej odczuwalnej zmianie pogody.

Jeżeli producent materiałów nie podaje inaczej, to prace izolacyjne należy wykonywać przy dobrej pogodzie, niedopuszczalne jest prowadzenie robót w czasie silnego wiatru, podczas opadów śniegu, deszczu i mżawki, bezpośrednio po opadach oraz przed spodziewanymi opadami, a także w czasie, gdy wilgotność względna powietrza jest większa niż 85%. Roboty można prowadzić, gdy temperatura powietrza oraz podłoża jest wyższa od +5°C i niższa od +35°C. W pobliżu wykonywanych robót nie mogą być składane żadne materiały sypkie i pyłące.

Przed nałożeniem pierwszej warstwy izolacji cienkiej (warstwy gruntującej), Wykonawca powinien sprawdzić czy wilgotność podłoża gruntowego jest zgodna z wymaganiami producenta. Jeśli producent nie określa innych wymagań, wilgotność podłoża na głębokości 20 mm nie powinna być wyższa niż 4%. Jeśli powyższy warunek nie jest spełniony, Wykonawca przed rozpoczęciem robót powinien zastosować system osuszania podłoża betonowego zaakceptowany przez Inżyniera.

Mas izolacyjnych stosowanych na zimno nie wolno podgrzewać na otwartym ogniu. W okresie chłódów materiały te doprowadza się do temperatury roboczej 18°C przez ogrzewanie beczek w gorącej wodzie lub w ogrzanych pomieszczeniach (cieplakach). Dostarczone na budowę gotowe preparaty nie mogą być rozcieńczane rozpuszczalnikami ani mieszane z innymi materiałami izolacyjnymi.

W trakcie wykonywania robót należy ściśle przestrzegać przepisów bezpieczeństwa, ponieważ materiały stosowane do wykonania izolacji są łatwopalne. Należy unikać otwartego ognia w promieniu 20 metrów od miejsca pracy lub składowania materiałów.

### 5.5. Przygotowanie powierzchni betonowej do ułożenia izolacji

Izolację układa się na odpowiednio wytrzymałym mechanicznie, suchym, czystym, równym i gładkim podłożu, wolnym od plam olejowych i pyłu. Jeżeli producent w kartach technicznych nie podaje inaczej, to izolację można układać na betonie po co najmniej 14 dniach od jego ułożenia, gdy dojrzewanie betonu następowało w temperaturze co najmniej 15°C. W przypadku, gdy dojrzewanie betonu następowało w temperaturze niższej, okres oczekiwania przed rozpoczęciem robót izolacyjnych należy odpowiednio wydłużyć. Stopień dojrzałości betonu można oceniać zgodnie z „Zaleceniami dotyczącymi oceny jakości betonu „in-situ” w nowo budowanych konstrukcjach obiektów mostowych” [5].

Bezpośrednio przed naniesieniem pierwszej warstwy izolacji podłoże należy oczyścić sprężonym powietrzem w celu uzyskania suchej powierzchni, oczyszczonej z młeczka cementowego, niewiązanych ziaren kruszywa, pyłów oraz innych zanieczyszczeń, które mogłyby obniżyć przyczepność warstw bitumicznych do betonu. Sprężarka powinna być wyposażona w filtr olejowy. Odpylanie należy wykonywać zawsze w kierunku zgodnym z kierunkiem wiatru wiejącego podczas robót.

Ubytki betonu należy wypełnić specjalnymi zaprawami niskoskurczowymi do napraw betonu, dla których Wykonawca przedstawi Polską Normę, aprobatę techniczną IBDiM lub europejską aprobatę techniczną.

Przygotowane podłoże powinno spełniać następujące wymagania:

- wytrzymałość gwarantowana na ściskanie powinna być nie mniejsza niż wynikająca z przyjętej klasy betonu,
- wytrzymałość betonu na rozciąganie badana metodą „pull-off” powinna wynosić co najmniej 1,5 MPa. Sprawdzenie wytrzymałości podłoża na odrywanie wykonywane metodą „pull-off” przy średnicy krążka próbnego  $\varnothing$  50 mm powinno być przeprowadzone wg zasady: 1 oznaczenie na 25 m<sup>2</sup> izolowanej powierzchni i min. 5 oznaczeń wg PN-B-01814:1992 [3],
- podłoże powinno być suche: beton w stanie powietrzno-suchym, bez widocznych śladów wilgoci i spowodowanych wilgocią zaciemnień; przy pomiarze wilgotności wilgotnościomierzem elektronicznym za podłoże suche należy przyjąć beton o wilgotności mniejszej od 4%; pomiarów wilgotności płyty należy dokonywać przyrządem wycechowanym do pomiaru wilgotności materiałów o porowatości nie przekraczającej 10%,
- podłoże powinno być czyste: powierzchnia betonu wolna od luźnych frakcji pyłów, plam oleju, smarów i innych zanieczyszczeń; ocenę czystości podłoża wykonuje się wizualnie,
- podłoże powinno być gładkie: za podłoże gładkie uznaje się powierzchnie nie wykazujące lokalnych nierówności przekraczających 5 mm.

### 5.6. Gruntowanie podłoża

Przed przystąpieniem do robót izolacyjnych należy obniżyć poziom wody gruntowej do co najmniej 30 cm poniżej układanej warstwy izolacji i zapewnić utrzymanie tego poziomu w czasie trwania robót. W przypadku konieczności zagruntowania wilgotnej powierzchni należy użyć roztworów depresyjnych szybko rozpadających, np. asfaltowej emulsji kationowej spełniającej wymagania PN-B-24003:1997[4]. Jest to jednak przypadek szczególny, wymagający pisemnej zgody Inżyniera.

W pierwszej kolejności należy zagruntować powierzchnię przy narożach wklęsłych i wypukłych. Do gruntowania powierzchni betonowej asfaltowym środkiem gruntującym można przystąpić, gdy beton jest w wieku co najmniej 14 dni, ale zaleca się 28 dni. Gruntowanie podłoża wykonuje się przez jednokrotne pomalowanie powierzchni roztworem asfaltowym w ilości

zalecanej przez producenta (zwykle jest to od 0,3 do 0,45 kg/m<sup>2</sup>). Zużycie materiału jest zależne od rodzaju roztworu asfaltowego oraz od chłonności podłoża. Gruntowanie wykonuje się za pomocą wałków malarskich lub szczotek dekarских. Czas schnięcia roztworu asfaltowego jest zależny od rodzaju stosowanych rozpuszczalników oraz od warunków pogodowych (temperatury otoczenia podczas wykonywania robót i wiatru). Optymalny czas schnięcia roztworu asfaltowego powinien wynosić od 30 min do 4 godz., ale nie powinien przekraczać 6 godz. Gdy gruntowana powierzchnia pozostaje lepka przez dłuższy czas może zostać zapylona.

Prawidłowo zagruntowana powierzchnia po wyschnięciu roztworu asfaltowego powinna mieć jednolitą barwę czarną lub ciemnobrązową, bez smug i przebarwień. Przebarwienia powstają w miejscach, gdzie ułożono zbyt cienką warstwę roztworu asfaltowego lub gdzie podłoże było zatłuszczone i roztwór asfaltowy z niego spłynął. Gruntowanie roztworem asfaltowym należy wykonywać jednokrotnie, a ułożona warstwa roztworu asfaltowego nie powinna być zbyt gruba. Należy zużyć tylko tyle środka gruntującego, ile beton zdoła całkowicie wchłonąć tak, aby na powierzchni nie pozostała powłoka z warstewki asfaltu. W przypadku dwukrotnego gruntowania lub ułożenia bardzo grubej warstwy roztworu asfaltowego, na powierzchni roztworu utworzy się błonka, pod którą pozostaną resztki rozpuszczalnika, które w sposób istotny osłabiają przyczepność kolejnych warstw izolacji do podłoża.

#### 5.7. Układanie kolejnych warstw izolacji cienkiej

Przed ułożeniem następnych warstw izolacji zagruntowana powierzchnia powinna być całkowicie sucha. Można to sprawdzić przez dotknięcie zagruntowanej powierzchni suchą, czystą dłoń (nie zatłuszczoną lub zakurzoną), gdy dłoń nie przykleja się i pozostaje czysta oznacza to, że roztwór gruntujący jest już dostatecznie suchy.

Zagruntowaną powierzchnię należy powlec roztworem asfaltowym dwukrotnie. Zużycie materiału wynosi około 0,8 do 1,0 kg/m<sup>2</sup> dla jednej warstwy. Łączna grubość warstw izolacyjnych nie powinna być mniejsza od 2 mm.

Po wykonaniu izolacji zabezpieczone powierzchnie powinny być chronione przed światłem słonecznym, deszczem i innymi czynnikami atmosferycznymi przez przynajmniej 6 godzin.

#### 5.8. Roboty wykończeniowe

Roboty wykończeniowe powinny być zgodne z dokumentacją projektową. Do robót wykończeniowych należą prace związane z dostosowaniem wykonanych robót do warunków budowy obiektu i roboty porządkujące.

### 6. KONTROLA JAKOŚCI ROBÓT

#### 6.1. Ogólne zasady kontroli jakości robót

Ogólne zasady kontroli jakości robót podano w ST D-M-00.00.00 [1] „Wymagania ogólne”, pkt 6.

#### 6.2. Badania przed przystąpieniem do robót

Przed przystąpieniem do robót Wykonawca powinien:

- c) uzyskać wymagane dokumenty, dopuszczające wyroby budowlane do obrotu i powszechnego stosowania (certyfikaty zgodności, deklaracje zgodności, aprobaty techniczne, ew. badania materiałów wykonane przez dostawców itp.), potwierdzające zgodność materiałów z wymaganiami pkt. 2 niniejszej specyfikacji,
- d) przedstawić karty techniczne stosowanych materiałów,
- e) ew. wykonać własne badania właściwości materiałów przeznaczonych do wykonania robót, określone w pkt. 2 lub przez Inżyniera.

Wszystkie dokumenty oraz wyniki badań Wykonawca przedstawi Inżynierowi do akceptacji.

Na żądanie Inżyniera Wykonawca powinien przedstawić aktualne wyniki badań materiałów wykonywanych w ramach nadzoru wewnętrznego przez producenta.

Przed zastosowaniem materiałów Wykonawca zobowiązany jest sprawdzić:

- nr produktu,
- stan opakowań materiału,
- warunki przechowywania materiału,
- datę produkcji i datę przydatności do stosowania.

Dodatkowo po otwarciu pojemnika ze środkiem izolacyjnym Wykonawca powinien ocenić jego wygląd.

Wykonawca sporządzi protokół z kontroli jakości środka izolacyjnego. Wzór protokołu przedstawiono w załączniku 1.

#### 6.3. Badania w czasie robót

##### 6.3.1. Kontrola przygotowania podłoża

Podłoże powinno spełniać wymagania podane w pkt. 5.5. Przykład protokołu z kontroli przygotowania podłoża podano w załączniku 2.

##### 6.3.2. Kontrola zagruntowania podłoża betonowego

Po zagruntowaniu podłoża stan powłoki gruntującej należy ocenić wizualnie: przy stosowaniu asfaltowych środków gruntujących: prawidłowo zagruntowana powierzchnia powinna być czarna lub ciemnobrązowa i matowa. Po dotknięciu ręką nie powinna brudzić skóry.

Kontrola grubości układanej powłoki gruntującej powinna być wykonywana na bieżąco przez sprawdzenie ilości zużytych materiałów, ilości dozowanych składników, czasu aplikacji.

Z ułożenia środka gruntującego należy sporządzić protokół. Wzorzec protokołu został zamieszczony w załączniku 3.

##### 6.3.3. Kontrola wykonania izolacji właściwej

Kontrola wykonania izolacji właściwej polega na:

- kontroli zużycia środka izolacyjnego - powinna być zgodna z kartą techniczną materiału,
- całkowitej grubości wykonanej izolacji - powinna wynosić co najmniej 2 mm,
- wyglądu zaizolowanej powierzchni - warstwa izolacji powinna stanowić jednolitą, czystą powłokę, o jednolitej barwie, bez pęcherzy, złuszczeń i innych wad, powłoka powinna ściśle przylegać do zagruntowanego podłoża.

##### 6.3.4. Kontrola warunków atmosferycznych

W trakcie trwania robót należy na bieżąco sprawdzać warunki atmosferyczne i porównywać je z wymaganiami producenta podanymi w kartach technicznych materiałów. Z warunków atmosferycznych należy sporządzić protokół. Przykład protokołu podano w załączniku 4.

### 7. OBMIAR ROBÓT

#### 7.1. Ogólne zasady obmiaru robót

Ogólne zasady obmiaru robót podano w ST D-M-00.00.00 „Wymagania ogólne” [1], pkt 7.

#### 7.2. Jednostka obmiarowa

Jednostką obmiarową jest m<sup>2</sup> (metr kwadratowy) zaizolowanej powierzchni.

## 8. ODBIÓR ROBÓT

### 8.1. Ogólne zasady odbioru robót

Ogólne zasady odbioru robót podano w ST D-M-00.00.00 „Wymagania ogólne” [1], pkt 8. Roboty uznaje się za wykonane zgodnie z dokumentacją projektową, ST i wymaganiami Inżyniera, jeżeli wszystkie pomiary i badania z zachowaniem tolerancji wg punktu 6 dały wyniki pozytywne.

### 8.2. Odbiór robót zanikających i ulegających zakryciu

Odbiorowi robót zanikających i ulegających zakryciu podlegają:

- podłoże betonowe przygotowane do ułożenia izolacji,
- zagruntowane podłoże betonowe,
- ułożona izolacja właściwa.

Odbiór tych robót powinien być zgodny z wymaganiami ST D-M-00.00.00 „Wymagania ogólne” [1] oraz niniejszej ST.

## 9. PODSTAWA PŁATNOŚCI

### 9.1. Ogólne ustalenia dotyczące podstawy płatności

Ogólne ustalenia dotyczące podstawy płatności podano w ST D-M-00.00.00 „Wymagania ogólne” [1], pkt 9.

### 9.2. Cena jednostki obmiarowej

Cena jednostki obmiarowej obejmuje:

- prace przygotowawcze i pomiarowe,
- zakup, dostarczenie i składowanie materiałów i innych niezbędnych środków produkcji,
- oczyszczenie i zagruntowanie powierzchni betonowej,
- ułożenie poszczególnych warstw z zapewnieniem szczelności połączeń poszczególnych warstw między sobą,
- wykonanie badań,
- oczyszczenie miejsca robót.

Cena uwzględnia również odpady i ubytki materiałowe. W cenie jednostkowej mieści się również wykonanie i rozebranie ewentualnych pomostów roboczych niezbędnych dla wykonania izolacji.

### 9.3. Sposób rozliczenia robót tymczasowych i prac towarzyszących

Cena wykonania robót określonych niniejszą OST obejmuje:

- roboty tymczasowe, które są potrzebne do wykonania robót podstawowych, ale nie są przekazywane Zamawiającemu i są usuwane po wykonaniu robót podstawowych,
- prace towarzyszące, które są niezbędne do wykonania robót podstawowych, niezaliczane do robót tymczasowych.

## 10. PRZEPISY ZWIĄZANE

### 10.1. Specyfikacje techniczne (ST)

1. D-M-00.00.00 Wymagania ogólne

### 10.2. Normy

2. PN-B-24620:1998 Lepiki, masy i roztwory asfaltowe stosowane na zimno
3. PN-B-01814:1992 Antykorozyjne zabezpieczenia w budownictwie. Konstrukcje betonowe i żelbetowe. Metoda badań przyczepności powłok ochronnych
4. PN-B-24003:1997 Asfaltowa emulsja kationowa

### 10.3. Inne dokumenty

5. Zalecenia dotyczące oceny jakości betonu „in-situ” w nowo budowanych konstrukcjach obiektów mostowych, GDDP, Warszawa, 1998



**11. ZAŁĄCZNIKI**

**Protokoły wykonania robót izolacyjnych  
ZAŁĄCZNIK NR 1**

Kontrakt nr .....  
Nazwa kontraktu.....  
Umowa nr.....

**PROTOKÓŁ WYKONANIA ROBÓT nr .....  
PROTOKÓŁ KONTROLI JAKOŚCI  
ASFALTOWEGO ŚRODKA IZOLACYJNEGO<sup>1)</sup>**

Obiekt: .....  
Element: .....  
Zakres robót: .....  
Termin wykonania prac: .....

Nazwa materiału (rodzaj)	
Producent	
Numer partii	
Ilość materiałów z partii (ilość i pojemność opakowań)	
Numer dostawy	
Data przydatności do użycia (dz./m-c/r.)	
Nr Polskiej Normy lub aprobaty technicznej	
Certyfikat lub deklaracja zgodności z PN lub AT (nr, z dnia, wielkość dostawy objętej danym certyfikatem lub deklaracją)	
Stan opakowania <sup>2)</sup> :	
uszkodzone (szt.)	[ ]
nieuszkodzone (szt.)	[ ]
Wygląd zewnętrzny <sup>2)</sup> :	
barwa	
zawiesina	[ ] tak [ ] nie
osad	[ ] tak [ ] nie
zanieczyszczenia	[ ] tak [ ] nie
Konsystencja	
Inne	
Uwagi	

<sup>1)</sup> – należy wypełniać dla każdej partii materiałów

<sup>2)</sup> – właściwą odpowiedź należy zaznaczyć krzyżykiem [ x ]

Miejscowość i data                      Wykonawca                      Inspektor nadzoru  
.....

**ZAŁĄCZNIK NR 2**

Kontrakt nr .....  
Nazwa kontraktu .....  
Umowa nr.....

**PROTOKÓŁ WYKONANIA ROBÓT nr ..... DZIAŁKA nr .....  
PROTOKÓŁ KONTROLI  
PRZYGOTOWANIA PODŁOŻA BETONOWEGO**

Obiekt: .....  
Element: .....  
Zakres robót: .....[m<sup>2</sup>] rysunek załącznik nr: .....  
Termin wykonania prac: .....

Sposób czyszczenia	
Wytrzymałość na odrywanie <sup>1)</sup> (MPa)	wyniki zawiera załącznik nr ..... wartość średnia ..... wartość minimalna ..... [ ] w normie [ ] poza normą
Czystość podłoża <sup>1)</sup>	[ ] spełnia wymagania [ ] nie spełnia wymagania
Gładkość podłoża <sup>1)</sup>	[ ] spełnia wymagania [ ] nie spełnia wymagania
Równość podłoża <sup>1)</sup>	[ ] spełnia wymagania [ ] nie spełnia wymagania
Wilgotność podłoża <sup>1)</sup>	[ ] spełnia wymagania [ ] nie spełnia wymagania
Data i godzina zakończenia prac przygotowania podłoża	Data ..... Godzina .....
Inne	
Uwagi	
Jakość przygotowanego podłoża:	[ ] spełnia wymagania [ ] nie spełnia wymagań (kwalifikuje się do poprawy)

<sup>1)</sup> – właściwą odpowiedź należy zaznaczyć krzyżykiem [ x ]

Miejscowość i data                      Wykonawca                      Inspektor nadzoru

**ZAŁĄCZNIK NR 3**

Kontrakt nr .....  
 Nazwa kontraktu .....  
 Umowa nr.....

**PROTOKÓŁ WYKONANIA ROBÓT nr ..... DZIAŁKA nr .....**  
**PROTOKÓŁ KONTROLI JAKOŚCI ZAGRUNTOWANEGO PODŁOŻA BETONOWEGO ŚRODKAMI ASFALTOWYMI**

Obiekt: .....  
 Element: .....  
 Zakres robót: .....[m<sup>2</sup>] rysunek załącznik nr: .....  
 Termin wykonania prac: .....

Nazwa materiału		
Producent		
Technika aplikacji		
Wygląd zewnętrzny <sup>1)</sup>		
barwa czarna	<input type="checkbox"/> tak	<input type="checkbox"/> nie
powierzchnia matowa	<input type="checkbox"/> tak	<input type="checkbox"/> nie
Brudzenie skóry przy dotyku <sup>1)</sup>	<input type="checkbox"/> tak	<input type="checkbox"/> nie
Inne np. przebarwienia, szkliste strefy	<input type="checkbox"/> tak	<input type="checkbox"/> nie
Jakość zagruntowanego podłoża:	<input type="checkbox"/> spełnia wymagania <input type="checkbox"/> nie spełnia wymagań (kwalifikuje się do poprawek)	

<sup>1)</sup> – właściwą odpowiedź należy zaznaczyć krzyżykiem [ x ]

Miejscowość i data                                      Wykonawca                                      Inspektor nadzoru  
 .....                                      .....                                      .....

**ZAŁĄCZNIK NR 4**

Kontrakt nr .....  
 Nazwa kontraktu .....  
 Umowa nr.....

**PROTOKÓŁ WYKONANIA ROBÓT nr .....**  
**PROTOKÓŁ POMIARÓW WARUNKÓW KLIMATYCZNYCH<sup>1)</sup>**

Obiekt: .....  
 Element: .....  
 Zakres robót: .....[m<sup>2</sup>] rysunek załącznik nr: .....  
 Termin wykonania prac: .....

Nr działki (m <sup>2</sup> )	Data i godzina	Silne promieniowanie słoneczne	Zachmurzenie	Opad atmosferyczny	Wilgotność względna [%]	Temp. powietrza [°C]	Temp. podłoża [°C]
1	2	3	4	5	6	7	8
1 załącznik nr <sup>2)</sup> ....							
1 załącznik nr <sup>2)</sup> ....							
1 załącznik nr <sup>2)</sup> ....							

<sup>1)</sup> – protokół należy stosować do całości zabezpieczanej powierzchni

<sup>2)</sup> – załącznik nr ..... zawiera szkic działki

Miejscowość i data                                      Wykonawca                                      Inspektor nadzoru  
 .....                                      .....                                      .....

**M.14.00.00. ELEMENTY ZABEZPIECZENIA OBIEKTU****M.14.00.01. Krawężnik kamienny mostowy****1. WSTĘP****1.1. Przedmiot ST**

Przedmiotem niniejszej specyfikacji technicznej (ST) są wymagania dotyczące wykonania i odbioru robót budowlanych związanych z ustawieniem krawężników kamiennych na obiektach mostowych.

**1.2. Zakres stosowania ST**

Specyfikacja techniczna (ST) jest materiałem pomocniczym stosowanym jako dokument przetargowy i kontraktowy przy zleceniu i realizacji robót na obiektach mostowych.

**1.3. Zakres robót objętych ST**

Ustalenia zawarte w niniejszej specyfikacji dotyczą zasad prowadzenia robót związanych z wykonaniem i odbiorem ustawienia krawężników kamiennych na podlewce na obiektach mostowych.

**1.4. Określenia podstawowe**

**1.4.1. Krawężnik kamienny** – element kamienny, długości większej od 30 cm, powszechnie stosowany jako obramowanie drogi, chodnika, ścieżki.

**1.4.2. Obrabianie mechaniczne** – wykończenie powierzchni z widocznymi śladami narzędzi, uzyskane z zastosowaniem obróbki mechanicznej.

**1.4.3.** Pozostałe określenia podstawowe są zgodne z obowiązującymi, odpowiednimi polskimi normami i z definicjami podanymi w OT D-M-00.00.00 „Wymagania ogólne” [1] pkt 1.4.

**1.5. Ogólne wymagania dotyczące robót**

Ogólne wymagania dotyczące robót podano w ST D-M-00.00.00 „Wymagania ogólne” [1] pkt 1.5.

**2. MATERIAŁY****2.1. Ogólne wymagania dotyczące materiałów**

Ogólne wymagania dotyczące materiałów, ich pozyskiwania i składowania, podano w ST D-M-00.00.00 „Wymagania ogólne” [1] pkt 2.

**2.2. Materiały do wykonania robót****2.2.1. Zgodność materiałów z dokumentacją projektową**

Materiały do wykonania robót powinny być zgodne z ustaleniami dokumentacji projektowej lub ST.

**2.2.2. Stosowane materiały**

Przy ustawianiu krawężników na podlewce można stosować następujące materiały:

krawężniki kamienne,  
podlewka z zaprawy niskoskurczowej lub grysu jednofrakcyjnego,  
stal na kotwy,  
klej do wklejania kotew,  
materiały uszczelniające.

**2.2.3. Krawężniki kamienne****2.2.3.1. Zasady ogólne**

Należy stosować krawężniki kamienne, dla których Wykonawca przedstawi Polską Normę lub aprobatę techniczną wydaną przez IBDiM. Poza tym krawężnik powinien spełniać wymagania podane w „Rozporządzeniu Ministra Transportu i Gospodarki Morskiej z dnia 30 maja 2000 r. w sprawie warunków technicznych, jakim powinny odpowiadać objekty inżynierskie i ich usytuowanie” [20], zwanym dalej Rozporządzeniem.

Typ krawężnika i jego wymiary powinny być określone w dokumentacji projektowej.

**2.2.3.2. Wymagania wobec krawężników**

Poniżej przedstawiono wymagania dla krawężnika i materiału kamiennego, z którego powinien być wykonany, zgodnie z PN-B-11213:1997 [3]:

**a) Wymagania dotyczące materiału kamiennego**

Bloki materiału kamiennego ze skał magmowych, osadowych lub metamorficznych, przeznaczone do produkcji krawężników mostowych kamiennych, powinny odpowiadać klasie I i II wg PN-B-11213:1997 [3] i wymaganiom podanym w tablicy 1.

Tablica 1. Wymagania fizyczne i wytrzymałościowe materiału kamiennego

Lp.	Właściwości	Jednostka miary	Klasa		
			I	II	III
1	Wytrzymałość na ściskanie w stanie powietrznosuchym, co najmniej	MPa	130	100	60
2	Ścieralność na tarczy Boehmego w stanie powietrznosuchym, nie więcej niż	mm	2,5	5,0	7,5
3	Nasiąkliwość, nie więcej niż	%	0,5	1,5	3,0
4	Mrozoodporność, ubytek masy po 25 cyklach	%	0	0	0

**b) Wygląd zewnętrzny krawężników**

Wygląd zewnętrzny krawężników powinien odpowiadać następującym wymaganiom:

krawężnik powinien mieć ścięcie od strony jezdni powyżej poziomu nawierzchni, o pochyleniu nie większym niż 2,5:1 i nie mniejszym niż 4:1,

zastosowany krawężnik powinien spełniać wymagania normy PN-B-11213:1997 [3] dla krawężników mostowych, bądź aprobaty technicznej wydanej przez IBDiM,

wymiary krawężnika ze ścięciem wg normy PN-B-11213:1997 [3] (rysunek w załączniku 1) zostały podane w tablicy 2,

Tablica 2. Wymiary krawężnika mostowego rodzaju A (ze ścięciem)

Lp.	Oznaczenie wymiaru (wg rysunku)	Wymiary, mm		Dopuszczalna odchyłka wymiaru, mm
1	h	230	180	± 20
2	b	200	200	± 3
3	c	40	40	± 2

4	d	120	100	± 2
5	l	Od 800	do 2000	-

w krawężniku mostowym, wg PN-B-11213:1997 [3], powierzchnie licowe, tj. powierzchnia górna, powierzchnia skosu, powierzchnia przednia na szer. 50 mm i tylna na szer. 70 mm powinny odpowiadać fakturze średniogroszkowanej wg BN-84/6740-02 [4]; pozostałe fragmenty powierzchni przedniej i tylnej powinny być wykonane w fakturze krzesanej, powierzchnie stykowe powinny być dłutowane (szlakowane) wzdłuż krawędzi widocznych na szerokości pasa co najmniej 30 mm, na pozostałej szerokości średniogrotowane, powierzchnia spodu powinna być surowa i spełniać wymagania dotyczące faktury łupanej lub krzesanej, kąty pomiędzy powierzchnią stykową (czołową) a wszystkimi przecinającymi się z nią powierzchniami licowymi oraz pomiędzy górną a tylną licową powinny być proste, kąty pomiędzy powierzchnią górną a przednią powinny być rozwarte tak, aby uzyskane było odpowiednie pochylenie, określone wyżej.

#### c) Wady i uszkodzenia

Dopuszczalne wady i uszkodzenia dla krawężników mostowych kamiennych, wg PN-B-11213:1997 [3], podano w tablicy 3.

Tablica 3. Dopuszczalne wady i uszkodzenia krawężnika

Rodzaj uszkodzeń		Dopuszczalne odchyłki
Skrzywienie (wichrowatość powierzchni)	licowych	3 mm
	bocznych	Nie sprawdza się
	stykowych	-
	spodu	Nie sprawdza się
Wady obróbki powierzchni (wgłębienia i wypukłości)	licowych	Dopuszcza się na długości 1000 mm danej powierzchni jedno wgłębienie wielkości do 500 mm <sup>2</sup> nie głębsze niż 5 mm, nie wynikające z techniki wykonania faktury
	bocznych	Wgłębienie do 15 mm dopuszcza się bez ograniczeń, wypukłości poza lico pasa obrobionego na powierzchni przedniej (od strony jezdni) niedopuszczalne, na powierzchni tylnej (od strony chodnika) dopuszcza się wypukłości poza lico pasa obrobionego do 30 mm
	stykowych	W obrębie pasa dłutowanego wgłębienia niedopuszczalne, pozostała część powierzchni nie podlega sprawdzeniu
	spodu	Nie sprawdza się
Szczeryb i uszkodzenia krawędzi i naroży	liczba w przeliczeniu na 1000 mm	3
	długość	5 mm
	głębokość	3 mm
Odchyłka od kąta prostego na długości powierzchni		2 mm

#### 2.2.4. Podlewka pod krawężnik

##### 2.2.4.1. Podlewka z zaprawy niskoskurczowej

Jeżeli dokumentacja projektowa nie podaje inaczej, można stosować zaprawę o właściwościach podanych w dalszym ciągu.

Należy stosować zaprawę przygotowywaną w wytwórni i dostarczaną na budowę w postaci proszku, gotową do użycia po rozmieszaniu z wodą w odpowiedniej proporcji. Zastosowana zaprawa powinna być przez producenta przewidziana do stosowania na podlewki o grubości zgodnej z dokumentacją projektową.

Świeża zaprawa powinna mieć konsystencję około 11 do 12 cm, zgodnie z PN-85/B-04500 [5], a czas zachowania jej właściwości roboczych powinien wynosić 30 minut. Wymagania dotyczące zaprawy na podlewkę podano w tablicy 4.

Tablica 4. Wymagania dotyczące zaprawy na podlewkę

Lp.	Właściwości	Jednostka	Wymagania	Metoda badań wg
1	Wytrzymałość na zginanie po 28 dniach	MPa	≥ 9	PN-85/B-04500 [5]
2	Wytrzymałość na ściskanie po 28 dniach	MPa	≥ 45	PN-85/B-04500 [5]
3	Wytrzymałość na odrywanie od podłoża - wartość średnia - wartość pojedynczego wyniku	MPa MPa	≥ 2,0 ≥ 1,5	Procedura badawcza IBDiM nr PB-TM-X3 [24]
4	Skurcz po okresie twardnienia 90 dni	%	≤ 1,0	Procedura badawcza IBDiM nr TWm-31/97 [25]
5	Pęcznienie po okresie twardnienia 90 dni	%	≤ 0,3	Procedura badawcza IBDiM nr TWm-31/97 [25]
6	Mrozoodporność badana w 2% roztworze soli (NaCl) po 150 cyklach - ubytek masy - wytrzymałość na zginanie - wytrzymałość na ściskanie	% % %	≤ 5 ≤ 20 ≤ 20	Procedura badawcza IBDiM Nr SO-3 [26]
7	Wytrzymałość na odrywanie od podłoża po badaniu mrozo-odporność	MPa	≥ 1,5	Procedura badawcza IBDiM nr PB-TM-X3 [24]

Osadzenie krawężników na zaprawie wymaga wykonania drenaży za krawężnikami od strony chodnika i odprowadzenia z niego wody za pomocą drenów poprzecznych do systemu odwodnienia obiektu. Wykonanie drenów podłużnych za krawężnikami i poprzecznych pod krawężnikiem jest przedmiotem oddzielnej ST M-15.05.00 [2].

##### 2.2.4.2. Podlewka z grysu jednofrakcyjnego otoczonego kompozycją z żywicy

Podlewka z grysu jednofrakcyjnego składa się z kruszywa i żywicy epoksydowej.

Do podlewki należy stosować grys jednofrakcyjny od 4 do 6 mm ze skał magmowych, marki 20 wg PN-86/B-06712 [6], otoczony kompozycją z żywicy epoksydowej.

Ilość lepiszcza (żywicy) powinna zapewnić tylko całkowite otoczenie ziaren kruszywa bez wypełnienia pustek między ziarnami. Jeżeli dokumentacja projektowa ani ST nie podają inaczej, można stosować dwuskładnikową żywicę epoksydową modyfikowaną, o podstawowych właściwościach podanych w tabelicy 5.

Tablica 5. Wymagania dla żywicy epoksydowej

Lp.	Właściwość	Jednostka	Wymagania	Metoda badań wg
1	Wygląd zewnętrzny	-	wg*)	ocena organoleptyczna
2	Wytrzymałość na rozciąganie	MPa	≥ 5,5	ISO 527-2 [18]
3	Wydłużenie	%	≥ 30	ISO 527-2 [18]
4	Twardość wg Shora D	-	60 ÷ 80	DIN 53505 [19]

\*) Żywica powinna być barwy określonej przez producenta. Po upływie czasu utwardzania dotknięcie powierzchni próbki nie powinno pozostawić na palcach widocznych śladów żywicy.

### 2.2.5. Materiał na kotwy

Jeżeli w dokumentacji projektowej przewiduje się kotwienie krawężników, to do wykonania kotew należy stosować stal spełniającą wymagania normy PN-89/H-84023.06 [7] lub aprobaty technicznej wydanej przez IBDiM. Średnica kotew powinna być zgodna z dokumentacją projektową.

Kotwy należy wklejać w krawężnik za pomocą żywicy epoksydowej, dla której Wykonawca przedstawi aprobatę techniczną wydaną przez IBDiM. Zastosowana żywica powinna być materiałem twardniejącym bezskurczowo, mieć bardzo dobre właściwości mechaniczne i mieć bardzo dobrą przyczepność do betonu i kamienia. Jeżeli dokumentacja projektowa ani ST nie przewidują inaczej, można zastosować żywicę, która ma następujące właściwości:

wytrzymałość na ściskanie po 14 dniach (po związaniu pod wodą, w temperaturze +20°C) > 90 N/mm<sup>2</sup>,  
wytrzymałość na zginanie po 14 dniach (po związaniu pod wodą, w temperaturze +20°C) > 44 N/mm<sup>2</sup>,  
wytrzymałość na rozciąganie po 14 dniach (po związaniu pod wodą, w temperaturze +20°C) > 25 N/mm<sup>2</sup>,  
przyczepność do podłoża (po utwardzeniu pod wodą, w temperaturze +20°C) 2,5 ÷ 3,5 N/mm<sup>2</sup> (zniszczenie betonu).

### 2.2.6. Materiał do wypełnienia spoin

Do wypełniania spoin należy stosować materiały, dla których Wykonawca przedstawi aprobatę techniczną wydaną przez IBDiM.

Jeżeli dokumentacja projektowa nie przewiduje inaczej, do uszczelniania styków poprzecznych między krawężnikami oraz krawężnikiem i betonem płyty chodnikowej można stosować kit poliuretanowy, jednoskładnikowy, sieciujący pod wpływem wilgoci z atmosfery, w procesie sieciowania przechodzący do postaci elastycznej gumy. Powinien być odporny na działanie wody, rozcieńczonych soli, kwasów i zasad oraz paliw i smarów. Kit powinien zachowywać właściwości elastyczne w szerokim zakresie temperatur (w tym ujemnych do -30°C) i wykazywać odporność na starzenie w warunkach eksploatacji. Powinien, przy zastosowaniu odpowiednich środków gruntujących, zachowywać bardzo dobrą przyczepność do betonu i granitu.

Do uszczelniania styku nawierzchni asfaltowej z krawężnikiem można stosować samoprzylepną taśmę z asfaltu modyfikowanego polimerem wraz z wypełniaczem i dodatkami. Taśma powinna być przeznaczona do uszczelniania styków w nawierzchniach drogowych wykonywanych na gorąco (temperatura układania rzędu od 140 °C do 250 °C). Materiał taśmy powinien charakteryzować się dużą elastycznością w szerokim zakresie temperatur (nie powinien stawać się kruchy w temperaturze - 30 °C, a w podwyższonych temperaturach – do 100°C, nie powinien spływać ze szczelin pionowych), powinien wykazywać bardzo dobrą przyczepność do uszczelnianych elementów (betonowych, kamiennych i asfaltowych). Materiał powinien ponadto wykazywać odporność na roztwory soli mineralnych, kwasów i zasad organicznych oraz posiadać dobrą odporność na starzenie się w warunkach eksploatacji i niezmienną przyczepność do krawędzi szczelin.

Jeżeli dokumentacja projektowa ani ST nie podają inaczej, można stosować taśmę o właściwościach podanych w tabelicy 6.

Tablica 6. Wymagania dla asfaltowej taśmy uszczelniającej

Lp.	Właściwości	Jednostka	Wymagania	Metoda badań wg
1	Penetracja stożkiem w 25 °C	0,1 mm	od 40 do 70	PN-EN 13880-2:2004 (U) [8]
2	Temperatura mięknięcia wg PiK	°C	≥ 90	PN-EN 1427:2001 [9]
3	Mrozoodporność (upadek kuli z 2,5 m, temperatura -20 °C	-	min. 3 kule całe	PB/TN-2/3 [21]
4	Wydłużenie taśmy w szczelinie, w temperaturze -20 °C	mm	≥ 4,0	PB/TN-2/4 [22]
5	Rodzaj zerwania taśmy w szczelinie, w temperaturze -20 °C	-	brak zerwania przy wydłużeniu 4,0 mm	PB/TN-2/5 [23]

## 3. SPRZĘT

### 3.1. Ogólne wymagania dotyczące sprzętu

Ogólne wymagania dotyczące sprzętu podano w ST D-M-00.00.00 „Wymagania ogólne” [1], pkt 3.

### 3.2. Sprzęt do wykonywania robót

Do wykonania podlewki z zaprawy niskoskurczowej Wykonawca powinien dysponować betoniarką do wykonania zaprawy.

Do wykonania podlewki z grysu jednofrakcyjnego Wykonawca powinien dysponować: mieszałem zamontowanym na wiertarce wolnoobrotowej, małą betoniarką lub taczka do wymieszania żywicy z kruszywem.

Do przygotowania żywicy do wklejania kotew należy stosować wolnoobrotowe mieszało mechaniczne (około 300 ÷ 400 obr/min).

Do wiercenia otworów na kotwy Wykonawca powinien dysponować wiertarką do betonu. Przewiduje się ręczne układanie krawężników oraz uszczelnianie styków.

## 4. TRANSPORT

### 4.1. Ogólne wymagania dotyczące transportu

Ogólne wymagania dotyczące transportu podano w ST D-M-00.00.00 „Wymagania ogólne” [1], pkt 4.

### 4.2. Transport krawężników kamiennych

Krawężniki kamienne można przewozić dowolnymi środkami transportu. Należy je układać obok siebie, na drewnianych podkładach, długością w kierunku jazdy a wysokością pionowo. Krawężniki mogą być przewożone tylko w jednej warstwie. W celu zabezpieczenia powierzchni obrobionych przed bezpośrednim stykiem należy je do transportu zabezpieczyć przekładkami splecionymi ze słomy lub wełny drzewnej o grubości nie mniejszej niż 5 cm.

Krawężniki z materiałów kamiennych można przechowywać na składowiskach otwartych, posegregowane wg typów, rodzajów, odmian i wielkości w sposób zabezpieczających przed uszkodzeniem.

Z krawężnikami powinno być dostarczone zaświadczenie o wynikach przeprowadzonych badań, zawierające:

nazwę i adres producenta,  
nazwę instytucji przeprowadzającej badania,  
datę pobrania próbek,  
sposób pobrania próbek,  
datę badań,  
wyniki badań.

#### 4.3. Transport zaprawy niskoskurczowej

Sucha zaprawa powinna być pakowana w worki foliowe. Na każdym opakowaniu powinna być umieszczona etykieta zawierająca dane:

nazwę wyrobu,  
nazwę rodzaju i odmiany zaprawy,  
nazwę i adres producenta,  
datę produkcji,  
masę netto,  
trwałość,  
informację o proporcji składników,  
informację o uzyskaniu przez wyrób aprobaty technicznej.

Suche zaprawy należy składować w oryginalnych, zamkniętych opakowaniach, w suchych i zadaszonych pomieszczeniach, które nadają się do przechowywania cementu. Maksymalny czas składowania zaprawy powinien być zgodny z zaleceniami producenta.

Suche zaprawy należy przewozić krytymi środkami transportowymi w warunkach zabezpieczających je przed mrozem, opadami atmosferycznymi, zawilgoceniem, zanieczyszczeniem i uszkodzeniem opakowań.

#### 4.4. Transport i przechowywanie żywicy epoksydowej

Zywica powinna być pakowana w opakowania firmowe producenta (np. plastikowe puszkki lub beczki). Na każdym opakowaniu należy umieścić etykietę zawierającą co najmniej następujące dane:

nazwę i adres producenta,  
nazwę wyrobu,  
oznaczenie,  
datę produkcji i okres przydatności do stosowania,  
masę netto,  
stosunek mieszania,  
numer aprobaty technicznej,  
sposób przechowywania i stosowania materiałów i zachowania przy tym niezbędnych środków ostrożności, bhp i ochrony środowiska,  
oznaczenie, że wyrób zawiera substancje szkodliwe dla zdrowia.

Żywicę należy przechowywać w suchych, chłodnych pomieszczeniach, w oryginalnych, szczelnie zamkniętych opakowaniach, zabezpieczonych przed działaniem ciepła i bezpośredniego promieniowania słonecznego, z dala od źródeł zapalnych. Okres przydatności do stosowania, w zamkniętych fabrycznie pojemnikach wynosi zwykle 12 miesięcy.

Żywicę należy przewozić zgodnie z przepisami dotyczącymi materiałów łatwopalnych.

#### 4.5. Transport i składowanie materiału do uszczelniania spoin

Materiały uszczelniające należy przewozić i składować w oryginalnych opakowaniach producenta. Transport opakowań z materiałami może się odbywać dowolnym środkiem transportu pod warunkiem zachowania warunków określonych przez producenta. Podczas transportu opakowania należy zabezpieczyć przed przesuwaniami i uszkodzeniem.

Materiały należy składować w odpowiedniej (podanej przez producenta) temperaturze, chronić przed wpływem działania promieniowania cieplnego, nasłonecznieniem, zawilgoceniem i zamoczeniem. Należy przestrzegać terminu ważności produktu. Niespełnienie warunków przechowywania i transportu może spowodować utratę właściwości materiałów uszczelniających, w szczególności przedwczesną utratę kształtu taśmy asfaltowej, zlepianie się zwójów, zmniejszenia właściwości lepiących, zbytnią kruchość papieru przekładkowego, usztywnienie taśmy.

Na każdym opakowaniu należy umieścić etykietę zawierającą co najmniej następujące dane:

nazwę i adres producenta,  
nazwę wyrobu,  
oznaczenie,  
datę produkcji i okres przydatności do stosowania,  
masę netto,  
wymiary (w przypadku taśmy),  
numer aprobaty technicznej,  
sposób przechowywania i stosowania materiałów i zachowania przy tym niezbędnych środków ostrożności, bhp i ochrony środowiska.

## 5. WYKONANIE ROBÓT

### 5.1. Ogólne zasady wykonywania robót

Ogólne zasady wykonywania robót podano w ST D-M-00.00.00 „Wymagania ogólne”[1], pkt 5.

### 5.2. Zasady wykonywania robót

Sposób wykonania robót powinien być zgodny z dokumentacją projektową i ST. W przypadku braku wystarczających danych można korzystać z ustaleń podanych w niniejszej specyfikacji.

Podstawowe czynności przy wykonywaniu robót obejmują:

roboty przygotowawcze,  
wykonanie podlewki pod krawężnik,

wykonanie drenażu za i pod krawężnikiem,  
wklejenie kotew,  
montaż krawężników,  
wypełnienie spoin,  
roboty wykończeniowe.

### 5.3. Roboty przygotowawcze

Przed przystąpieniem do robót należy, na podstawie dokumentacji projektowej, ST lub wskazań Inżyniera: ustalić lokalizację robót, ustalić dane niezbędne do szczegółowego wytyczenia robót oraz ustalenia danych wysokościowych, oczyścić podłoże (powierzchnię izolacji), ustalić materiały niezbędne do wykonania robót, określić kolejność, sposób i termin wykonania robót.

### 5.4. Wykonanie podlewki pod krawężnik

#### 5.4.1. Zasady ogólne

Krawężnik należy ustawiać na zaprawie bezskurczowej lub warstwie gysu otoczonego żywicą, wykonanych wg pktu 2.2.4 niniejszej ST. Ułożenie podlewki wymaga tymczasowego ustawienia elementów oporowych z listew lub płyt, między które wlewa się materiał podlewki. Materiał podlewki należy układać z niewielkim nadmiarem na nieznaczne dogęszczenie mieszanki w czasie jej uderzenia podstawą krawężnika. Ustawienie krawężnika winno uwzględniać poprawki na trwałe ugięcie konstrukcji pod ciężarem nawierzchni. Ostateczna grubość podlewki pod krawężnikiem powinna być zgodna z dokumentacją projektową.

Podlewkę pod krawężnik należy wykonać na warstwie izolacji dodatkowo wzmocnionej w paśmie krawężnika, np. w postaci dodatkowej warstwy hydroizolacji. Wzmocnienie izolacji mogą stanowić przyklejone taśmy ze stali nierdzewnej lub dodatkowe warstwy izolacji. Powierzchnia izolacji, na której układa się zaprawę powinna być czysta, wolna od luźnych frakcji i pyłów, kurzu, oleju.

#### 5.4.2. Podlewka z zaprawy niskoskurczowej

Podczas wykonywania robót należy przestrzegać zalecanych przez producenta proporcji mieszania suchej zaprawy z wodą zarobową spełniającą wymagania PN-EN 1008:2004 [11] oraz przepisów bhp:

podczas pracy należy stosować buty, rękawice i okulary ochronne, jakiegokolwiek zanieczyszczenia skóry lub oczu należy natychmiast przemyć dużą ilością wody.

Zaprawę należy układać warstwami o grubości podanej przez producenta. Świeżo nałożoną zaprawę należy chronić przed działaniem wody przez pierwsze 8 h zgodnie z zaleceniami producenta.

#### 5.4.3. Podlewka z gysu jednofrakcyjnego otoczonego kompozycją z żywicy

Żywicę i utwardzacz do niej należy wymieszać w stosunku określonym przez producenta, za pomocą mieszadła zamontowanego na wiertarce wolnoobrotowej. Przygotowanej żywicy nie można przechowywać, lecz należy ją natychmiast wymieszać z kruszywem.

Kruszywo należy wymieszać z żywicą narzędziami ręcznymi w taczkach lub małej betoniarnie. Żywicy powinno być tyle, aby całkowicie otoczyła ziarna kruszywa, ale nie więcej. Przeciętna ilość żywicy to 1,5 ÷ 2% masy kruszywa.

Temperatura przygotowanej mieszanki powinna wynosić +10°C ÷ +15 °C. Masa drenażowa powinna być wbudowywana w czasie max. 30 min. od momentu dodania utwardzacza do żywicy (chyba, że producent żywicy podaje inaczej).

Bezpośrednio po wymieszeniu masę drenażową należy wbudować. Nie należy jej mocno zagęszczać, a jedynie wyrównać jej górną powierzchnię. Czas twardnienia masy, w zależności od temperatury otoczenia, wynosi 12 ÷ 24 godziny.

Pracownicy stykający się bezpośrednio z żywicami powinni stosować okulary i ubrania ochronne, kaski, czapki, rękawice gumowe. W przypadku kontaktu żywicy ze skórą lub oczami należy natychmiast je przemyć dużą ilością wody i zasięgnąć porady lekarza. Podczas pracy należy bezwzględnie zaniechać palenia tytoniu i spożywania posiłków. Stwardniała żywica jest całkowicie nieszkodliwa dla zdrowia. Szkodliwe w zetknięciu ze skórą są jej składniki.

### 5.5. Wykonanie drenażu za i pod krawężnikiem

Wykonanie drenażu za i pod krawężnikiem jest przedmiotem ST ST M-15.05.00 [2].

### 5.6. Kotwy

Jeżeli dokumentacja projektowa przewiduje kotwienie krawężników, kotwy wg pktu 2.2.5 należy wklejać w wywiercone wcześniej otwory za pomocą żywicy epoksydowej. Składniki żywicy należy mieszać w proporcjach ściśle wg wskazań producenta. Składniki należy mieszać aż do osiągnięcia jednolitej barwy, przez okres czasu określony przez producenta, lecz nie krócej niż przez 3 minuty. Następnie wymieszany materiał należy przelać do czystego pojemnika i jeszcze raz wymieszać. Czas przydatności żywicy w temperaturze +20°C wynosi zwykle około 30 minut. Temperatura podłoża i otoczenia w trakcie aplikacji żywicy powinna wynosić od +5 °C do +30 °C.

W trakcie robót należy stosować zasady bhp, jak w pktcie 5.4.3.

### 5.7. Ustawienie krawężników

Krawężnik należy ustawiać jednocześnie z układaniem podlewki i wyregulować jego położenie. Po ułożeniu elementów krawężnikowych należy usunąć deskowanie podlewki i wykończyć skosy podlewki. Wysokość oraz poszerzenie ławy nie powinny przekraczać 3 cm. Przed ostatecznym ustawieniem krawężników należy w nich wywiercić otwory o średnicy dostosowanej do średnicy kotew, w celu wklejenia kotew dla zespolenia krawężnika z betonem zabudowy chodnikowej.

### 5.8. Uszczelnienie spoin

Wszystkie uszczelniane powierzchnie powinny być czyste, twarde, wolne od zanieczyszczeń olejami, smarami, wolne od pyłu cementowego i innych nie związanych z podłożem elementów. Jeżeli producent tego wymaga, powierzchnie należy zagruntować przed wypełnieniem szczeliny środkiem uszczelniającym.

Szczeliny między sąsiadującymi elementami krawężników oraz między krawężnikiem i płytą chodnika (szczelinę należy uformować przez pozostawienie deski przed zabetonowaniem chodnika) powinny być oczyszczone, osuszone i zagruntowane, następnie należy je wypełnić masą uszczelniającą za pomocą pistoletów automatycznych. W celu zapewnienia właściwej głębokości wypełnienia należy wstępnie szczelinę uszczelnic sznurem ze spienionej pianki poliuretanowej. Uszczelnień tych dokonuje się przed ułożeniem warstwy ścieralnej.

Szczelinę między krawężnikiem i warstwą ścieralną nawierzchni należy uszczelnic taśmą asfaltową. Taśmy nie należy stosować w trakcie opadów atmosferycznych i temperaturze otoczenia niższej niż +5 °C. Powierzchnia uszczelniania powinna być sucha, odpylona i odtłuszczona. Wbudowanie taśmy polega na jej rozwinięciu z kręgu wzdłuż krawędzi krawężnika i odcięciu odpowiedniej długości odcinka. Następnie należy ją przykleić, stroną z klejem do powierzchni uszczelnianej, dociskając poprzez papier przekładkowy. Zaleca się przyklejenie taśmy tak, aby jej górna krawędź wystawała około 5 mm ponad nawierzchnię. Po przyklejeniu taśmy należy zerwać papier przekładkowy. Wystająca krawędź taśmy musi być przywałowana podczas zagęszczania warstwy ścieralnej nawierzchni.

## 6. KONTROLA JAKOŚCI ROBÓT

### 6.1. Ogólne zasady kontroli jakości robót

Ogólne zasady kontroli jakości robót podano w ST D-M-00.00.00 „Wymagania ogólne” [1] pkt 6.

### 6.2. Badania przed przystąpieniem do robót

Przed przystąpieniem do robót Wykonawca powinien:

uzyskać wymagane dokumenty, dopuszczające wyroby budowlane do obrotu i powszechnego stosowania (certyfikaty zgodności, deklaracje zgodności, aprobaty techniczne, protokoły kontroli i odbioru w wytwórni itp.), potwierdzające zgodność materiałów z wymaganiami pktu 2 niniejszej specyfikacji,

ew. wykonać własne badania właściwości materiałów przeznaczonych do wykonania robót, określone w pktcie 2 lub przez Inżyniera, skontrolować stan płyty pomostu i izolacji na obiekcie mostowym przed przystąpieniem do układania krawężnika.

Wszystkie dokumenty oraz wyniki badań Wykonawca przedstawi Inżynierowi do akceptacji.

### 6.3. Kontrola krawężnika

Zakres kontroli obejmuje:

sprawdzenie cech zewnętrznych krawężnika,

badania laboratoryjne krawężnika,

wklejenie kotew,

ułożenie drenów za i pod krawężnikiem,

ułożenie podlewki pod krawężnikiem,

uszczelnienie spoin,

sprawdzenie prawidłowości ułożenia krawężnika.

#### 6.3.1. Sprawdzenie cech zewnętrznych krawężnika

Sprawdzenie cech zewnętrznych krawężnika należy przeprowadzić wg PN-B-11215:1998 [11], dopuszczalne odchyłki wymiarowe podano w tablicy 2. Dopuszczalne uszkodzenia powierzchni podano w tablicy 3. Próbkę do badań wyglądu zewnętrznego należy pobrać losowo wg PN-83/N-03010 [12].

#### 6.3.2. Badania laboratoryjne krawężnika

W wytwórni powinny być przeprowadzone następujące badania laboratoryjne:

badanie wytrzymałości skały, z której zostały wyprodukowane krawężniki wg PN-84/B-04110 [13],

badanie nasiąkliwości wg PN-85/B-04101 [14],

badanie odporności na zamrażanie wg PN-85/B-04102 [15],

badanie ścieralności na tarczy Boehmego wg PN-84/B-04111 [16],

badanie wytrzymałości na uderzenie wg PN-67/B-04115 [17].

Krawężniki powinny być dostarczane z zaświadczeniem o badaniach, w którym podaje się:

nazwę i adres producenta,

nazwę instytucji przeprowadzającej badania,

datę pobrania próbek,

sposób pobrania próbek,

datę badań,

wyniki badań.

#### 6.3.3. Wklejenie kotew

Materiał na kotwy i żywica do ich wklejenia powinny spełniać wymagania podane w pktcie 2.2.5. Należy skontrolować rozmieszczenie otworów na kotwy; odchylenie od projektowanego nie powinno przekraczać  $\pm 1$  cm.

#### 6.3.4. Ułożenie drenów

Ułożenie drenów za i pod krawężnikiem należy kontrolować wg ST M-15.05.00 [2].

#### 6.3.5. Ułożenie podlewki pod krawężnikiem

Materiały na polewkę powinny spełniać wymagania pktu 2.2.4 niniejszej ST.

Dopuszczalne tolerancje dla ułożonej podlewki wynoszą:

dla rzędnej góry podlewki:  $\pm 1$  cm,

dla szerokości podlewki:  $\pm 2$  cm.

Prawidłowo wykonana podlewka z grysu powinna charakteryzować się dużą ilością wolnych przestrzeni umożliwiających szybkie odprowadzenie wody i pary wodnej. Poszczególne ziarna kruszywa powinny być sklejone żywicą w stopniu uniemożliwiającym ich rozdzielanie przy użyciu siły rąk. Niedopuszczalny jest jakikolwiek wyciek żywicy z masy drenażowej.

#### 6.3.6. Uszczelnienie spoin

Materiały do uszczelnienia spoin powinny spełniać wymagania pktu 2.2.6.

Należy skontrolować powierzchnie szczylin przed wypełnieniem: powinny być dokładnie oczyszczone. Wszystkie spoiny powinny być wypełnione na pełną głębokość.

#### 6.3.7. Kontrola ustawienia krawężnika

Przy ustawianiu krawężnika należy sprawdzić:

dopuszczalne odchylenie linii krawężnika w poziomie od linii projektowanej, które powinno wynosić  $\pm 1$  cm na każde 100 m ustawionego krawężnika,

dopuszczalne odchylenie niwelety górnej płaszczyzny krawężnika od niwelety projektowanej, które powinno wynosić  $\pm 1$  cm na każde 100 m ustawionego krawężnika,

równość górnej powierzchni krawężników, przez przyłożenie w dwóch punktach na każde 100 m krawężnika trzymetrowej łąty:

prześwit pomiędzy górną powierzchnią krawężnika i przyłożoną łątą nie może przekraczać 1 cm,

odchylenia linii krawężnika w poziomie od linii projektowanej, które nie powinno przekraczać  $\pm 0,5$  cm.

## 7. OBIAR ROBÓT

### 7.1. Ogólne zasady obmiaru robót

Ogólne zasady obmiaru robót podano w ST D-M-00.00.00 „Wymagania ogólne” [1] pkt 7.

### 7.2. Jednostka obmiarowa

Jednostką obmiarową jest m (metr) krawężnika kamiennego układanego na obiekcie.

## 8. ODBIÓR ROBÓT

### 8.1. Ogólne zasady odbioru robót

Ogólne zasady odbioru robót podano w ST D-M-00.00.00 „Wymagania ogólne” [1] pkt 8.



Roboty uznaje się za wykonane zgodnie z dokumentacją projektową, ST i wymaganiami Inżyniera, jeżeli wszystkie pomiary i badania z zachowaniem tolerancji wg pkt 6 dały wyniki pozytywne.

### 8.2. Odbiór robót zanikających i ulegających zakryciu

Odbiorowi robót zanikających i ulegających zakryciu podlegają:  
 ułożenie drenów pod i za krawężnikiem (wg ST M-15.05.00 [2]),  
 ułożenie podlewki pod krawężnikiem,  
 wklejenie kotew.

Odbiór tych robót powinien być zgodny z wymaganiami punktu 8.2 D-M-00.00.00 „Wymagania ogólne” [1] oraz niniejszej ST.

## 9. PODSTAWA PŁATNOŚCI

### 9.1. Ogólne ustalenia dotyczące podstawy płatności

Ogólne ustalenia dotyczące podstawy płatności podano w ST D-M-00.00.00 „Wymagania ogólne” [1] pkt 9.

### 9.2. Cena jednostki obmiarowej

Cena 1 m (metra) wykonanego krawężnika kamiennego na obiekcie obejmuje:  
 prace pomiarowe i roboty przygotowawcze,  
 zakup i dostarczenie materiałów,  
 przygotowanie krawężników: nawiercenie otworów dla osadzenia kotew,  
 wykonanie podlewki pod krawężnik: z zaprawy niskoskurczowej lub z grysu sklejonego żywicą i pielęgnacja podłoża,  
 ustawienie krawężnika wraz z jego regulacją,  
 uszczelnienie spoin,  
 wykonanie badań wg pktu 6 ST,  
 oczyszczenie miejsca robót.

### 9.3. Sposób rozliczenia robót tymczasowych i prac towarzyszących

Cena wykonania robót określonych niniejszą ST obejmuje:  
 roboty tymczasowe, które są potrzebne do wykonania robót podstawowych, ale nie są przekazywane Zamawiającemu i są usuwane po wykonaniu robót podstawowych,  
 prace towarzyszące, które są niezbędne do wykonania robót podstawowych, niezaliczane do robót tymczasowych, jak geodezyjne wytyczenie robót itd.

## 10. PRZEPISY ZWIĄZANE

### 10.1. Specyfikacje techniczne (ST)

- |    |              |  |
|----|--------------|--|
| 1. | D-M-00.00.00 | Wymagania ogólne                               |
| 2. | M-15.05.00   | Odwodnienie izolacji pomostu obiektu mostowego |

### 10.2. Normy

- |     |                        |  |
|-----|------------------------|--|
| 3.  | PN-B-11213:1997        | Materiały kamienne. Elementy kamienne; krawężniki uliczne, mostowe i drogowe   |
| 4.  | BN-84/6740-02          | Obróbka kamienia. Terminologia. Pojęcia podstawowe, nazwy, określenia, czynności i rodzaje faktur  |
| 5.  | PN-85/B-04500          | Zaprawy budowlane – Badania cech fizycznych i wytrzymałościowych   |
| 6.  | PN-86/B-06712          | Kruszywa mineralne do betonu   |
| 7.  | PN-89/H-84023.06       | Stal określonego zastosowania. Stal do zbrojenia betonu. Gatunki   |
| 8.  | PN-EN 13880-2:2004 (U) | Zalewy szczelin na gorąco – Część 2: Metoda badania dla określenia penetracji stożka w temperaturze 25°C   |
| 9.  | PN-EN 1427:2001        | Asfalty i produkty asfaltowe – Oznaczenie temperatury mięknięcia – Metoda pierścieni i kula  |
| 10. | PN-EN 1008:2004        | Woda zarobowa do betonu. Specyfikacja pobierania próbek, badanie i ocena przydatności wody zarobowej do betonu, w tym wody odzyskanej z procesów produkcji betonu  |
| 11. | PN-B-11215:1998        | Materiały kamienne. Metody pomiaru cech geometrycznych i właściwości fizycznych wyrobów z kamienia   |
| 12. | PN-83/N-03010          | Statystyczna kontrola jakości. Losowy wybór jednostek produktu do próbki   |
| 13. | PN-84/B-04110          | Materiały kamienne. Oznaczanie wytrzymałości na ściskanie (lub PN-EN 1926:2001 Metody badań kamienia naturalnego. Oznaczanie wytrzymałości na ściskanie)   |
| 14. | PN-85/B-04101          | Materiały kamienne. Oznaczanie nasiąkliwości wody (lub PN-EN 13755:2002 Metody badań kamienia naturalnego. Oznaczanie nasiąkliwości przy ciśnieniu atmosferycznym)   |
| 15. | PN-85/B-04102          | Materiały kamienne. Oznaczanie mrozoodporności metodą bezpośrednią (lub PN-EN 12371:2002 Metody badań kamienia naturalnego. Oznaczanie mrozoodporności)  |
| 16. | PN-84/B-04111          | Materiały kamienne. Oznaczanie ścieralności na tarczy Boehmego   |
| 17. | PN-67/B-04115          | Materiały kamienne. Oznaczanie wytrzymałości kamienia na uderzenie (zwięzłość)   |
| 18. | ISO 527-2              | Plastics – Determination of tensile properties – Part 2: Test conditions for moulding and extrusion plastics (Tworzywa sztuczne – Określenie własności wytrzymałościowych przy rozciąganiu. Część 2: Warunki przeprowadzania badań prasowanych i wyciskanych tworzyw sztucznych) |
| 19. | DIN 53505              | Prüfung von Kautschuk und Elastomerem – Härteprüfung nach Shore A und Shore D (Badania gumy i elastomerów – Badanie twardości metodą Shore A i D)  |

### 10.3. Inne

Rozporządzenie Ministra Transportu i Gospodarki Morskiej z dnia 30 maja 2000 r. w sprawie warunków technicznych, jakim powinny odpowiadać obiekty inżynierskie i ich usytuowanie (Dz.U. nr 63, poz. 735)  
 Procedura badawcza nr PB/TN-2/3 – Termoplastyczne zalewy drogowe. Odporność na zamrażanie  
 Procedura badawcza nr PB/TN-2/4 – Termoplastyczne zalewy drogowe. Wydłużenie  
 Procedura badawcza nr PB/TN-2/5 – Termoplastyczne zalewy drogowe. Rodzaj zerwania  
 Procedura badawcza IBDiM nr PB-TM-X3 – Badanie przyczepności powłoki (lub wyprawy) ochronnej do betonu – Metoda „pull-off”  
 Procedura badawcza IBDiM nr TWm-31/97 – Badanie skurczu i pęcznienia zapraw modyfikowanych  
 Procedura badawcza IBDiM nr SO-3 – Badanie mrozoodporności zapraw modyfikowanych  
 Katalog detali mostowych. GDDKiA-BPBDiM „Transprojekt”, Warszawa 2002

**M.14.01.00. Barieroporzecz mostowa****1. WSTĘP****1.1. Przedmiot ST**

Przedmiotem niniejszej specyfikacji technicznej (ST) są wymagania dotyczące wykonania i odbioru robót związanych z realizacją na drogach barier ochronnych stalowych.

**1.2. Zakres stosowania ST**

Szczegółowa specyfikacja techniczna (ST) stosowana jest jako dokument przetargowy i kontraktowy przy zlecaniu i realizacji robót na drogach krajowych i wojewódzkich.

**1.3. Zakres robót objętych ST**

Ustalenia zawarte w niniejszej specyfikacji dotyczą zasad prowadzenia robót związanych z wykonywaniem barier ochronnych, stalowych z prowadnicą z profilowanej taśmy stalowej typu A i B na słupkach stalowych, realizowanych na odcinkach dróg, z wyłączeniem barier na obiektach mostowych.

**1.4. Określenia podstawowe**

Dla celów niniejszej ST przyjmuje się następujące określenia podstawowe:

**1.4.1. Bariera ochronna** - urządzenie bezpieczeństwa ruchu drogowego, stosowane w celu fizycznego zapobieżenia zjechaniu pojazdu z drogi w miejscach, gdzie to jest niebezpieczne, wyjechaniu pojazdu poza koronę drogi, przejechaniu pojazdu na jezdnię przeznaczoną dla przeciwnego kierunku ruchu lub niedopuszczenia do powstania kolizji pojazdu z obiektami lub przeszkodami stałymi znajdującymi się w pobliżu jezdni.

**1.4.2. Bariera ochronna stalowa** - bariera ochronna, której podstawowym elementem jest prowadnica wykonana z profilowanej taśmy stalowej (zał. 11.1).

**1.4.3. Bariera skrajna** - bariera ochronna umieszczona przy krawędzi jezdni lub korony drogi, przeciwdziałająca niebezpiecznym następstwom zjechania z drogi lub je ograniczająca (zał. 11.1 i 11.2).

**1.4.4. Bariera dzieląca** - bariera ochronna umieszczona na pasie dzielącym drogi dwujezdniowej lub bocznym pasie dzielącym, przeciwdziałająca przejechaniu pojazdu na drugą jezdnię (zał. 11.1).

**1.4.5. Bariera osłonowa** - bariera ochronna umieszczona między jezdnią a obiektami lub przeszkodami stałymi znajdującymi się w pobliżu jezdni.

**1.4.6. Bariera wysięgnikowa** - bariera, w której prowadnica zamocowana jest do słupków za pośrednictwem wysięgników zapewniających odstęp między słupkiem a prowadnicą co najmniej 250 mm (zał. 11.1 i 11.2 c).

**1.4.7. Bariera przekładkowa** - bariera, w której prowadnica zamocowana jest do słupków za pośrednictwem przekładek zapewniających odstęp między prowadnicą a słupkiem od 100 mm do 180 mm (zał. 11.2 b).

**1.4.8. Bariera bezprzekładkowa** - bariera, w której prowadnica zamocowana jest bezpośrednio do słupków (zał. 11.2 a).

**1.4.9. Prowadnica bariery** - podstawowy element bariery wykonany z profilowanej taśmy stalowej, mający za zadanie umożliwienie płynnego wzdłużnego przemieszczenia pojazdu w czasie kolizji, w czasie którego prowadnica powinna odkształcać się stopniowo i w sposób plastyczny.

Odróżnia się dwa typy profilowanej taśmy stalowej: typ A i typ B, różniące się kształtem przetłoczeń (zał. 11.4).

**1.4.10. Przekładka** - element bariery, wykonany zwykle z rury (okrągłej, prostokątnej) lub kształtownika stalowego (np. z ceownika, dwuteownika) o szerokości od 100 do 140 mm, umieszczony pomiędzy prowadnicą a słupkiem, którego zadaniem jest nadanie barierze korzystniejszych właściwości kolizyjnych (niż w barierze bezprzekładkowej), powodujących, że prowadnica bariery w pierwszej fazie odkształcania lub przemieszczania słupków nie jest odginana do dołu, lecz unoszona ku górze.

**1.4.11. Wysięgnik** - element bariery, wykonany zwykle z odpowiednio wygiętej blachy stalowej lub z kształtownika stalowego, umieszczony pomiędzy prowadnicą a słupkiem, którego zadaniem jest utrzymanie prowadnicy w określonej odległości od słupka, zwykle około 0,3 do 0,4 m, co zapewnia dużą podatność prowadnicy bariery w pierwszej fazie kolizji oraz dość łagodnie obciąża słupki siłami od nadjeżdżającego pojazdu.

**1.4.12. Typy barier zależne od poprzecznego odkształcenia bariery w czasie kolizji:**

- typ I : bariera podatna, z odkształceniem dochodzącym od 1,8 do 2,0 m,
- typ II : bariera o ograniczonej podatności (wzmocniona), z odkształceniem do 0,85 m,
- typ III : bariera niepodatna (sztywna), z odkształceniem równym lub bliskim zeru.

**1.4.13. Pozostałe określenia podstawowe** są zgodne z obowiązującymi, odpowiednimi polskimi normami i z definicjami podanymi w ST D-M-00.00.00 „Wymagania ogólne” pkt 1.4.

**1.5. Ogólne wymagania dotyczące robót**

Ogólne wymagania dotyczące robót podano w ST D-M-00.00.00 „Wymagania ogólne” pkt 1.5.

**2. MATERIAŁY****2.1. Ogólne wymagania dotyczące materiałów**

Ogólne wymagania dotyczące materiałów, ich pozyskiwania i składowania, podano w ST D-M-00.00.00 „Wymagania ogólne” pkt 2.

**2.2. Materiały do wykonania barier ochronnych stalowych**

Dopuszcza się do stosowania tylko takie konstrukcje drogowych barier ochronnych, na które wydano aprobatę techniczną.

Elementy do wykonania barier ochronnych stalowych określone są poprzez typ bariery podany w dokumentacji projektowej, nawiązujący do ustaleń producenta barier. Do elementów tych należą:

- prowadnica,
- słupki,
- pas profilowy,
- wysięgniki,
- przekładki, wsporniki, śruby, podkładki, światła odblaskowe,
- łączniki ukośne,
- obejmę słupka, itp.

Ponadto przy ustawianiu barier ochronnych stalowych mogą wystąpić materiały do wykonania elementów betonowych jak fundamenty, kotwy wraz z ich deskowaniem.

**2.3. Elementy do wykonania barier ochronnych stalowych****2.3.1. Prowadnica**

Typ prowadnicy z profilowanej taśmy stalowej powinien być określony w dokumentacji projektowej, przy czym:

- typ A powinien odpowiadać ustaleniom producenta barier,
- typ B powinien odpowiadać PN-H-93461-15 [18]  
Wymiary oraz odchyłki od wymiarów prowadnicy typu A i B podano w załączniku 11.4.  
Otwory w prowadnicy i zakończenia odcinków montażowych prowadnicy powinny być zgodne z ofertą producenta.  
Powierzchnia prowadnicy powinna być gładka i wolna od widocznych wad, bez ubytków powłoki antykorozyjnej.  
Prowadnice mogą być dostarczane luzem lub w wiązkach.

### 2.3.2. Słupki

Słupki bariery powinny być zgodne z ustaleniami dokumentacji projektowej.  
Słupki wykonuje się zwykle z kształtowników stalowych o przekroju poprzecznym: dwuteowym, ceowym, zetowym lub sigma. Wysokość środnika kształtownika wynosi zwykle od 100 do 140 mm. Wymiary najczęściej stosowanych słupków stalowych przedstawiono w załączniku 11.8.

Kształtowniki powinny odpowiadać wymaganiom PN-H-93010 [12]. Powierzchnia kształtownika walcowanego powinna być charakterystyczna dla procesu walcowania i wolna od wad, jak widoczne łuski, pęknięcia, zawalcowania i naderwania. Dopuszczalne są usunięte wady przez szlifowanie lub dłutowanie z tym, że obrobiona powierzchnia powinna mieć łagodne wycięcia i zaokrąglone brzegi, a grubość kształtownika nie może zmniejszyć się poza dopuszczalną dolną odchyłkę wymiarową dla kształtownika.

Kształtowniki powinny być obcięte prostopadłe do osi wzdłużnej kształtownika. Powierzchnia końców kształtownika nie powinna wykazywać rzadzisz, rozwarstwień, pęknięć i śladów jamy skurczowej widocznych nie uzbrojonym okiem.

Kształtowniki powinny być ze stali St3W lub St4W oraz mieć własności mechaniczne według PN-H-84020 [11] - tablica 1 lub innej uzgodnionej stali i normy.

Tablica 1. Podstawowe własności kształtowników, według PN-H-84020 [11]

Stal	Granica plastyczności, minimum dla słupków, MPa	Wytrzymałość na rozciąganie dla słupków, MPa
St3W	195	od 340 do 490
St4W	225	od 400 do 550

Kształtowniki mogą być dostarczone luzem lub w wiązkach.

### 2.3.3. Inne elementy bariery

Jeśli dokumentacja projektowa przewiduje stosowanie pasa profilowego, to powinien on odpowiadać PN-H-93461-28 [20] w zakresie wymiarów, masy, wielkości statycznych i odchyłek wymiarów przekroju poprzecznego.

Inne elementy bariery, jak wysięgniki, łączniki ukośne, obejmy słupka, wsporniki, podkładki (zał. 11.9), śruby, światła odblaskowe itp. powinny odpowiadać wymaganiom dokumentacji projektowej i być zgodne z ofertą producenta barier w zakresie wymiarów, odchyłek wymiarów, rozmieszczenia otworów, rodzaju materiału, ew. zabezpieczenia antykorozyjnego itp.

Wszystkie ocynkowane elementy i łączniki przewidziane do mocowania między sobą elementów bariery powinny być czyste, gładkie, bez pęknięć, naderwań, rozwarstwień i wypukłych karbów.

Dostawa większych wymiarowo elementów bariery może być dokonana luzem lub w wiązkach. Śruby, podkładki i drobniejsze elementy łącznikowe mogą być dostarczone w pudełkach tekturowych, pojemnikach blaszanych lub paletach, w zależności od wielkości i masy wyrobów.

Elementy bariery powinny być przechowywane w pomieszczeniach suchych, z dala od materiałów działających korozyjnie i w warunkach zabezpieczających przed uszkodzeniem.

### 2.3.4. Zabezpieczenie metalowych elementów bariery przed korozją

Sposób zabezpieczenia antykorozyjnego elementów bariery ustala producent w taki sposób, aby zapewnić trwałość powłoki antykorozyjnej przez okres 5 do 10 lat w warunkach normalnych, do co najmniej 3 do 5 lat w środowisku o zwiększonej korozyjności. W przypadku braku wystarczających danych minimalna grubość powłoki cynkowej powinna wynosić 60 µm.

## 2.4. Materiały do wykonania elementów betonowych – nie dotyczy

### 2.5. Składowanie materiałów - barier

Elementy dłuższe barier mogą być składowane pod zadaszeniem lub na otwartej przestrzeni, na podłożu wyrównanym i odwodnionym, przy czym elementy poszczególnych typów należy układać oddzielnie z ewentualnym zastosowaniem podkładek. Elementy montażowe i połączeniowe można składać w pojemnikach handlowych producenta.

## 3. SPRZĘT

### 3.1. Ogólne wymagania dotyczące sprzętu

Ogólne wymagania dotyczące sprzętu podano w ST D-M-00.00.00 „Wymagania ogólne” pkt 3.

### 3.2. Sprzęt do wykonania barier

Wykonawca przystępujący do wykonania barier ochronnych stalowych powinien wykazać się możliwością korzystania z następującego sprzętu:

- zestawu sprzętu specjalistycznego do montażu barier,
- żurawi samochodowych o udźwigu do 4 t,
- wiertnic do wykonywania otworów pod słupki,
- koparek kołowych,
- urządzeń wbijających lub wibromotów do pograżania słupków w grunt,

## 4. TRANSPORT

### 4.1. Ogólne wymagania dotyczące transportu

Ogólne wymagania dotyczące transportu podano w ST D-M-00.00.00 „Wymagania ogólne” pkt 4.

### 4.2. Transport elementów barier stalowych

Transport elementów barier może odbywać się dowolnym środkiem transportu. Elementy konstrukcyjne barier nie powinny wystawać poza gabaryt środka transportu. Elementy dłuższe (np. profilowaną taśmę stalową, pasy profilowe) należy przewozić w opakowaniach producenta. Elementy montażowe i połączeniowe zaleca się przewozić w pojemnikach handlowych producenta.

Załadunek i wyładunek elementów konstrukcji barier można dokonywać za pomocą żurawi lub ręcznie. Przy załadunku i wyładunku, należy zabezpieczyć elementy konstrukcji przed pomieszczeniem. Elementy barier należy przewozić w warunkach zabezpieczających wyroby przed korozją i uszkodzeniami mechanicznymi.

## 5. WYKONANIE ROBÓT

### 5.1. Ogólne zasady wykonania robót

Ogólne zasady wykonania robót podano w ST D-M-00.00.00 „Wymagania ogólne” pkt 5.

### 5.2. Roboty przygotowawcze

Przed wykonaniem właściwych robót należy, na podstawie dokumentacji projektowej, ST lub wskazań Inżyniera:

- wytyczyć trasę bariery,
- ustalić lokalizację słupków (zał. 11.6),
- określić wysokość prowadnicy bariery (zał. 11.3),
- określić miejsca odcinków początkowych i końcowych bariery,
- ustalić ew. miejsca przerw, przejść i przejazdów w barierze, itp.

### 5.3. Osadzenie słupków

#### 5.3.1. Słupki wbijane lub wwbrowywane bezpośrednio w grunt

Jeśli dokumentacja projektowa, ST lub Inżynier na wniosek Wykonawcy ustali bezpośrednio wbijanie lub wwbrowywanie słupków w grunt, to Wykonawca przedstawi do akceptacji Inżyniera:

- sposób wykonania, zapewniający zachowanie osi słupka w pionie i nie powodujący odkształceń lub uszkodzeń słupka,
- rodzaj sprzętu, wraz z jego charakterystyką techniczną, dotyczący urządzeń wbijających (np. młotów, bab, kafarów) ręcznych lub mechanicznych względnie wibromłotów pograżających słupki w gruncie poprzez wibrację i działanie udarowe.

#### 5.3.2. Tolerancje osadzenia słupków

Dopuszczalna technologicznie odchyłka odległości między słupkami, wynikająca z wymiarów wydłużonych otworów w prowadnicy, służących do zamocowania słupków, wynosi  $\pm 11$  mm.

Dopuszczalna różnica wysokości słupków, decydująca czy prowadnica będzie zamocowana równolegle do nawierzchni jezdni, jest wyznaczona kształtem i wymiarami otworów w słupkach do mocowania wysięgników lub przekładek i wynosi  $\pm 6$  mm.

### 5.4. Montaż bariery

Sposób montażu bariery zaproponuje Wykonawca i przedstawi do akceptacji Inżyniera.

Bariera powinna być montowana zgodnie z instrukcją montażową lub zgodnie z zasadami konstrukcyjnymi ustalonymi przez producenta bariery.

Montaż bariery, w ramach dopuszczalnych odchyłek umożliwionych wielkością otworów w elementach bariery, powinien doprowadzić do zapewnienia równej i płynnej linii prowadnic bariery w planie i profilu.

Przy montażu bariery niedopuszczalne jest wykonywanie jakichkolwiek otworów lub cięć, naruszających powłokę cynkową poszczególnych elementów bariery.

Przy montażu prowadnicy typu B należy łączyć sąsiednie odcinki taśmy profilowej, nakładając następny odcinek na wytłoczenie odcinka poprzedniego, zgodnie z kierunkiem ruchu pojazdów, tak aby końce odcinków taśmy przylegały płasko do siebie i pojazd przesuwający się po barierze, nie zaczepiał o krawędzie złączy. Sąsiednie odcinki taśmy są łączone ze sobą zwykle przy użyciu śrub noskowych specjalnych, zwykle po sześć na każde połączenie.

Montaż wysięgników i przekładek ze słupkami i prowadnicą powinien być wykonany ściśle według zaleceń producenta bariery z zastosowaniem przewidzianych do tego celu elementów (obejm, wsporników itp.) oraz właściwych śrub i podkładek.

Przy montażu barier należy zwracać uwagę na poprawne wykonanie, zgodne z dokumentacją projektową i wytycznymi producenta barier:

- odcinków początkowych i końcowych bariery, o właściwej długości odcinka (np. 4 m, 8 m, 12 m, 16m), z zastosowaniem łączników ukośnych w miejscach niezbędnych przy połączeniu poziomego odcinka prowadnicy z odcinkiem nachylnym, z odchyleniem odcinka w planie w miejscach przewidzianych dla barier skrajnych, z ewentualną kotwą betonową w przypadkach przewidzianych w dokumentacji projektowej,
- odcinków barier osłonowych o właściwej długości odcinka bariery: a) przyległego do obiektu lub przeszkody, b) przed i za obiektem, c) ukośnego początkowego, d) ukośnego końcowego, e) wzmocnionego,
- odcinków przejściowych pomiędzy różnymi typami i odmianami barier, w tym m.in. na dojazdach do mostu z zastosowaniem właściwej długości odcinka ukośnego w planie, jak również połączenia z barierami betonowymi pełnymi i ew. poręczami betonowymi,
- przerw, przejść i przejazdów w barierze w celu np. dojścia do kolumn alarmowych lub innych urządzeń, przejścia pieszych z pobocza drogi za barierę w tym na chodnik mostu, na skrzyżowaniu z drogami, przejścia przez pas dzielący, przejazdu poprzecznego przez pas dzielący,
- dodatkowych urządzeń, jak np. dodatkowej prowadnicy bariery, osłony słupków bariery, itp. (np. wg zał. 11.5).

Na barierze powinny być umieszczone elementy odblaskowe:

- a) czerwone - po prawej stronie jezdni,
- b) białe - po lewej stronie jezdni.

Odległości pomiędzy kolejnymi elementami odblaskowymi powinny być zgodne z ustaleniami WSDBO [32].

Elementy odblaskowe należy umocować do bariery w sposób trwały, zgodny z wytycznymi producenta barier.

## 6. KONTROLA JAKOŚCI ROBÓT

### 6.1. Ogólne zasady kontroli jakości robót

Ogólne zasady kontroli jakości robót podano w ST D-M-00.00.00 „Wymagania ogólne” pkt 6.

### 6.2. Badania w czasie wykonywania robót

#### 6.2.1. Badania materiałów w czasie wykonywania robót

Wszystkie materiały dostarczone na budowę z zaświadczeniem o jakości (atestem) producenta powinny być sprawdzone w zakresie powierzchni wyrobu i jego wymiarów.

Częstotliwość badań i ocena ich wyników powinna być zgodna z zaleceniami tablicy 2.

W przypadkach budzących wątpliwości można zlecić uprawnionej jednostce zbadanie właściwości dostarczonych wyrobów i materiałów w zakresie wymagań podanych w punkcie 2.

Tablica 2. Częstotliwość badań przy sprawdzeniu powierzchni i wymiarów wyrobów dostarczonych przez producenta

Lp.	Rodzaj badania	Liczba badań	Opis badań	Ocena wyników badań
1	Sprawdzenie powierzchni	5 do 10 badań z wybranych losowo elementów w każ-	Powierzchnię zbadać nie uzbrojonym okiem. Do ew. sprawdzenia	Wyniki powinny być zgodne z wymaganiami punktu 2 i

		dej dostarczonej partii wyrobów liczącej do 1000 elementów	głębokości wad użyć dostępnych narzędzi (np. liniałów z czujnikiem, suwmiarek, mikrometrów itp.)	katalogiem (informacją) producenta barier
2	Sprawdzenie wymiarów		Przeprowadzić uniwersalnymi przyrządami pomiarowymi lub sprawdzianami	

**6.2.2. Kontrola w czasie wykonywania robót**

W czasie wykonywania robót należy zbadać:

- zgodność wykonania bariery ochronnej z dokumentacją projektową (lokalizacja, wymiary, wysokość prowadnicy nad terenem),
- zachowanie dopuszczalnych odchyłek wymiarów, zgodnie z punktem 2 i katalogiem (informacją) producenta barier,
- poprawność ustawienia słupków, zgodnie z punktem 5,
- prawidłowość montażu bariery ochronnej stalowej, zgodnie z punktem 5,
- poprawność umieszczenia elementów odblaskowych, zgodnie z punktem 5 i w odległościach ustalonych w WSDBO [32].

**7. OBMIAR ROBÓT****7.1. Ogólne zasady obmiaru robót**

Ogólne zasady obmiaru robót podano w ST D-M-00.00.00 „Wymagania ogólne” pkt 7.

**7.2. Jednostka obmiarowa**

Jednostką obmiarową jest m (metr) wykonanej bariery ochronnej stalowej.

**8. ODBIÓR ROBÓT**

Ogólne zasady odbioru robót podano w ST D-M-00.00.00 „Wymagania ogólne” pkt 8.

Roboty uznaje się za wykonane zgodnie z dokumentacją projektową, ST i wymaganiami Inżyniera, jeżeli wszystkie pomiary i badania z zachowaniem tolerancji wg pkt 6 dały wyniki pozytywne.

**9. PODSTAWA PŁATNOŚCI****9.1. Ogólne ustalenia dotyczące podstawy płatności**

Ogólne ustalenia dotyczące podstawy płatności podano w ST D-M-00.00.00 „Wymagania ogólne” pkt 9.

**9.2. Cena jednostki obmiarowej**

Cena wykonania 1 m bariery ochronnej stalowej obejmuje:

- prace pomiarowe i roboty przygotowawcze,
- oznakowanie robót,
- dostarczenie materiałów,
- osadzenie słupków bariery (bezpośrednie wbicie względnie wwirowanie w grunt),
- montaż bariery (prowadnicy, wysięgników, przekładek, obejm, wsporników itp. z pomocą właściwych śrub i podkładek) z wykonaniem niezbędnych odcinków początkowych i końcowych, ew. barier osłonowych, odcinków przejściowych pomiędzy różnymi typami barier, przerw, przejść i przejazdów w barierze, umocowaniem elementów odblaskowych itp.,
- przeprowadzenie badań i pomiarów wymaganych w specyfikacji technicznej,
- uporządkowanie terenu.

**10. PRZEPISY ZWIĄZANE****10.1. Normy**

- PN-H-84020 Stal niestopowa konstrukcyjna ogólnego przeznaczenia. Gatunki
- PN-H-93010 Stal. Kształtowniki walcowane na gorąco
- PN-H-93403 Stal. Ceowniki walcowane. Wymiary
- PN-H-93407 Stal. Dwuteowniki walcowane na gorąco
- PN-H-93419 Stal. Dwuteowniki równoległościennne IPE walcowane na gorąco
- PN-H-93460-03 Kształtowniki stalowe gięte na zimno otwarte. Ceowniki równoramienne ze stali węglowej zwykłej jakości o  $R_m$  do 490 MPa
- PN-H-93460-07 Kształtowniki stalowe gięte na zimno otwarte. Zetowniki ze stali węglowej zwykłej jakości o  $R_m$  do 490 MPa
- PN-H-93461-15 Kształtowniki stalowe gięte na zimno otwarte, określonego przeznaczenia. Kształtownik na poręcz drogową, typ B
- PN-H-93461-18 Kształtowniki stalowe gięte na zimno otwarte, określonego przeznaczenia. Ceowniki półzamknięte prostokątne
- PN-H-93461-28 Kształtowniki stalowe gięte na zimno otwarte, określonego przeznaczenia. Pas profilowy na drogowe bariery ochronne

**10.2. Inne dokumenty**

- Wytyczne stosowania drogowych barier ochronnych, GDDP, maj 1994.

### 11. ZAŁĄCZNIKI PRZYKŁADOWE ROZWIĄZANIA STOSOWANE PRZY WYKONYWANIU BARIER OCHRONNYCH STALOWYCH

Załącznik 11.1 Podstawowe rodzaje, typy i odmiany barier ochronnych, według [32]

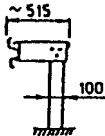
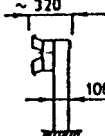
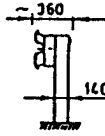
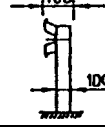
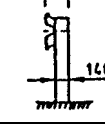
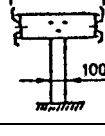
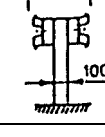
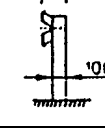
Typ	Oznaczenie bariery z prowadnicą		Odległość słupków	Rodzaj bariery		Zalecane zastosowanie
	A	B				
BARIERY SKRAJNE	SP-11	SP-01	2,0 m 1,33 m 1,0 m	wysięgnikowa		na autostradach i drogach ekspresowych
	SP-19	SP-09	4,0 m 2,0 m 1,33 m 1,0 m	przekładkowa		na drogach krajowych i wojewódzkich innych niż autostrady
	SP-16	SP-06	4,0 m 2,0 m 1,33 m 1,0 m	przekładkowa		na drogach krajowych i wojewódzkich gdy zachodzi konieczność wzmocnienia bariery
	SP-15	SP-05	4,0 m 2,0 m 1,33 m 1,0 m	bezprzekładkowa		na drogach ogólnodostępnych
	SP-14	SP-04	4,0 m 2,0 m 1,33 m 1,0 m	bezprzekładkowa		na drogach ogólnodostępnych gdy zachodzi konieczność wzmocnienia bariery
BARIERY DZIELĄCE	SP-17	SP-07	4,0 m 2,0 m 1,33 m 1,0 m	wysięgnikowa dwustronna		na autostradach i drogach ekspresowych
	SP-20	SP-10	2,0 m 1,33 m 1,0 m	przekładkowa dwustronna		na drogach krajowych i wojewódzkich innych niż autostrady
BARIERA SKRAJNA UPROSZCZONA	SP-21 2,5 mm	SP-22 2,5 mm	4,0 m wyjątkowo 2,0 m	bezprzekładkowa		na drogach o V < 60 km/h i małym zagrożeniu wypadkowym

Załącznik 11.2 Bariery ochronne stalowe skrajne z prowadnicą z profilowanej taśmy stalowej stosowane na odcinkach dróg, według [32]

a) bezprzekładkowa

b) przekładkowa

c) wysięgnikowa

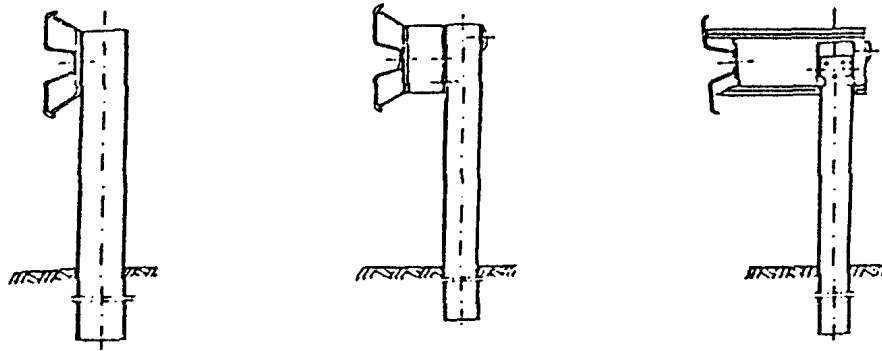

**Załącznik 11.3.** Zasady określania wysokości prowadnicy bariery nad poziomem terenu, wg [32]

a) bariera na drodze zamiejsczej, b) bariera przy krawężniku ulicy, gdy prowadnica bariery znajduje się w płaszczyźnie krawędzi jezdni, c) bariera przy krawężniku ulicy, gdy prowadnica bariery jest odsunięta od płaszczyzny krawędzi jezdni

a)

b)

c)

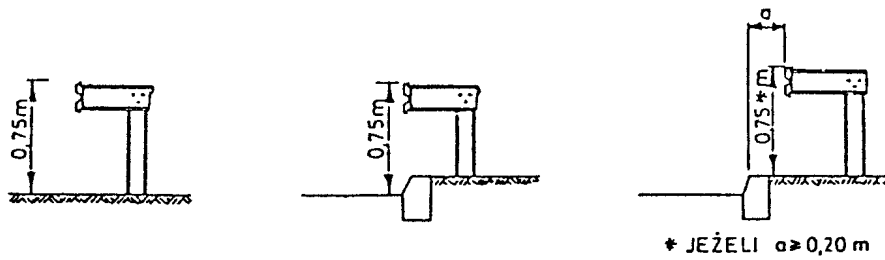

Załącznik 11.4. Profilowana taśma stalowa typu A i B, wg L. Mikołajków: Drogowe bariery ochronne, WKiŁ, 1983

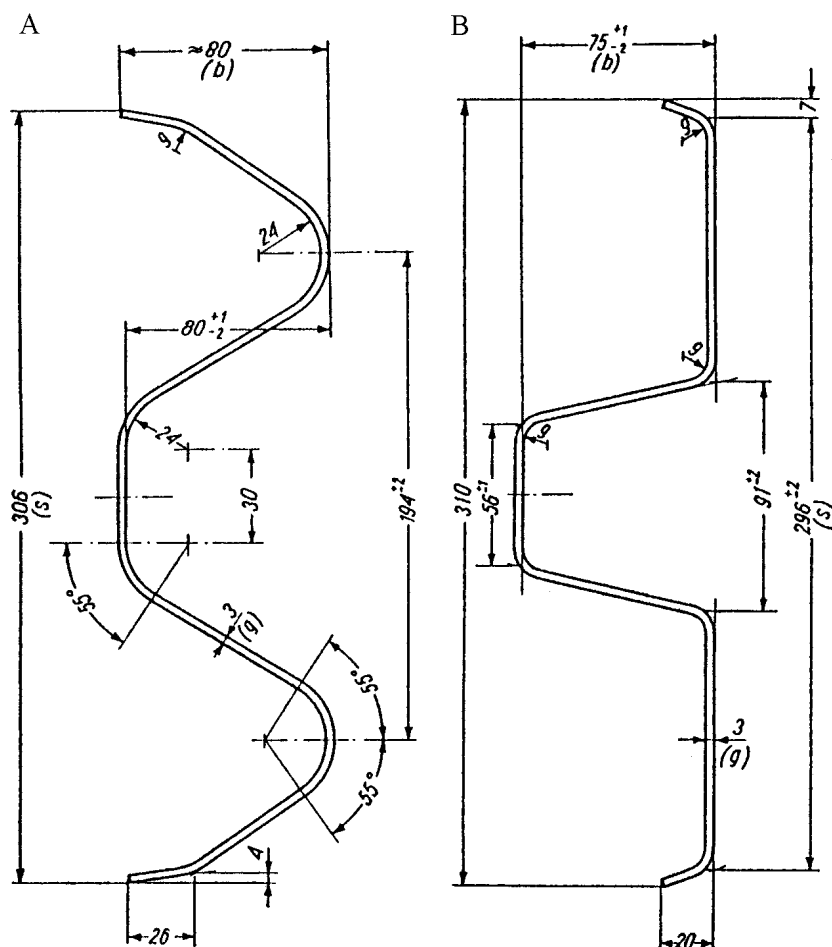

Omówienie różnic taśm stalowych typu A i B

Profil taśmy typu A ma zaokrąglone krawędzie przetłoczeń taśmy, profil B ma spłaszczone krawędzie przetłoczeń.

Między obu rodzajami prowadnic nie występują wyraźne różnice w ich zachowaniu podczas kolizji - chociaż niektóre źródła stwierdzają, że profil B jest nieco korzystniejszy od profilu A.

Różnice technologiczne: Dla prowadnic o profilu B jest konieczne odpowiednie ukształtowanie jednego z końców taśmy, tak aby końce odcinków taśmy przylegały płasko do siebie. Przetłoczenia takie nie są konieczne w profilu A, który wykazuje większą sprężystość w przekroju poprzecznym.

Masa prowadnic przy grubości taśmy 3,0 mm wynosi dla profilu A około 12 kg/m, a dla profilu B około 11 kg/m.

Przy profilu B potrzebna jest mniejsza liczba śrub łączących odcinki taśmy niż przy profilu A.

Załącznik 11.5. Dodatkowe urządzenia zabezpieczające użytkowników pojazdów jednośladowych na łukach drogi, wg [32]

1 - dodatkowa prowadnica bariery

2 - osłony słupków bariery

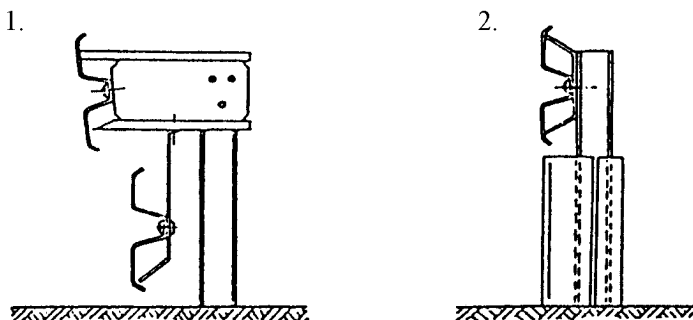

Załącznik 11.6. Sposoby lokalizowania barier w przekroju poprzecznym drogi, wg [32]



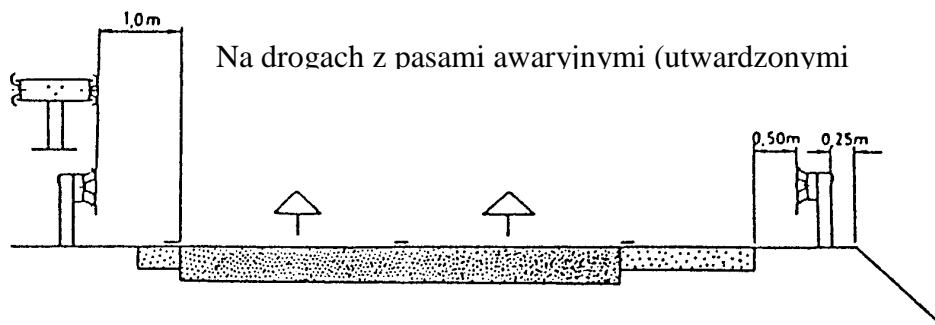

Na drogach z krawężnikiem wystającym      Na drogach bez utwardzonych poboczy \*)

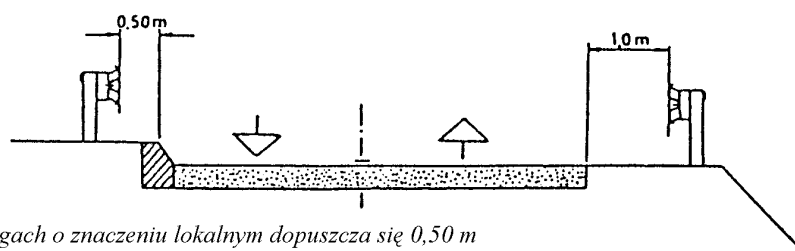

\*) na drogach o znaczeniu lokalnym dopuszcza się 0,50 m

#### Załącznik 11.7. Zasady stosowania barier ochronnych stalowych na odcinkach dróg (wyciąg z WSDBO [32])

##### 1. Dopuszczone do stosowania konstrukcje barier

Stosowane mogą być tylko takie konstrukcje (typy i odmiany) drogowych barier ochronnych, które uprzednio były sprawdzone przy zastosowaniu odpowiednich metod doświadczalnych, określonych w punkcie 1.4 WSDBO.

Typ bariery i sposób osadzenia jej słupków należy ustalać w zależności od możliwości poprzecznego odkształcenia bariery podczas kolizji. Zaleca się stosowanie barier podatnych (typu I). Pozostałe typy barier stosuje się w przypadkach, gdy warunki terenowe uniemożliwiają odpowiednie odkształcenie bariery.

##### 2. Wysokość barier ochronnych stalowych

Wysokość stalowych barier ochronnych, mierzona od powierzchni, na której podczas kolizji znajduje się koło pojazdu samochodowego, do górnej krawędzi prowadnicy bariery, wynosi 0,75 m (zgodnie z zasadami podanymi w załączniku 11.3).

##### 3. Dodatkowe urządzenia na słupkach barier

W przypadkach, gdy na drodze występuje znaczący ruch motocykli lub innych pojazdów jednośladowych, odbywający się z dużą prędkością - zaleca się zastosowanie dodatkowych urządzeń, zabezpieczających ich użytkowników przy przewróceniu się pojazdu przed bezpośrednim uderzeniem w słupki bariery ochronnej. Zalecane jest stosowanie np. dodatkowej, niżej umieszczonej prowadnicy bariery lub elastycznych osłon słupków bariery itp., zwłaszcza na wyjazdowych drogach łącznikowych o małych promieniach łuków na autostradach i drogach ekspresowych oraz na innych podobnych odcinkach dróg ogólnodostępnych (patrz załącznik 11.5).

##### 4. Lokalizacja barier wzdłuż drogi

Lokalizacja barier wzdłuż drogi jest ustalana w dokumentacji projektowej na podstawie kryteriów określonych w WSDBO pkt 2.2.

##### 5. Podatność barier

Jeśli producent nie podaje inaczej, to zalicza się do barier:

- podatnych (typu I) - wszystkie typy i odmiany barier wysięgnikowych oraz odmiany barier pozostałych ze słupkami I, IPE, [ i  $\Sigma$  100 mm oraz rozstawem słupków 4,0 m i 2,0 m,
- o ograniczonej podatności (typu II) - bariery pozostałych typów i odmian ze słupkami 100 mm i 140 mm z rozstawem co 1,33 m i 1,0 m,
- sztynnych (typu III) - bariery o specjalnej konstrukcji (np. stalowe bariery rurowe) z wzmocnionymi i odpowiednio osadzonymi słupkami.

##### 6. Zasady stosowania barier ochronnych stalowych

W barierach stalowych stosowane są prowadnice typu A lub B (zał. 11.4). Dopuszczone jest stosowanie prowadnic o innych przekrojach, pod warunkiem uprzedniego sprawdzenia konstrukcji, zgodnie z ustaleniem punktu 1.4 WSDBO.

Należy stosować profilowaną taśmę stalową o czynnej długości 4,0 m (długości przed montażem 4,3 m). Odcinki taśmy o czynnej długości 2,0 m, 1,33 m i 1,0 m należy stosować tylko wyjątkowo, np. gdy całkowita długość odcinka bariery nie jest podzielona przez 4 m. Analogiczne długości należy przyjmować dla pasa profilowego.

W barierach bezprzekładkowych pas profilowy można stosować, gdy za barierą występuje ruch pieszy.

Bariery stalowe ze słupkami 140 mm, poza obiektami mostowymi, należy stosować tylko w przypadkach, gdy za barierą występują objekty lub przeszkody, wymagające szczególnego zabezpieczenia (słupy wysokiego napięcia, podpory wiaduktów itp.). Poza przypadkami wyjątkowymi - barier tych nie należy stosować na nasypach dróg.

Bariery stalowe na słupkach co 1,0 m stosuje się tylko wyjątkowo - gdy występuje konieczność szczególnego wzmocnienia bariery.

##### 7. Lokalizacja barier w przekroju poprzecznym drogi

Najmniejsze odległości prowadnicy bariery wynoszą (zał. 11.6):

- od krawędzi pasa awaryjnego (utwardzonego pobocza) - 0,5 m,
- od krawędzi pasa ruchu, gdy brak utwardzonego pobocza - 1,0 m,
- od krawędznika o wysokości co najmniej 0,14 m - 0,5 m (warunkowo tego nie stosuje się, gdy spełniony jest warunek b).

##### 8. Inne ustalenia

Lokalizację oraz długość i sposób konstruowania odcinków przejściowych, początkowych i końcowych ustala dokumentacja projektowa na podstawie ustaleń określonych w WSDBO.

**Załącznik 11.8.** Wymiary najczęściej stosowanych słupków stalowych w barierach ochronnych stalowych (wg katalogów producentów barier)

Lp.	Przekrój poprzeczny wg normy	Wymiary przekroju poprzecznego, mm			Przekrój cm <sup>2</sup>	Dopuszczalna odchyłka, mm		
		wysokość	szerokość	grubość		wys.	szer.	grub.
1	Dwuteowy PN-H-93407 [14]	100	50	4,5	10,6	± 2	± 1,5	± 0,5
		120	58	5,1	14,2	± 2	± 1,5	± 0,5
		140	66	5,7	18,3	± 2	± 1,5	± 0,5
2	Dwuteowy, równoległościenny, IPE PN-H-93419 [15]	100	55	4,1	10,3	± 2	± 2	± 0,5
		120	64	4,4	13,2	± 2	± 2	± 0,5
		140	73	4,7	16,4	+3,-2	+3,-2	±0,75
3	Ceowy (wałcowany) PN-H-93403 [13]	100	50	6,0	13,5	± 2	± 2	+0,4 -1,0
		120	55	7,0	17,0	± 2	± 2	jw.
		140	60	7,0	20,4	± 2	± 2	jw.
4	Ceowy (gięty na zimno) PN-H-93460-03 [16]	100	50, 60	od 4 do 6	od7,33 do 11,67	± 2	± 2,5	-
		120	50,60,80	od 4 do 6	od8,13 do 15,27	± 2	± 2,5	-
		140	50,60,80	od 4 do 6	od9,73 do 16,47	± 2	± 2,5	-
5	Ceownik półzamknięty prostokątny PN-H-93461-18 [19]	120	40	3,0	6,33	± 1,5	± 1	-
6	Zetownik PN-H-93460-07 [17]	100	60, 80	od 4 do 6	od8,13 do 14,07	± 2,5	± 3	-
		120	60, 80	od 4 do 6	od8,93 do 15,27	± 2,5	± 3	-
7	Sigma(brak normy)	100	55	4,0	9,0	+2, -1	+2, -1	± 0,18

**Załącznik 11.9.** Najczęściej stosowane przekładki w barierach ochronnych stalowych (wg katalogów producentów barier)

Przekrój poprzeczny	Wysokość, mm	Szerokość (stopki), mm	Norma
Ceownik	100	50	PN-H-93403 [13]
Ceownik	120	55	PN-H-93403 [13]
Dwuteownik	120	64	PN-H-93419 [15]
Prostokątny	100	60	BN-73/0658-01 [26]

**M.15.00.00. ELEMENTY WYPOSAŻENIA MOSTU****M.15.01.00. Asfaltowe przykrycie dylatacyjne****1. WSTĘP****1.1. Przedmiot ST**

Przedmiotem niniejszej specyfikacji technicznej (ST) są wymagania dotyczące wykonania i odbioru robót budowlanych związanych z wykonaniem asfaltowego przykrycia dylatacyjnego w nawierzchni drogowych obiektów inżynierskich.

**1.2. Zakres stosowania ST**

Specyfikacja techniczna (ST) jest materiałem pomocniczym do opracowania specyfikacji technicznej wykonania i odbioru robót budowlanych (ST) stosowanej jako dokument przetargowy i kontraktowy przy zleceniu i realizacji robót na drogowych obiektach inżynierskich.

**1.3. Zakres robót objętych ST**

Ustalenia zawarte w niniejszej specyfikacji dotyczą zasad prowadzenia robót związanych z wykonaniem i odbiorem asfaltowych przykryć dylatacyjnych i obejmują montaż przykrycia dylatacyjnego w nawierzchni jezdni oraz w chodniku, na krawędzi nasypu drogowego i ustroju niosącego obiektu inżynierskiego.

**1.4. Określenia podstawowe**

**1.4.1. Koryto przykrycia dylatacyjnego** – przestrzeń wycięta w nawierzchni w kształcie określonym przez producenta (np. w formie schodkowej z odsadzkami), symetrycznie względem szczeliny dylatacyjnej.

**1.4.2. Stabilizator** – blacha aluminiowa lub stalowa zabezpieczona przed korozją, zamykająca szczelinę dylatacyjną od góry i podtrzymująca szkielet przykrycia dylatacyjnego.

**1.4.3. Membrana** – taśma, np. z PCW lub elastomeru, odporna na wysoką temperaturę i charakteryzująca się małym współczynnikiem tarcia.

**1.4.4. Masa zalewowa** – elastyczna masa bazująca na substancjach asfaltowych, stanowiąca lepszcze wypełnienia.

**1.4.5. Primer** – substancja spełniająca rolę środka gruntującego.

**1.4.6. Gąbczasta wkładka neoprenowa lub poliuretanowa** – wkładka umieszczona w szczelinie dylatacyjnej, zabezpieczająca przed wypływem gorącej masy zalewowej z koryta.

**1.4.7.** Pozostałe określenia podstawowe są zgodne z obowiązującymi, odpowiednimi polskimi normami i z definicjami podanymi w ST D-M-00.00.00 „Wymagania ogólne” [1] pkt 1.4.

**1.5. Ogólne wymagania dotyczące robót**

Ogólne wymagania dotyczące robót podano w ST D-M-00.00.00 „Wymagania ogólne” [1], pkt 1.5.

**2. MATERIAŁY****2.1. Ogólne wymagania dotyczące materiałów**

Ogólne wymagania dotyczące materiałów, ich pozyskiwania i składowania, podano w ST D-M-00.00.00 „Wymagania ogólne” [1] pkt 2.

**2.2. Materiały do wykonania robót****2.2.1. Zgodność materiałów z dokumentacją projektową**

Materiały do wykonania robót powinny być zgodne z ustaleniami dokumentacji projektowej lub ST.

**2.2.2. Wymagania ogólne**

Należy stosować przykrycie dylatacyjne, dla którego Wykonawca przedstawi aprobatę techniczną wydaną przez IBDiM.

Przykrycie dylatacyjne powinno być wykonane zgodnie z Rozporządzeniem Ministra Transportu i Gospodarki Morskiej z dnia 30 maja 2000 r. w sprawie warunków technicznych, jakim powinny odpowiadać obiekty inżynierskie i ich usytuowanie [11].

Zgodnie z Rozporządzeniem [11] zabezpieczenie przerw dylatacyjnych powinno zapewnić:

- szczelność połączenia,
- równość nawierzchni,
- swobodę odkształcenia ustroju nośnego obiektu,
- zbliżone warunki ruchu dla kół pojazdów w obrębie nawierzchni i dylatacji,
- swobodę poziomych przemieszczeń zdylatowanych krawężników i odpowiednią osłonę szczelin w obrębie chodników.

Zabezpieczenie przerw dylatacyjnych powinno być nieprzerwane na całej szerokości pomostu w obrębie jezdni i chodników.

Asfaltowe przykrycie dylatacyjne może być stosowane w obiektach betonowych, stalowych i zespolonych, w których:

- występuje nawierzchnia bitumiczna lub betonowa o grubości nie mniejszej niż 6 cm i nie większej niż 15 cm,
- przesunięcia przerwy dylatacyjnej są nie większe niż 25 mm,
- istnieje możliwość ukształtowania nawierzchni jezdni na całej szerokości pomostu,
- istnieje stabilne podparcie dla nawierzchni jezdni na całej szerokości pomostu.

**2.2.3. Stosowane materiały**

Przy montażu urządzeń dylatacyjnych modułowych w ustroju niosącym obiektu inżynierskiego można stosować następujące materiały:

- kruszywo,
- masę zalewową,
- materiały dodatkowe.

**2.2.4. Kruszywo**

Należy stosować grysy łamane ze skał magmowych takich jak bazalt, gabbro, granit. Uziarnienie grysów powinno być podane przez producenta w zależności od grubości nawierzchni, w której zostanie wykonane przykrycie dylatacyjne.

Jeżeli producent nie stawia innych wymagań, można stosować grysy o właściwościach podanych w tablicy 1.

Tablica 1. Wymagania dla grysów

Lp.	Właściwość	Jednostka	Wymagania	Metoda badań wg
1	Nasiąkliwość	%	≤ 1,2	PN-EN 1097-6:2002 [2]
2	Mrozoodporność, metodą bezpośrednią	%	≤ 2	PN-EN 1367-1:2001 [3]
3	Mrozoodporność wg zmodyfikowanej metody bezpośredniej	%	≤ 10	PN-B-11112:1996 [4]

4	Ścieralność w bębnie kulowym Los Angeles	%	≤ 25	PN-B-06714/42:1979 [5]
5	Zawartość frakcji podstawowej	%	> 85	PN-EN 933-1:2000 [6]
6	Zawartość podziarna	%	≤ 10	PN-EN 933-1:2000 [6]
7	Zawartość pyłów mineralnych poniżej 0,063 mm	%	≤ 0,5	PN-B-06714/43:1987 [7]

### 2.2.5. Masa zalewowa

Należy stosować elastyczną masę na bazie asfaltu modyfikowanego z dodatkiem polimerów, wypełniaczy oraz substancji powierzchniowo-czynnych, stanowiącą lepsze wypełnienie.

Jeśli producent nie stawia innych wymagań, można stosować masę zalewową o właściwościach podanych w tablicy

2.

Tablica 2. Wymagania dla masy zalewowej

Lp.	Właściwość	Jednostka	Wymagania	Metoda badań wg
1	Temperatura mięknięcia wg PiK	°C	> 60	PN-EN 1427:2001 [8]
2	Penetracja w temperaturze 25°C	0,1 mm	< 90	PN-EN 1426:2001 [9]
3	Penetracja dynamiczna w temperaturze 35°C	0,1 mm	< 120	Procedura IBDiM – TWm-32/98 [12]

### 2.2.6. Materiały dodatkowe

Konstrukcja przykrycia dylatacyjnego może zawierać materiały dodatkowe mające za zadanie niedopuszczenie do wpływania gorącego lepiscza w głąb szczeliny dylatacyjnej w czasie wbudowywania przykrycia, jak:

stabilizator, będący blachą aluminiową lub stalową zabezpieczoną przed korozją, służącą do zamknięcia szczeliny dylatacyjnej od góry i podtrzymania szkieletu przykrycia dylatacyjnego; szerokość stabilizatora należy dobrać zgodnie z formułą podaną przez producenta, w zależności od grubości nawierzchni i szerokości szczeliny dylatacyjnej, membrana będąca taśmą z PCW lub elastomeru, odporną na wysoką temperaturę i charakteryzującą się małym współczynnikiem tarcia; szerokość membrany powinna być dobrana zgodnie z zaleceniami producenta, w zależności od szerokości stabilizatora, primer, będący substancją spełniającą rolę środka gruntującego, gąbczasta wkładka neoprenowa lub poliuretanowa, będąca wkładką umieszczaną w szczelinie dylatacyjnej, zabezpieczającą przed wpływem gorącej masy zalewowej z koryta, środki zwiększające przyczepność lepiscza do kruszywa i nawierzchni bitumicznej, piasek do wykończenia górnej powierzchni przykrycia dylatacyjnego, np. o uziarnieniu od 0,5 mm do 2 mm lub od 5 mm do 8 mm.

## 3. SPRZĘT

### 3.1. Ogólne wymagania dotyczące sprzętu

Ogólne wymagania dotyczące sprzętu podano w ST D-M-00.00.00 „Wymagania ogólne” [1], pkt 3.

### 3.2. Sprzęt do wykonania robót

Sprzęt powinien być zgodny z wymaganiami producenta przykrycia dylatacyjnego i podlega akceptacji Inżyniera.

Wykonawca przystępujący do wykonania przykrycia dylatacyjnego powinien mieć do dyspozycji następujący sprzęt:

- piłę mechaniczną,
- młot pneumatyczny,
- sprężarkę powietrza 200-300 m<sup>3</sup>/h z filtrem przeciwolejowym,
- piaskownicę,
- kotły do przygotowania masy zalewowej,
- suszarkę na gaz propan-butan do podgrzewania kruszywa,
- wózki-termosy do przechowywania kruszywa,
- pędzle do nakładania środka gruntującego,
- sprzęt do transportu pomocniczego.

## 4. TRANSPORT

### 4.1. Ogólne wymagania dotyczące transportu

Ogólne wymagania dotyczące transportu podano w ST D-M-00.00.00 „Wymagania ogólne” [1], pkt 4.

### 4.2. Transport, przechowywanie i pakowanie materiałów

Masa zalewowa powinna być pakowana w oryginalne opakowania producenta, np. pudełka tekturowe, zabezpieczone przed przywieraniem masy zalewowej do tektury. Na każdym opakowaniu powinna być umieszczona etykieta zawierająca następujące dane:

- nazwę wyrobu,
- nazwę i adres producenta,
- datę produkcji, numer partii materiału i okres przydatności do stosowania,
- masę netto,
- opis sposobu przechowywania i stosowania materiału, zachowania niezbędnych środków ostrożności, wymagania bhp i ochrony środowiska,
- numer aprobaty technicznej.

Masę zalewową można przewozić dowolnymi środkami transportu, chroniąc opakowania przed uszkodzeniami mechanicznymi. Kruszywo można przewozić dowolnymi środkami transportu, chroniąc je przed rozsypaniem, zanieczyszczeniem i zmieszaniem z kruszywami innego rodzaju lub frakcji.

## 5. WYKONANIE ROBÓT

### 5.1. Ogólne zasady wykonywania robót

Ogólne zasady wykonywania robót podano w ST D-M-00.00.00 „Wymagania ogólne” [1], pkt 5.

### 5.2. Wymagania ogólne

Przykrycie dylatacyjne powinno być wykonane na całej szerokości przekroju poprzecznego obiektu, tzn. powinno obejmować jezdnię i chodniki. Konstrukcja chodnika powinna być taka, aby umożliwiała wycięcie w nim koryta będącego kontynuacją koryta wyciętego w jezdni obiektu.

### 5.3. Wykonanie przykrycia dylatacyjnego

Podstawowe czynności przy wykonywaniu robót obejmują:

- roboty przygotowawcze,

- wykonanie koryta pod przykrycie dylatacyjne w nawierzchni,
- przygotowanie koryta do wypełnienia,
- wypełnienie koryta masą zalewową i kruszywem,
- roboty wykończeniowe.

#### 5.4. Roboty przygotowawcze

Przed przystąpieniem do robót należy, na podstawie dokumentacji projektowej, ST lub wskazań Inżyniera:

- ustalić materiały niezbędne do wykonania robót,
- określić kolejność, sposób i termin wykonania robót,
- wytyczyć przebieg dylatacji.

Przed wbudowaniem przykrycia dylatacyjnego należy dokonać oceny stanu technicznego nawierzchni oraz łożysk na obiekcie mostowym. Gdy nawierzchnia jest zdeformowana lub skoleinowana, konieczne jest wykonanie naprawy nawierzchni przed wbudowaniem przykrycia. W przypadkach, gdy łożyska są zablokowane, należy dokonać ich naprawy.

Stan obiektu przed przystąpieniem do ułożenia przykrycia dylatacyjnego w nawierzchni podlega akceptacji Inżyniera.

#### 5.5. Technologia wykonania robót

##### 5.5.1. Ogólne zasady wykonania

Jeżeli producent przykrycia nie podaje innej technologii wykonania robót, przykrycie dylatacyjne należy wykonać według kolejności ustalonej w pktcie 5.3.

##### 5.5.2. Wykonanie w nawierzchni zaprojektowanego koryta

Szerokość i kształt koryta powinny być zgodne z dokumentacją projektową i powinny być dobrane w zależności od konstrukcji nawierzchni oraz długości przeseł, zgodnie z zaleceniami producenta.

Do wycięcia koryta konieczne jest użycie piły mechanicznej i młotów pneumatycznych. Z wnętrza koryta należy usunąć całą istniejącą nawierzchnię, aż do odsłonięcia konstrukcji płyty. Niedopuszczalne jest przy tym uszkodzenie więcej niż 5% powierzchni pionowych koryta. Koryto powinno być wykonane z dokładnością  $\pm 2$  cm. Jeżeli tak wymaga producent, należy pozostawić pasek wystający izolacji szerokości około 5 cm. Jeżeli projekt roboczy zakłada wykonanie odsadzek nawierzchni, powinny być one usytuowane na poziomie połączenia warstwy ścieralnej i wiążącej.

Ewentualne uszkodzenia krawędzi szczeliny dylatacyjnej w konstrukcji powinny zostać naprawione zaprawami do napraw betonu, dla których Wykonawca przedstawi aprobaty techniczne; szczelina dylatacyjna po naprawie powinna mieć stałą szerokość na całej szerokości obiektu oraz równe krawędzie.

Odsłoniętą płytę pomostu należy oczyścić z produktów korozji przez piaskowanie. Ewentualne uszkodzenia płyty betonowej powinny zostać naprawione zaprawą niskoskurczową posiadającą aprobatę techniczną. Płyty stalowe powinny być oczyszczone przez piaskowanie do stopnia czystości SA 2,5 wg PN-ISO 8501-1:1996 [10].

Przed przystąpieniem do wbudowywania przykrycia dylatacyjnego, koryto wycięte w nawierzchni powinno być oczyszczone z pyłów, luźnych frakcji i innych zanieczyszczeń przez przedmuchiwanie sprężonym powietrzem, a następnie przez piaskowanie wszystkich jego powierzchni. Przed przystąpieniem do wypełnienia koryta należy je ponownie oczyścić przez piaskowanie sprężonym powietrzem. Piaskowaniu podlegają również pasy jezdni o szerokości 10 cm po obu stronach koryta.

Jeżeli w chodniku przebiegają rury osłonowe należy na nie założyć mufy. Rury osłonowe w chodniku powinny być ułożone min. 5 cm nad płytą jezdni.

##### 5.5.3. Wypełnienie koryta

###### 5.5.3.1. Warunki atmosferyczne wykonywania robót

Wypełnienie dylatacji masą asfaltową można wykonywać w temperaturze otoczenia powyżej 0oC w dni bezdeszczowe. Dopuszczalne jest wykonywanie wypełnień w niższych temperaturach pod warunkiem, że Wykonawca przewidział warunki wykonywania robót w niskich temperaturach w organizacji robót.

###### 5.5.3.2. Przygotowanie materiałów

Masa zalewowa powinna być nagrzana do temperatury podanej przez producenta (około 175 ÷ 190oC) i wymieszana w celu uzyskania jednakowej temperatury. Temperaturę masy należy sprawdzić termometrem zewnętrznym w różnej odległości od ścian kotła.

Kruszywo należy wysuszyć i podgrzać w przenośnej suszarce (opalanej gazem propan-butan). Temperatura kruszywa powinna być zgodna z podaną przez producenta, zwykle w granicach 110 ÷ 150oC (przy wykonywaniu wypełnień w niskiej temperaturze otoczenia należy podgrzewać kruszywo do temperatury wyższej). Kruszywo należy przechowywać w uprzednio wygrzanych wózkach-termosach.

###### 5.5.3.3. Wypełnienie koryta

Wypełnienie koryta obejmuje następujące roboty:

- zabezpieczenie szczeliny dylatacyjnej gąbczastą wkładką,
  - posmarowanie dna koryta masą zalewową,
  - ułożenie symetrycznie wzdłuż szczeliny dylatacyjnej stabilizatora z dokładnym jego dociśnięciem do masy na całej długości przykrycia dylatacyjnego,
  - ponowne posmarowanie szczeliny wraz ze stabilizatorem masą zalewową,
  - ułożenie membrany symetrycznie względem szczeliny dylatacyjnej na rozgrzaną masę zalewową z dokładnym jej dociśnięciem do masy na całej długości przykrycia dylatacyjnego,
  - wypełnienie koryta na przemian odpowiednio rozgrzaną masą zalewową i gorącym kruszywem. Grubość warstw kruszywa powinna być tak dobrana, aby masa zalewowa mogła dokładnie wypełnić w nim wszystkie puste przestrzenie i mogła zespolić się z poprzednią warstwą (około 2÷4 cm). Ostatnią warstwę kruszywa powinna być ułożona na równo z powierzchnią nawierzchni i starannie zawałowana w celu prawidłowego ułożenia się kruszywa. Równość należy sprawdzić tałą. Ostatnią warstwę kruszywa należy zalać masą zalewową i pozostawić do wystygnięcia,
  - po dokładnym spenetrowaniu kruszywa przez masę zalewową (najczęściej na drugi dzień) wylanie ostatniej warstwy masy. Górna powierzchnia masy zalewowej powinna wystawać 1÷3 mm ponad poziomem nawierzchni. Ułożone warstwy należy zagęścić płytą lub walcem wibracyjnym,
  - wykonanie warstwy wykończeniowej – w tym celu należy oczyścić przykrycie dylatacyjne sprężonym powietrzem, podgrzać palnikami gazowymi, przykryć cienką warstwą masy zalewowej i posypać drobną frakcją kruszywa łamanego granitowego lub bazaltowego o frakcji zalecanej przez producenta. Posypanie kruszywem należy wykonać, gdy lepiszcze jest jeszcze gorące i kruszywo może się do niego przykleić,
  - uzupełnienie krawędzników z pozostawieniem szczelin 2÷3 cm, które wypełnia się na głębokości 2÷3 cm masą elastyczną, np. kitem silikonowym,
  - odtworzenie konstrukcji chodnika nad dylatacją, które jest wykonywane wg indywidualnego opracowania, zgodnie z dokumentacją projektową.
- Zapewnienie odwodnienia z poziomu izolacji, np. montaż sączków odwadniających lub drenaży jest przedmiotem oddzielnej ST.

## 5.6. Roboty wykończeniowe

Roboty wykończeniowe powinny być zgodne z dokumentacją projektową i ST. Do robót wykończeniowych należą prace związane z dostosowaniem wykonanych robót do warunków budowy obiektu i roboty porządkujące.

## 6. KONTROLA JAKOŚCI ROBÓT

### 6.1. Ogólne zasady kontroli jakości robót

Ogólne zasady kontroli jakości robót podano w ST D-M-00.00.00 [1] „Wymagania ogólne”, pkt 6.

### 6.2. Badania przed przystąpieniem do robót

Materiały do wykonania przykrycia dylatacyjnego powinny być dostarczone przez producenta jako zestaw gotowy do ułożenia po odpowiednim przygotowaniu. Kontrola wykonania materiałów składowych przykrycia w wytwórni spoczywa na producencie. Protokoły kontroli materiałów powinny być dostarczone na budowę łącznie z materiałami.

Przed przystąpieniem do robót Wykonawca powinien:

uzyskać wymagane dokumenty, dopuszczające wyroby budowlane do obrotu i powszechnego stosowania (certyfikaty zgodności, deklaracje zgodności, aprobaty techniczne, protokoły kontroli i odbioru w wytwórni itp.), potwierdzające zgodność materiałów z wymaganiami pktu 2 niniejszej specyfikacji, ew. wykonać własne badania właściwości materiałów przeznaczonych do wykonania robót, określone w pktcie 2 lub przez Inżyniera, skontrolować stan nawierzchni i łożysk na obiekcie mostowym. Wszystkie dokumenty oraz wyniki badań Wykonawca przedstawi Inżynierowi do akceptacji.

### 6.3. Badania w czasie robót

Po wycięciu koryta należy skontrolować:

- szerokość koryta wyciętego w nawierzchni, która nie powinna różnić się o więcej niż o 5% od szerokości przewidzianej w dokumentacji projektowej,
- stan szczeliny dylatacyjnej; jeżeli nastąpiło uszkodzenie jej krawędzi należy je naprawić zaprawą niskoskurczową,
- zabezpieczenie za pomocą muf ewentualnych rur osłonowych w chodniku,
- stan płyty pomostu którą, jeżeli uległa uszkodzeniu, należy naprawić zaprawą niskoskurczową,
- wszystkie powierzchnie koryta, które powinny być oczyszczone z pyłów, luźnych frakcji i innych zanieczyszczeń.

W trakcie wypełniania koryta należy kontrolować:

- temperaturę powietrza w czasie wbudowywania przykrycia,
- temperaturę kruszyw i lepiszcza, która powinna być zgodna z zaleceniami producenta,
- zabezpieczenie szczeliny dylatacyjnej przed wpływaniem gorącego lepiszcza w głąb szczeliny za pomocą neoprenowej lub poliuretanowej wkładki gąbczastej, stabilizatora i membrany,
- grubość układanych warstw kruszywa (około 2÷4 cm), tak aby zapewnione było dokładne wypełnienie przez masę zalewową wszystkich pustych przestrzeni,
- wykończenie powierzchni przykrycia, które powinno wystawać 1÷3 mm ponad poziomem nawierzchni,
- wykonanie posypki z kruszywa: kruszywo powinno być sypane na gorące lepiszcze, aby mogło się do niego przykleić,
- roboty naprawcze obejmujące uzupełnienie krawężników i odtworzenie konstrukcji chodnika należy sprawdzić na zgodność z dokumentacją projektową.

Kontrola gotowego przykrycia dylatacyjnego powinna stwierdzać, że:

- przykrycie dylatacyjne po wbudowaniu w obiekt jest szczelne, bez spękań, odspojeń, wyrzuseń i pęcherzy, a przejazd przez dylatację nie powoduje wstrząsów i hałasu,
- powierzchnia przykrycia jest równoległa do powierzchni jezdni i nie wystaje więcej niż 3 mm ponad poziom warstwy ścieralnej, a wykonane przykrycie nie zachodzi na istniejącą nawierzchnię na szerokość większą niż 5 cm.

Ocenę jakości wykonanego przykrycia przeprowadza się wizualnie przy odbiorze robót oraz po upływie okresu gwarancji.

## 7. OBMIAR ROBÓT

### 7.1. Ogólne zasady obmiaru robót

Ogólne zasady obmiaru robót podano w ST D-M-00.00.00 „Wymagania ogólne” [1], pkt 7.

### 7.2. Jednostka obmiarowa

Jednostką obmiarową jest m (metr) przykrycia dylatacyjnego o danej szerokości koryta.

## 8. ODBIÓR ROBÓT

### 8.1. Ogólne zasady odbioru robót

Ogólne zasady odbioru robót podano w ST D-M-00.00.00 „Wymagania ogólne” [1], pkt 8.

Roboty uznaje się za wykonane zgodnie z dokumentacją projektową, ST i wymaganiami Inżyniera, jeżeli wszystkie pomiary i badania z zachowaniem tolerancji wg punktu 6 dały wyniki pozytywne.

### 8.2. Odbiór robót zanikających i ulegających zakryciu

Odbiorowi robót zanikających i ulegających zakryciu podlegają:

- koryto wycięte w nawierzchni,
- przygotowanie koryta do wypełnienia,
- zabezpieczenie szczeliny dylatacyjnej przed wpływaniem masy zalewowej,
- układanie kolejnych warstw kruszywa i masy zalewowej.

Odbiór tych robót powinien być zgodny z wymaganiami pktu 8.2 ST D-M-00.00.00 „Wymagania ogólne” [1] oraz niniejszej ST.

## 9. PODSTAWA PŁATNOŚCI

### 9.1. Ogólne ustalenia dotyczące podstawy płatności

Ogólne ustalenia dotyczące podstawy płatności podano w ST D-M-00.00.00 „Wymagania ogólne” [1], pkt 9.

### 9.2. Cena jednostki obmiarowej

Cena wykonania 1 m przykrycia dylatacyjnego w nawierzchni obejmuje:

- prace pomiarowe i roboty przygotowawcze,
- oznakowanie robót,
- dostarczenie materiałów i sprzętu,
- wycięcie koryta w nawierzchni,
- przygotowanie koryta do wypełnienia,
- zabezpieczenie szczeliny dylatacyjnej przed wpływaniem masy zalewowej w głąb szczeliny,

- wypełnienie koryta kolejnymi warstwami kruszywa i masy zalewowej,
- wykończenie górnej powierzchni przykrycia, ewentualne posypanie kruszywem,
- odtworzenie konstrukcji krawężników i chodnika wg dokumentacji projektowej.

Wszystkie roboty powinny być wykonane według wymagań dokumentacji projektowej, ST i niniejszej specyfikacji technicznej.

Wykonanie odwodnienia strefy przydylatacyjnej za pomocą drenów płatne jest według oddzielnej ST.

### 9.3. Sposób rozliczenia robót tymczasowych i prac towarzyszących

Cena wykonania robót określonych niniejszą ST obejmuje:

roboty tymczasowe, które są potrzebne do wykonania robót podstawowych, ale nie są przekazywane Zamawiającemu i są usuwane po wykonaniu robót podstawowych,  
prace towarzyszące, które są niezbędne do wykonania robót podstawowych, niezaliczane do robót tymczasowych.

## 10. Przepisy związane

### 10.1. Specyfikacje techniczne (ST)

1. D-M-00.00.00

Wymagania ogólne

### 10.2. Normy

2. PN-EN 1097-6:2002

Badania mechanicznych i fizycznych właściwości kruszyw – część 6: Oznaczenie gęstości ziarn i nasiąkliwości

3. PN-EN 1367-1:2001

Badanie właściwości cieplnych i odporności kruszyw na działanie czynników atmosferycznych – Część 1: Oznaczenie mrozoodporności

4. PN-B-11112:1996

Kruszywa mineralne – Kruszywo łamane do nawierzchni drogowych

5. PN-B-06714/42:1979

Kruszywa mineralne. Badania. Oznaczenie ścieralności w bębnie Los Angeles

6. PN-EN 933-1:2000

Badanie geometrycznych właściwości kruszyw – Oznaczenie składu ziarnowego

7. PN-B-06714/43:1987

Kruszywa mineralne – Badania – Oznaczenie ziarn słabych

8. PN-EN 1427:2001

Asfalty i produkty naftowe – Oznaczenie temperatury mięknięcia – Metoda Pierścien i Kula

9. PN-EN 1426:2001

Asfalty i produkty naftowe – Oznaczenie penetracji igłą

10. PN-ISO 8501-1:1996

Przygotowanie podłoży stalowych przed nakładaniem farb i podobnych produktów – Wzrokowa ocena czystości powierzchni – Stopnie skorodowania i stopnie przygotowania niezabezpieczonych podłoży stalowych oraz podłoży stalowych po całkowitym usunięciu wcześniej nałożonych powłok

### 10.3. Inne dokumenty

11. Rozporządzenie Ministra Transportu i Gospodarki Morskiej z dnia 30 maja 2000 r. w sprawie warunków technicznych, jakim powinny odpowiadać obiekty inżynierskie i ich usytuowanie (Dz.U. nr 63, poz. 735)
12. Procedura badawcza IBDiM – TWm-32/98 – Badanie penetracji igłą
13. Katalog detali mostowych. GDDKiA – BPBDiM „Transprojekt” Warszawa, 2002 r.

**ZAŁĄCZNIK**

**PRZYKŁADY PRZYKRYĆ PRZERWY DYLATACYJNEJ (wg [13])**

1. Asfaltowe przykrycie szczeliny dylatacyjnej o przesunięciach  $\leq \pm 10$  mm z korytem bez odsadzek

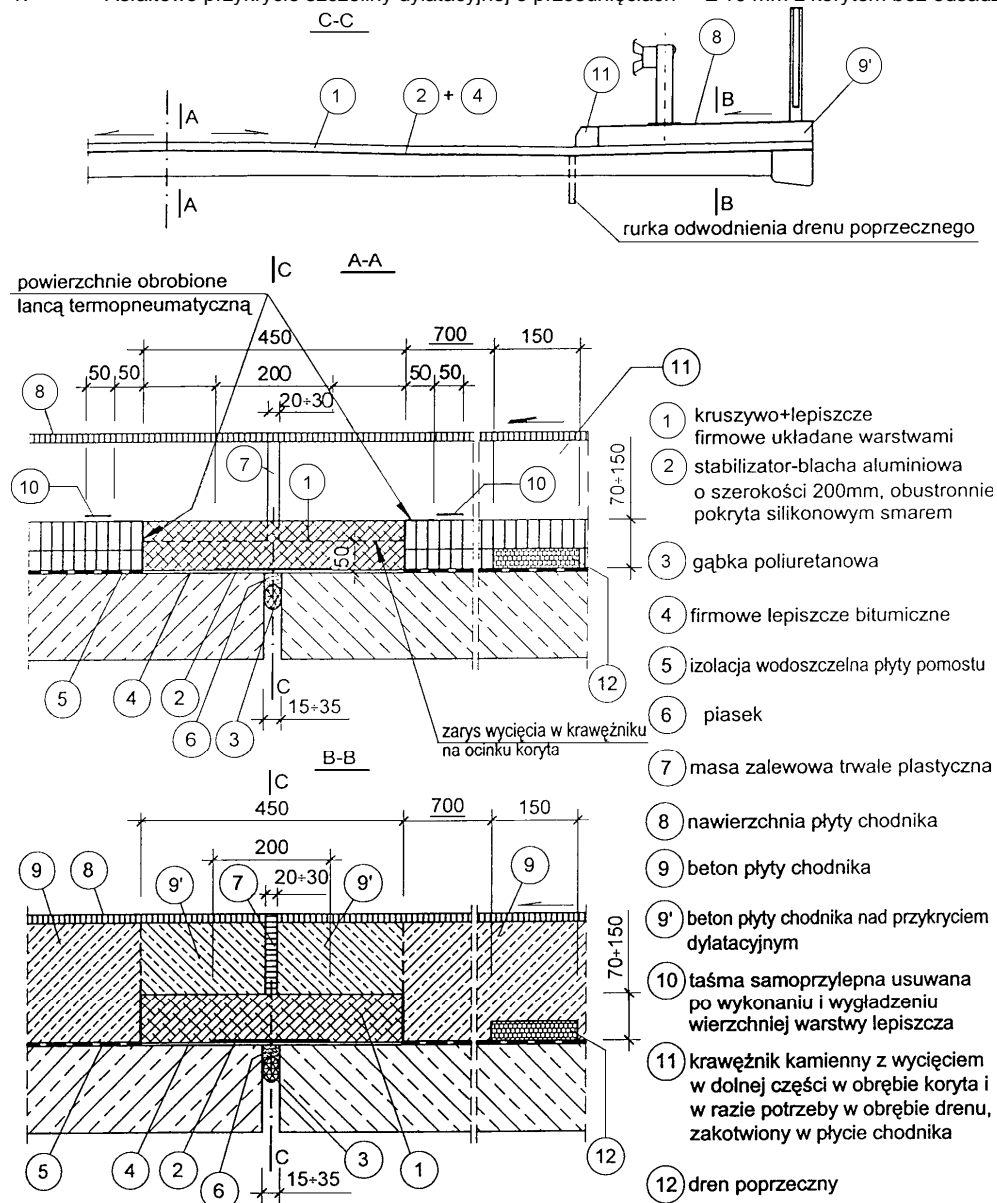



2. Asfaltowe przykrycie szczeliny dylatacyjnej o przesunięciu  $\leq \pm 12,5$  mm z korytem z odsadzkami

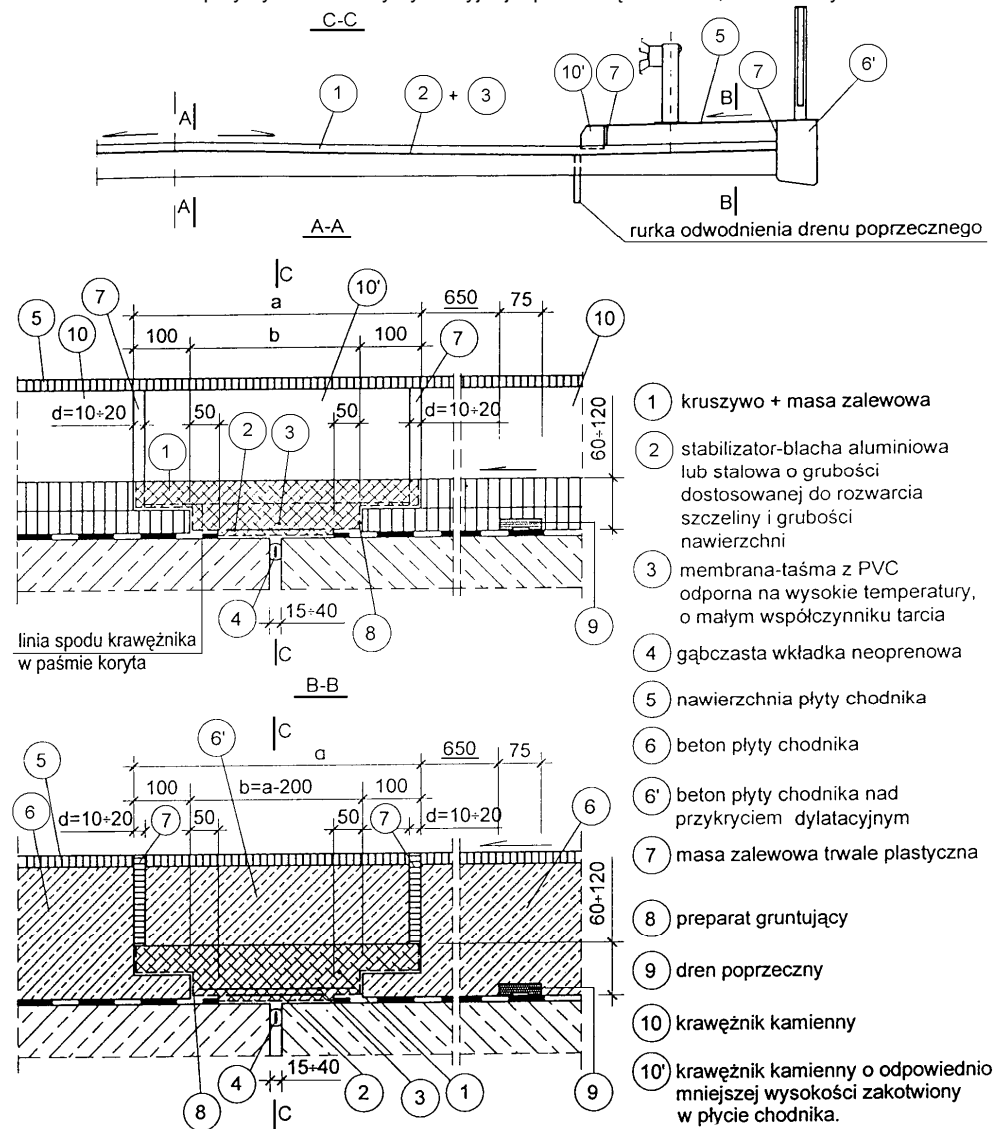

**M.15.05.00. Odwodnienie izolacji pomostu****1. WSTĘP****1.1. Przedmiot ST**

Przedmiotem niniejszej specyfikacji technicznej (ST) są wymagania dotyczące wykonania i odbioru robót budowlanych związanych z wykonaniem odwodnienia izolacji pomostu drogowych obiektów inżynierskich.

**1.2. Zakres stosowania ST**

Specyfikacja techniczna (ST) jest materiałem pomocniczym do opracowania specyfikacji technicznej wykonania i odbioru robót budowlanych stosowanej jako dokument przetargowy i kontraktowy przy zleceniu i realizacji robót na drogowych obiektach inżynierskich.

**1.3. Zakres robót objętych ST**

Ustalenia zawarte w niniejszej specyfikacji dotyczą zasad prowadzenia robót związanych z wykonaniem i odbiorem odwodnienia izolacji na ustroju niosącym obiektu inżynierskiego za pomocą:

drenów prefabrykowanych,  
drenów z grysów jednofrakcyjnych,

**1.4. Określenia podstawowe**

Określenia podstawowe są zgodne z obowiązującymi, odpowiednimi polskimi normami i z definicjami podanymi w ST D-M-00.00.00 „Wymagania ogólne” [1] pkt 1.4.

**1.5. Ogólne wymagania dotyczące robót**

Ogólne wymagania dotyczące robót podano w ST D-M-00.00.00 „Wymagania ogólne” [1], pkt 1.5.

**2. MATERIAŁY****2.1. Ogólne wymagania dotyczące materiałów**

Ogólne wymagania dotyczące materiałów, ich pozyskiwania i składowania, podano w ST D-M-00.00.00 „Wymagania ogólne” [1] pkt 2.

**2.2. Materiały do wykonania robót****2.2.1. Zgodność materiałów z dokumentacją projektową**

Materiały do wykonania robót powinny być zgodne z ustaleniami dokumentacji projektowej lub ST.

**2.2.2. Wymagania ogólne**

Należy stosować materiały, dla których Wykonawca przedstawi aktualną normę lub aprobatę techniczną wydaną przez IBDiM. Jeżeli dokumentacja projektowa i ST nie podają inaczej, do odwodnienia izolacji można stosować materiały o właściwościach podanych poniżej.

**2.2.3. Materiały do wykonania drenu prefabrykowanego**

Do wykonania drenu podłużnego i poprzecznego można stosować dren prefabrykowany składający się z:

- szkieletu wykonanego z polietylenu o wysokiej gęstości (PEHD) metodą kształtowania termicznego. Szkielet powinien mieć szerokość 60 mm i wysokość ok. 16 mm i powinien mieć zdolność szybkiego odprowadzania wody,
- grubego filtra owijającego szkielet, wykonanego z włókniny poliestrowej o gramaturze 150 g/m<sup>2</sup>. Filtr powinien chronić szkielet przed zamulaniem drenu i zapewniać wystarczającą ilość wolnych przestrzeni wokół szkieletu, niezbędną do szybkiego odprowadzenia wody.

Elementy tworzące dren powinny być odporne na wysoką temperaturę i substancje występujące na drogach, jak benzyna, oleje, sól odladzająca.

Dren powinien charakteryzować się dużą przepustowością wody, która dla spadku hydraulicznego  $i = 0,1$  powinna wynosić:

- przy ciśnieniu 200 kPa – 0,3 l/s,
- przy ciśnieniu 400 kPa – 0,15 l/s.

Podstawowe wymagania dla drenu prefabrykowanego przedstawiono w tablicy 1.

Tablica 1. Wymagania dla drenu prefabrykowanego

Lp.	Właściwość	Jednostka	Wymagania	Metoda badań wg
1	Odporność na wysoką temperaturę	°C	≥ 190	Procedura IBDiM nr PB-TM-23 [8]
2	Wytrzymałość na ściskanie	kPa	≥ 750	Procedura IBDiM nr PB-TM-24 [9]

**2.2.4. Materiały do wykonania drenu z grysów****2.2.4.1. Rodzaje materiałów**

Do wykonania drenu z grysów można stosować kruszywo i żywicę epoksydową.

**2.2.4.2. Kruszywo**

Należy stosować kruszywo jednofrakcyjne, ze skał magmowych, czyste (płukane), suche (o wilgotności < 4%) o uziarnieniu 8÷12 mm, marki 20 wg PN-86/B-06712 [2].

**2.2.4.3. Żywica epoksydowa**

Jeżeli dokumentacja projektowa ani ST nie podają inaczej, można stosować dwuskładnikową żywicę epoksydową, modyfikowaną, o podstawowych właściwościach podanych w tablicy 2.

Tablica 2. Wymagania dla żywicy epoksydowej

Lp.	Właściwość	Jednostka	Wymagania	Metoda badań wg
1	Wygląd zewnętrzny	-	wg *)	ocena organoleptyczna
2	Wytrzymałość na rozciąganie	MPa	≥ 5,5	ISO 527-2 [6]
3	Wydłużenie	%	≥ 30	ISO 527-2 [6]
4	Twardość wg Shore D	-	60 ÷ 80	DIN 53 505 [7]

\*) Żywica powinna być barwy określonej przez producenta. Po upływie czasu utwardzania, po dotknięciu powierzchni próbki nie powinno się stwierdzić na palcach widocznych śladów żywicy.

**3. SPRZĘT****3.1. Ogólne wymagania dotyczące sprzętu**

Ogólne wymagania dotyczące sprzętu podano w ST D-M-00.00.00 „Wymagania ogólne” [1], pkt 3.

**3.2. Sprzęt do wykonania robót**

Do wykonania drenu z grysów Wykonawca powinien dysponować:

- mieszadłem zamontowanym na wiertarce wolnoobrotowej,

- małą betoniarką lub taczka do wymieszania żywicy z kruszywem,
  - drobnym sprzętem pomocniczym (przecinarki, łopaty itp.),
  - wiertarką do wiercenia otworów w betonie (nawierzchni asfaltowej).
- Sączki i drena prefabrykowane należy montować ręcznie.

#### 4. TRANSPORT

##### 4.1. Ogólne wymagania dotyczące transportu

Ogólne wymagania dotyczące transportu podano w ST D-M-00.00.00 „Wymagania ogólne” [1], pkt 4.

##### 4.2. Transport, przechowywanie i pakowanie materiałów

###### 4.2.1. Transport drenów prefabrykowanych

Dren należy przechowywać oryginalnie zapakowany, w pomieszczeniach suchych i przewiewnych, osłonięty przed działaniem promieni słonecznych. Dren nie powinien być narażony na bezpośrednie działanie promieni słonecznych dłużej niż przez okres 2 miesięcy. Drena należy przewozić środkami transportowymi w warunkach zabezpieczających je przed opadami atmosferycznymi, zawilgoceniem, zanieczyszczeniem i uszkodzeniem opakowań.

###### 4.2.2. Transport i przechowywanie żywicy epoksydowej

Żywica powinna być pakowana w opakowania firmowe producenta (np. plastikowe puszki lub beczki). Na każdym opakowaniu należy umieścić etykietę zawierającą co najmniej następujące dane:

- nazwę i adres producenta,
- nazwę wyrobu,
- oznaczenie,
- datę produkcji i okres przydatności do stosowania,
- masę netto,
- stosunek mieszania,
- numer aprobaty technicznej,
- sposób przechowywania i stosowania materiałów i zachowania przy tym niezbędnych środków ostrożności, bhp i ochrony środowiska,
- oznaczenie, że wyrób zawiera substancje szkodliwe dla zdrowia.

Żywicę należy przechowywać w suchych, chłodnych pomieszczeniach, w oryginalnych, szczelnie zamkniętych opakowaniach, zabezpieczonych przed działaniem ciepła i bezpośredniego promieniowania słonecznego, z dala od źródeł zapalnych. Okres przydatności do stosowania, w zamkniętych fabrycznie pojemnikach wynosi zwykle 12 miesięcy.

Żywicę należy przewozić krytymi środkami transportu chroniąc opakowania przed uszkodzeniami mechanicznymi zgodnie z PN-89/C-81400 [4].

###### 4.2.3. Transport i przechowywanie kruszywa

Kruszywo w czasie składowania i transportu należy zabezpieczyć przed rozsypaniem, zanieczyszczeniem i zmieszaniem z kruszywami innego rodzaju, frakcji.

###### 4.2.4. Zaprawa niskoskurczowa

Sucha zaprawa powinna być pakowana w worki foliowe. Na każdym opakowaniu powinna być umieszczona etykieta zawierająca dane:

- nazwę wyrobu,
- nazwę rodzaju i odmiany zaprawy,
- nazwę i adres producenta,
- datę produkcji,
- masę netto,
- trwałość,
- informację o proporcji składników,
- informację o uzyskaniu przez wyrób aprobaty technicznej.

Suche zaprawy należy składować w oryginalnych, zamkniętych opakowaniach, w suchych i zadaszonych pomieszczeniach, które nadają się do przechowywania cementu. Maksymalny czas składowania zaprawy powinien być zgodny z zaleceniami producenta.

Suche zaprawy należy przewozić krytymi środkami transportowymi w warunkach zabezpieczających je przed mrozem, opadami atmosferycznymi, zawilgoceniem, zanieczyszczeniem i uszkodzeniem opakowań.

#### 5. WYKONANIE ROBÓT

##### 5.1. Ogólne zasady wykonywania robót

Ogólne zasady wykonywania robót podano w ST D-M-00.00.00 „Wymagania ogólne” [1], pkt 5.

##### 5.2. Wymagania ogólne robót

Elementy odwodnienia izolacji powinny być wykonane zgodnie z dokumentacją projektową i ST oraz spełniać wymagania Rozporządzenia Ministra Transportu i Gospodarki Morskiej z dnia 30 maja 2000 r. w sprawie warunków technicznych, jakim powinny odpowiadać obiekty inżynierskie i ich usytuowanie [16].

Jeżeli ST tak przewiduje, Wykonawca powinien wykonać projekt roboczy odwodnienia, zawierający szczegóły wszystkich elementów odwodnienia izolacji.

Wykonanie drenów według poniższej ST obejmuje ułożenie drenów podłużnych wzdłuż osi odwodnienia, drenów poprzecznych, umieszczanych przed urządzeniami dylatacyjnymi, drenów podłużnych za krawężnikiem oraz krótkich odcinków drenów poprzecznych w podlewce pod krawężnikiem. Rodzaj zastosowanego drenu powinien zostać określony w dokumentacji projektowej lub/i ST.

##### 5.3. Wykonanie odwodnienia izolacji

Podstawowe czynności przy wykonywaniu robót obejmują:

- roboty przygotowawcze,
- wykonanie drenu z prefabrykatów,
- wykonanie drenu z grysu jednofrakcyjnego,
- roboty wykończeniowe.

##### 5.4. Roboty przygotowawcze

Przed przystąpieniem do robót należy, na podstawie dokumentacji projektowej, ST lub wskazań Inżyniera:

- ustalić materiały niezbędne do wykonania robót,
- określić kolejność, sposób i termin wykonania robót,
- wytyczyć przebieg drenów i lokalizację sączków,

- dokładnie oczyścić (odpylić) powierzchnię izolacji przed ułożeniem drenów.

### 5.5. Układanie drenów z grysów

#### 5.5.1. Przygotowanie koryta pod dren

Dren wykonuje się w korycie wykonanym w warstwie wiążącej nawierzchni. Koryto wykonuje się poprzez:

- pozostawienie desek w trakcie wykonywania nawierzchni,
- wycięcie i odkucie zawałowanej nawierzchni.

Wymiary koryta powinny być zgodne z dokumentacją projektową. Jeżeli wymiary te nie zostały określone, to minimalne wymiary koryta wynoszą 15 x 5 cm.

#### 5.5.2. Przygotowanie i ułożenie mieszanki mineralno-żywiczej

Żywicę i utwardzacz należy wymieszać w stosunku określonym przez producenta, za pomocą mieszadła zamontowanego na wiertarce wolnoobrotowej. Przygotowanej żywicy nie można przechowywać, lecz należy ją natychmiast wymieszać z kruszywem.

Kruszywo należy wymieszać z żywicą narzędziami ręcznymi w taczkach lub małej betoniarence. Żywicy powinno być tyle, aby całkowicie otoczyła ziarna kruszywa, ale nie więcej. Przeciętna ilość żywicy to  $1,5 \div 2$  % masy kruszywa.

Temperatura przygotowanej mieszanki powinna wynosić  $+10^{\circ}\text{C} \div +15^{\circ}\text{C}$ . Masa drenażowa powinna być wbudowywana w czasie max. 30 min. od momentu dodania utwardzacza do żywicy (chyba, że producent żywicy podaje inaczej).

Bezpośrednio po wymieszaniu masę drenażową należy wbudować. Nie należy jej mocno zagęszczać, a jedynie wyrównać jej górną powierzchnię. Czas twardnienia masy, w zależności od temperatury otoczenia, wynosi  $12 \div 24$  godziny.

Masę asfaltową nawierzchni należy układać bezpośrednio na drenaż po całkowitym jego stwardnieniu.

### 5.6. Zasady bhp

Pracownicy stykający się bezpośrednio z żywicami powinni stosować okulary i ubrania ochronne, kaski, czapki, rękawice gumowe. W przypadku kontaktu żywicy ze skórą lub oczami należy natychmiast je przemyć dużą ilością wody i zasięgnąć porady lekarza.

Podczas pracy należy bezwzględnie zaniechać palenia tytoniu i spożywania posiłków. Stwardniała żywica jest całkowicie nieszkodliwa dla zdrowia. Szkodliwe w zetknięciu ze skórą są jej składniki.

### 5.7. Roboty wykończeniowe

Roboty wykończeniowe powinny być zgodne z dokumentacją projektową i ST. Do robót wykończeniowych należą prace związane z dostosowaniem wykonanych robót do warunków budowy obiektu i roboty porządkujące.

## 6. KONTROLA JAKOŚCI ROBÓT

### 6.1. Ogólne zasady kontroli jakości robót

Ogólne zasady kontroli jakości robót podano w ST D-M-00.00.00 [1] „Wymagania ogólne”, pkt 6.

### 6.2. Badania przed przystąpieniem do robót

Kontrola wykonania materiałów składowych odwodnienia izolacji w wytwórni spoczywa na producencie. Protokoły kontroli materiałów powinny być dostarczone na budowę łącznie z materiałami.

Przed przystąpieniem do robót Wykonawca powinien:

uzyskać wymagane dokumenty, dopuszczające wyroby budowlane do obrotu i powszechnego stosowania (certyfikaty zgodności, deklaracje zgodności, aprobaty techniczne, protokoły kontroli i odbioru w wytwórni itp.), potwierdzające zgodność materiałów z wymaganiami pktu 2 niniejszej specyfikacji, ew. wykonać własne badania właściwości materiałów przeznaczonych do wykonania robót, określone w pktcie 2 lub przez Inżyniera, skontrolować stan płyty pomostu i izolacji na obiekcie mostowym. Wszystkie dokumenty oraz wyniki badań Wykonawca przedstawi Inżynierowi do akceptacji.

### 6.3. Kontrola w trakcie wykonywania robót

Kontrola robót powinna obejmować:

- sprawdzenie zgodności robót z dokumentacją projektową, ST i projektem roboczym odwodnienia,
- sprawdzenie materiałów,
- sprawdzenie prawidłowości ułożenia drenażu,
- sprawdzenie sprawności całego odwodnienia izolacji.

#### 6.3.1. Sprawdzenie zgodności z dokumentacją projektową

Sprawdzenie zgodności z dokumentacją projektową polega na porównaniu wykonanych elementów odwodnienia z dokumentacją projektową, ST i projektem roboczym odwodnienia.

#### 6.3.2. Sprawdzenie materiałów

Kontrola materiałów powinna być oparta na atestach i certyfikatach producenta potwierdzających zgodność ich właściwości z aprobatami technicznymi, ST i pktem 2.

#### 6.3.3. Sprawdzenie prawidłowości ułożenia drenażu

Odchylenia ułożenia drenażu podłużnego i poprzecznego w planie od projektowanego nie powinny przekraczać 1%.

W przypadku drenu prefabrykowanego należy skontrolować prawidłowość wprowadzenia go do wnętrza sączka oraz mocowanie drenu do izolacji.

Prawidłowo wykonany dren z grysu powinien charakteryzować się dużą ilością wolnych przestrzeni umożliwiających szybkie odprowadzenie wody i pary wodnej. Poszczególne ziarna kruszywa powinny być sklejone żywicą w stopniu uniemożliwiającym ich rozdzielenie przy użyciu siły rąk. Niedopuszczalne są jakiegokolwiek wycieki żywicy z masy drenażowej. Wymiary poprzeczne drenów nie powinny różnić się od projektowanych o więcej niż 2 mm.

#### 6.3.4. Sprawdzenie sprawności systemu odwodnienia

Sprawdzenie sprawności systemu odwodnienia odbywa się przez wlanie wody do drenu podłużnego. Czynność ta umożliwi sprawdzenie drożności drenu.

## 7. OBMIAR ROBÓT

### 7.1. Ogólne zasady obmiaru robót

Ogólne zasady obmiaru robót podano w ST D-M-00.00.00 „Wymagania ogólne” [1], pkt 7.

### 7.2. Jednostka obmiarowa

Jednostkami obmiarowymi są:

m (metr) drenażu z elementów prefabrykowanych lub z grysu jednofrakcyjnego,

## 8. ODBIÓR ROBÓT

### 8.1. Ogólne zasady odbioru robót

Ogólne zasady odbioru robót podano w ST D-M-00.00.00 „Wymagania ogólne” [1], pkt 8.

Roboty uznaje się za wykonane zgodnie z dokumentacją projektową, ST i wymaganiami Inżyniera, jeżeli wszystkie pomiary i badania z zachowaniem tolerancji wg punktu 6 dały wyniki pozytywne.

## 8.2. Odbiór robót zanikających i ulegających zakryciu

Odbiorowi robót zanikających i ulegających zakryciu podlegają:

- oczyszczenie powierzchni izolacji,
- ułożenie drenów podłużnych i poprzecznych,

Odbiór tych robót powinien być zgodny z wymaganiami pktu 8.2 ST D-M-00.00.00 „Wymagania ogólne” [1] oraz niniejszej ST.

## 9. PODSTAWA PŁATNOŚCI

### 9.1. Ogólne ustalenia dotyczące podstawy płatności

Ogólne ustalenia dotyczące podstawy płatności podano w ST D-M-00.00.00 „Wymagania ogólne” [1], pkt 9.

### 9.2. Cena jednostki obmiarowej

Cena jednostkowa 1 m drenu prefabrykowanego obejmuje:

- prace pomiarowe i roboty przygotowawcze,
- oznakowanie robót,
- dostarczenie materiałów i sprzętu,
- łączenie poszczególnych odcinków drenu,
- przyklejenie drenu do izolacji,
- wykonanie badań,
- oczyszczenie miejsca robót.

Cena wykonania 1 m drenu z grysu obejmuje:

- prace pomiarowe i roboty przygotowawcze,
- oznakowanie robót,
- dostarczenie materiałów i sprzętu,
- wykonanie masy drenażowej,
- wycięcie koryta w warstwie wiążącej nawierzchni lub ułożenie deskowania,
- ułożenie masy drenażowej,
- wykonanie badań,
- oczyszczenie miejsca robót.

W skład ceny jednostkowej każdego z elementów wchodzi również wykonanie projektu roboczego odwodnienia.

Wszystkie roboty powinny być wykonane według wymagań dokumentacji projektowej, ST i niniejszej specyfikacji technicznej.

### 9.3. Sposób rozliczenia robót tymczasowych i prac towarzyszących

Cena wykonania robót określonych niniejszą ST obejmuje:

roboty tymczasowe, które są potrzebne do wykonania robót podstawowych, ale nie są przekazywane Zamawiającemu i są usuwane po wykonaniu robót podstawowych, prace towarzyszące, które są niezbędne do wykonania robót podstawowych, niezaliczane do robót tymczasowych.

## 10. PRZEPISY ZWIĄZANE

### 10.1. Specyfikacje techniczne (ST)

1. D-M-00.00.00 Wymagania ogólne

### 10.2. Normy

2. PN-86/B-06712 Kruszywa mineralne do betonu
3. PN-85/B-04500 Zaprawy budowlane – Badanie cech fizycznych i wytrzymałościowych
4. PN-89/C-81400 Wyroby lakierowe – Pakowanie, przechowywanie, transport
5. PN-EN 1008:2004 Woda zarobowa do betonów
6. ISO 527-2 Plastics-Determination of tensile properties. Part 2: Test conditions for moulding and extrusion plastics (Tworzywa sztuczne – Określenie własności wytrzymałościowych przy rozciąganiu. Część 2: Warunki przeprowadzania badań prasowanych i wyciskanych tworzyw sztucznych)
7. DIN 53505 Prüfung von Kautschuk und Elastomeren – Härteprüfung nach Shore A und Shore D (Badanie gumy i elastomerów – Badanie twardości metodą Shore A i D)

### 10.3. Inne

8. Procedura badawcza IBDiM nr PB-TM-23. Oznaczenie odporności na wysoką temperaturę drenów o szkieletcie z polietylenu z filtrem poliestrowym
9. Procedura badawcza IBDiM nr PB-TM-24. Oznaczenie wytrzymałości na ściskanie elementów o strukturze komórkowej wykonanych z elastomerów lub tworzyw sztucznych
10. Procedura badawcza IBDiM nr PB-TM-11. Oznaczanie odporności na wysoką temperaturę tworzywa sztucznego przeznaczonego na elementy odwodnienia obiektów mostowych
11. Procedura badawcza IBDiM nr PB-TM-12. Oznaczanie odporności na niską temperaturę tworzywa sztucznego przeznaczonego na elementy odwodnienia obiektów mostowych
12. Procedura badawcza IBDiM nr PB-TM-14. Oznaczanie odporności na media chemiczne tworzywa sztucznego przeznaczonego na elementy odwodnienia obiektów mostowych
13. Procedura badawcza IBDiM nr PB-TM-X3. Badanie przyczepności powłoki (lub wyprawy) ochronnej do betonu – Metoda „pull-off”
14. Procedura badawcza IBDiM nr TWm-31/97. Badanie skurczu i pęcznienia zapraw modyfikowanych
15. Procedura badawcza IBDiM nr SO-3. Badanie mrozoodporności zapraw modyfikowanych
16. Rozporządzenie Ministra Transportu i Gospodarki Morskiej z dnia 30 maja 2000 r. w sprawie warunków technicznych, jakim powinny odpowiadać obiekty inżynierskie i ich usytuowanie (Dz.U. nr 63, poz. 735)
17. Katalog detali mostowych. GDDKiA-BPBDiM „Transprojekt” Warszawa, 2002 r.

**ZAŁĄCZNIK**  
**PRZYKŁADY DRENÓW ODWADNIAJĄCYCH IZOLACJĘ POMOSTU OBIEKTU MOSTOWEGO (WG [17])**

1. Dren z kruszywa otoczonego żywicą uformowany w nawierzchni

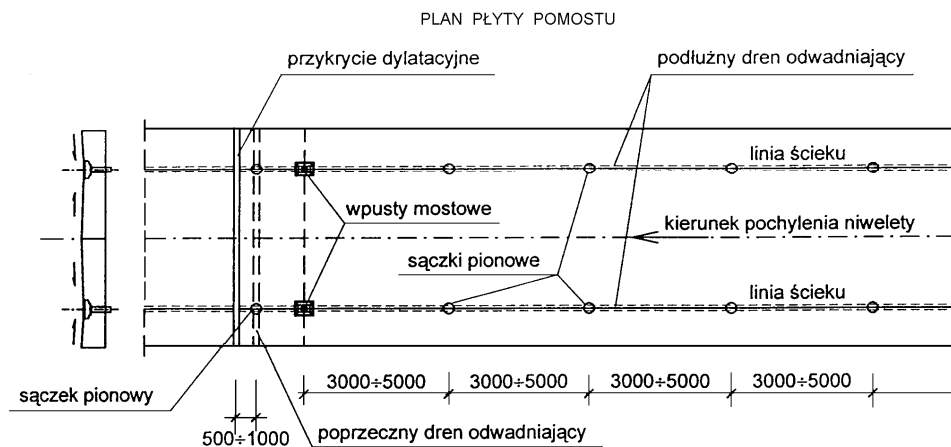

Uwaga: wymiary w mm

**M.15.06.00. Warstwa filtracyjna za przyczółkiem****1. WSTĘP****1.1. Przedmiot ST**

Przedmiotem niniejszej ogólnej specyfikacji technicznej (ST) są wymagania dotyczące wykonania i odbioru robót budowlanych związanych z wykonaniem warstwy filtracyjnej wraz z zabezpieczeniem za przyczółkami drogowych obiektów inżynierskich.

**1.2. Zakres stosowania ST**

Ogólna specyfikacja techniczna (ST) jest materiałem pomocniczym do opracowania specyfikacji technicznej wykonania i odbioru robót budowlanych (ST) stosowanej jako dokument przetargowy i kontraktowy przy zleceniu i realizacji robót na obiektach inżynierskich.

**1.3. Zakres robót objętych ST**

Ustalenia zawarte w niniejszej specyfikacji dotyczą zasad prowadzenia robót związanych z wykonaniem i odbiorem pionowej warstwy filtracyjnej za przyczółkiem obiektu inżynierskiego składającej się z geokompozytu drenażowego i z warstwy filtracyjnej z gruntów niespoistych.

**1.4. Określenia podstawowe**

**1.4.1. Warstwa filtracyjna za przyczółkiem** – pionowa warstwa z tworzywa sztucznego i ew. gruntu przepuszczalnego, służąca do odwodnienia (drenażu) powierzchniowego ściany przyczółka i tworząca izolację wodoszczelną tej ściany.

**1.4.2. Zabezpieczenie odwodnienia przyczółka** – sposób ujęcia i odprowadzenia, poza obszar nasypu, wody zbierającej się w dolnej części warstwy filtracyjnej.

**1.4.3. Wskaźnik zagęszczenia gruntu** - wielkość charakteryzująca stan zagęszczenia gruntu, określona wg wzoru:

$$I_s = \frac{S_d}{S_{ds}}$$

gdzie:

$S_d$  - gęstość objętościowa szkieletu gruntu w nasypie, określona wg BN-77/8931-12 [9], w gramach na centymetr sześcienny,

$S_{ds}$  - maksymalna gęstość objętościowa szkieletu gruntu zagęszczonego wg PN-B-04481 [8], w gramach na centymetr sześcienny.

**1.4.4. Wskaźnik różnoziarnistości** - wielkość charakteryzująca zagęszczalność gruntów niespoistych, określona wg wzoru:

$$U = \frac{d_{60}}{d_{10}}$$

gdzie:

$d_{60}$  - średnica oczek sita, przez które przechodzi 60 % gruntu [mm],

$d_{10}$  - średnica oczek sita, przez które przechodzi 10 % gruntu [mm].

**1.4.5.** Pozostałe określenia podstawowe są zgodne z obowiązującymi, odpowiednimi polskimi normami i z definicjami podanymi w ST D-M-00.00.00 „Wymagania ogólne” [1] pkt 1.4.

**1.5. Ogólne wymagania dotyczące robót**

Ogólne wymagania dotyczące robót podano w ST D-M-00.00.00 „Wymagania ogólne” [1], pkt 1.5.

**2. MATERIAŁY****2.1. Ogólne wymagania dotyczące materiałów**

Ogólne wymagania dotyczące materiałów, ich pozyskiwania i składowania, podano w ST D-M-00.00.00 „Wymagania ogólne” [1] pkt 2.

**2.2. Materiały do wykonania robót****2.2.1. Zgodność materiałów z dokumentacją projektową**

Materiały do wykonania robót powinny być zgodne z ustaleniami dokumentacji projektowej lub ST. Dla wszystkich zastosowanych materiałów Wykonawca przedstawi Polską Normę lub aktualną aprobatę techniczną wydaną przez IBDiM.

Wykonawca dostarczy Inżynierowi zaświadczenia producenta potwierdzające spełnienie przez zastosowane materiały wymaganych właściwości oraz trwałości, a także wyniki przeprowadzonych badań.

Jeżeli ST i dokumentacja projektowa nie podają inaczej, można stosować materiały spełniające wymagania podane poniżej.

**2.2.2. Geokompozyt drenażowy**

Zastosowany geokompozyt drenażowy powinien być odporny na czynniki środowiskowe spowodowane zastosowaniem materiałów, technologii i warunków eksploatacyjnych dopuszczonych w budownictwie mostowym i drogowym.

Celem zastosowania geokompozytu drenażowego jest stworzenie trwałej izolacji wodoszczelnej przyczółka oraz drenażu powierzchniowego ściany przyczółka. Geokompozyt powinien również umożliwiać wentylację ścian w kontakcie z gruntem, zapewniając ciągły przepływ powietrza i obniżanie wilgotności w każdym warunkach.

W celu uzyskania właściwości drenażowych, izolacyjnych i wentylacyjnych na ścianach przyczółka można stosować geokompozyt drenażowy wykonany z folii wytłaczanej z polietyleny o wysokiej gęstości (geomembrany), połączonej z geotkaniną polipropylenową, pełniącą funkcję filtracyjną.

Zastosowany system drenażowy powinien zapewniać pełną szczelność, np. przez ukształtowanie w pasmach geomembrany zamków ze ścieżkami z samoprzylepnego bitumu.

Należy stosować system drenażowy dostosowany do nacisku gruntu (zagłębienia przyczółka) występującego w konkretnych warunkach.

Jeżeli dokumentacja projektowa ani ST nie przewidują inaczej, dla gruntów wywierających nacisk na geomembranę nie przekraczający 50 kPa można zastosować system drenażowy o parametrach podanych w tablicach 1 i 2.

Tablica 1. Właściwości fizyko-mechaniczne geokompozytu drenażowego

Lp.	Właściwości	Jednostka	Wartość	Metoda badań wg
1	Wytrzymałość na rozciąganie:			PN ISO 10319:1996 [3]
	- wzdłuż pasma	kN/m <sup>2</sup>	20	
	- w poprzek pasma	kN/m <sup>2</sup>	17	
2	Wydłużenie względne przy obciążeniu maksy-			

	malnym - wzdłuż pasma - w poprzek pasma	% %	12 9	PN ISO 10319:1996 [3]
3	Zdolność przepływu wody $q$ w płaszczyźnie geokompozytu przy gradiencie hydraulicznym 0,1 i nacisku <sup>1)</sup> : - 20 kPa - 100 kPa	$m^2/s$ $m^2/s$	$4,5 \times 10^{-4}$ $1,5 \times 10^{-4}$	PN-EN ISO 12958:2002 [4]
4	Zdolność przepływu wody $q$ w płaszczyźnie geokompozytu przy gradiencie hydraulicznym 1 i nacisku <sup>1)</sup> : - 20 kPa - 100 kPa	$m^2/s$ $m^2/s$	$17 \times 10^{-4}$ $7 \times 10^{-4}$	PN-EN ISO 12958:2002 [4]

1) podano wymaganie dotyczące wodoprzepuszczalności krótkotrwałej

Tablica 2. Dodatkowe właściwości fizyko-mechaniczne geotkaniny będącej składnikiem geokompozytu drenażowego

Lp.	Właściwości	Jednostki	Wartość	Metoda badań wg
1	Siła przebicia (metoda CBR)	kN	1,45	PN-EN ISO 12236:1998[5]
2	Średnica otworu przy dynamicznym przebiciu (metoda spadającego stożka)	mm	17	PN EN 918:1999 [6]
3	Prędkość przepływu wody prostopadłego do powierzchni geotkaniny	m/s	$1,6 \times 10^{-2}$	PN-EN 11058:2000 [7]
4	Charakterystyczny wymiar porów $O_{90}$	$\mu m$	200	PN-EN ISO 12956:2002 [12]

W skład systemu powinny wchodzić elementy mocujące - np. listwa do mocowania geomembrany wzdłuż górnego brzegu oraz gwoździe lub kołki stalowe.

### 2.2.3. Warstwa filtracyjna z gruntu przepuszczalnego

Warstwa filtracyjna może być wykonana z gruntów niespoistych, tj. żwiru, mieszanki, piasku grubo- i średnioziarnistego. Materiał zastosowanej warstwy filtracyjnej powinien spełniać następujące warunki:

- mrozoodporność po 25 cyklach zamrażania i odmrażania: strata masy  $M_2 \leq 10\%$ ,
- współczynnik filtracji gruntu poddanego 25 cyklom zamrażania i odmrażania, zagęszczonego do wskaźnika zagęszczenia  $I_s \geq 1,0$ :  $k_{10} \geq 6 \times 10^{-5}$  m/s,
- uziarnienie warstwy filtracyjnej powinno spełniać wymagania:

$$4 < \frac{d_{15wf}}{d_{15zs}} < 20, \quad \frac{d_{50wf}}{d_{50zs}} < 25$$

gdzie:

$d_{15}$ ,  $d_{50}$  – średnice cząstek, dla których odpowiednio 15 i 50% próbek przechodzi przez sito o wymiarach oczek odpowiadających danej średnicy ( $zs$  – zasypka za warstwą filtracyjną,  $wf$  – warstwa filtracyjna),

d) wskaźnik zagęszczenia warstwy filtracyjnej:  $I_s \geq 1,0$ ,

e) wskaźnik różnoziarnistości:  $U \geq 5$ ,

f) zawartość związków siarki w przeliczeniu na  $SO_3$  nie powinna być większa niż 0,2% masy.

Grubość warstwy filtracyjnej powinna wynosić co najmniej 0,5 m. Grubość ta powinna być zwiększona do 1 m, a warstwa filtracyjna powinna być wykonana ze żwiru, w przypadku blisko zalegających warstw wodonośnych za klinem odłamu i trudności z wykonaniem ukośnej warstwy wodonośnej.

### 2.2.4. Materiały do odprowadzenia wody z warstwy filtracyjnej

Zgodnie z niniejszą ST do odprowadzenia wody z warstwy filtracyjnej można stosować:

- rurki drenarskie ceramiczne lub z tworzyw sztucznych, które powinny mieć średnicę nie mniejszą niż 10 cm,
- odpowiednio ukształtowaną warstwę z gruntu nieprzepuszczalnego.

Rurki drenarskie powinny znajdować się w dodatkowej obsypce z gysu bazaltowego lub granitowego o uziarnieniu od 8 do 16 mm.

#### 2.2.4.1. Ceramiczne rurki drenarskie

Ceramiczne rurki drenarskie powinny odpowiadać wymaganiom PN-B-12040 [13]: mieć kształt walca lub prawidłowego graniastosłupa wielobocznego, o długości nominalnej 330 mm. Grubość ścianki na obwodzie powinna być jednakowa dla każdej rurki. Wymagania dla rurek podano w tablicy 3.

Ceramiczne rurki drenarskie mogą być przechowywane na składowiskach otwartych. Składowisko powinno być wyrównane i utwardzone z odpowiednimi spadkami na odprowadzenie wód opadowych, oczyszczone z gruzu, śniegu i innych zanieczyszczeń. Ceramiczne rurki drenarskie należy układać w pryzmy oddzielnie poszczególnymi średnicami do wysokości 2,0 m. Pryzmy należy zabezpieczyć przed obsuwaniem się według PN-B-12030 [14] drewnianymi listwami lub ceglami.

Do zabezpieczenia szczelin stykowych ceramicznych rurek drenarskich można stosować materiały odpowiadające następującym wymaganiom:

- papę wg PN-B-27617 [15],
- żwir naturalny, sortowany o wymiarach ziaren większych niż otwory w rurociągu drenarskim (również szczelin stykowych między rurkami), spełniający wymagania PN-91/B-06716 [16].
- włókninę, która powinna być materiałem odpornym na działanie wilgoci, środowiska agresywnego chemicznie i biologicznie oraz temperatury, bez rozdarć, dziur i przerw ciągłości z dobrą przyczepnością z gruntem zasypki; dla zastosowanej włókniny Wykonawca powinien przedstawić aprobatę techniczną.

Tablica 3. Wymagania dla ceramicznych rurek drenarskich

Lp.	Właściwości i cechy	Typ rurki		
		100	125	150
1	Średnica wewnętrzna, mm	$100 \pm 5$	$125 \pm 6$	$150 \pm 7$
2	Grubość ścianek, mm	od 9 do 18	od 10 do 20	od 11 do 22



3	Deformacja (elipsowość) otworu, mm	7	8	10
4	Różnice grubości ścianek, mm	3	3	4
5	Wygięcie rurki, mm	6	7	8
6	Odchylenie płaszczyzny czołowej, mm	3	3	4
7	Zgrubienie na krawędzi wewnętrznej otworu, mm	1	1	1
8	Odpryski na powierzchni, suma największych wymiarów, mm	45	45	45
9	Odporność na działanie mrozu, liczba cykli zamrażania i odmrażania bez uszkodzeń	20	20	20
10	Wytrzymałość na działanie siły zgniatającej, daN	392	392	392

**2.2.4.2. Rurki drenarskie z tworzywa sztucznego**

Rurki drenarskie z tworzywa sztucznego powinny odpowiadać wymaganiom PN-C-89221 [17], tj. być rurkami spiralnie karbowanymi, perforowanymi, wyprodukowanymi z polichlorku winylu i odpowiednich dodatków metodą wytłaczania. Rurki drenarskie powinny mieć powierzchnię bez pęcherzy, powinny być obcięte prostopadłe do osi, w sposób umożliwiający dokładne ich łączenie.

Szczeliny wlotowe (szparki podłużne) powinny znajdować się między karbami rurki, powinny być wolne od grudek i resztek materiału i powinny być tak wykonane, aby przepływająca przez nie woda nie napotykała oporów. Szczeliny powinny być równomiernie rozmieszczone na długości i obwodzie rurki.

Wymagania dla rurek drenarskich z polichlorku winylu podano w tablicy 4.

Tablica 4. Wymagania dla rurek drenarskich karbowanych z nieplastifikowanego polichlorku winylu

Lp.	Właściwości i cechy	Średnica zewnętrzna nominalna, mm	
		100	125
1	Średnica zewnętrzna, mm	100,5	126,5
2	Dopuszczalna odchyłka średnicy zewnętrznej, mm	-1,5	-2,0
3	Średnica wewnętrzna, mm	91,0	115,0
4	Dopuszczalna odchyłka średnicy wewnętrznej, mm	+2	+2,5
5	Długość rurki, m	75	50
6	Szerokość szczelin wlotowych, mm	od 0,6 do 1,0 lub od 1,1 do 1,5	od 1,7 do 2
7	Ogólna powierzchnia szczelin wlotowych na dł. 1 m, cm <sup>2</sup> , co najmniej:		
	dla szerokości od 0,6 do 1,0 mm	13	-
	dla szerokości od 1,1 do 1,5 mm	33	-
	dla szerokości od 1,7 do 2,0 mm	-	46
8	Liczba szczelin węższych na 1 m rurki, %	20	20
9	Odporność na uderzenie, wg PN-C-89221 [17]	dopuszcza się uszkodzenie najwyżej 1 próbki	
10	Wytrzymałość na zginanie, wg PN-C-89221 [17]	próbka nie powinna załamywać się i wykazywać pęknięć	
11	Wytrzymałość na zerwanie, wg PN-C-89221 [17]	próbka nie powinna ulec zerwaniu	
12	Zmiana wymiarów śr., wg PN-C-89221, %, nie więcej niż	12	12

Rurki drenarskie należy przechowywać na utwardzonym placu, w nienastłonecznionych miejscach. Zwoje rurek drenarskich należy układać płasko w stosy do wysokości 4 zwojów w temp. 25°C, a powyżej 25°C do wysokości 2 zwojów. Rurki drenarskie zwykłe (typu Z, barwy naturalnego PCW) należy chronić przed działaniem sił mechanicznych w temperaturze poniżej 0°C, natomiast rurki o zwiększonej odporności na obniżoną temperaturę (typu O, barwy czarnej) należy chronić w temperaturze poniżej -10°C.

Złączki, służące do połączenia rurek drenarskich karbowanych (przez ich skręcenie) powinny być wykonane z polietylenu wysokociśnieniowego. Wymagania dla złączki o średnicy zewnętrznej nominalnej 50 mm powinny odpowiadać BN-84/6366-10 [18].

Złączki należy przechowywać w workach, pudłach kartonowych i innych pojemnikach. Przy składowaniu na odkrytych placach należy chronić przed oddziaływaniem promieni słonecznych. W magazynach zamkniętych temperatura otoczenia nie może przekraczać 40°C, a odległość składowania powinna być większa niż 1 m od czynnych urządzeń grzewczych. W przypadku składowania w workach zaleca się układać je w warstwach nie przekraczających wysokości 5 worków.

**2.2.4.3. Umocnienie wylotu rur drenażowych**

Umocnienie wylotu rur drenażowych powinno być zgodne z dokumentacją projektową i ST i może być wykonane np. przez obsypanie grubym tłuczniem na odcinku o długości nie mniejszej niż 25 cm.

**2.2.4.4. Warstwa z gruntu nieprzepuszczalnego**

Warstwę odprowadzającą wodę należy wykonać z gruntu nieprzepuszczalnego, np. z gliny i ukształtować zgodnie z dokumentacją projektową, w postaci koryta lub klina o nachyleniu nie mniejszym niż 3%.

**3. SPRZĘT****3.1. Ogólne wymagania dotyczące sprzętu**

Ogólne wymagania dotyczące sprzętu podano w ST D-M-00.00.00 „Wymagania ogólne” [1], pkt 3.

**3.2. Sprzęt do wykonania robót**

Do oczyszczenia podłoża można stosować sprężarkę śrubową z filtrem olejowym lub odkurzacz przemysłowy

Przewiduje się ręczne układanie geokompozytu. Do mocowania geokompozytu konieczny jest odpowiedni nóż do przycinania arkuszy oraz młotek do przybijania kołków, chyba że producent zaleca inny sposób mocowania materiału.

Zagęszczanie zasypki za przycólkami można wykonać lekkim sprzętem, jak ubijaki, płyty wibracyjne.

Do układania rurek drenarskich można stosować specjalne układarki rurek. Zaleca się ręczne układanie rurek drenarskich.

**4. TRANSPORT****4.1. Ogólne wymagania dotyczące transportu**

Ogólne wymagania dotyczące transportu podano w ST D-M-00.00.00 „Wymagania ogólne” [1], pkt 4.

#### 4.2. Transport, pakowanie i przechowywanie geokompozytu

Rolki geokompozytu powinny być pakowane w folię, stabilizowaną przeciw działaniu promieniowania UV i zabezpieczone przed rozwinięciem. Opakowania nie należy zdejmować, aż do momentu wbudowania geomembrany. Ostony ścieżki bitumicznej nie należy zdejmować do momentu łączenia kolejnych pasm geomembrany.

Na każdym opakowaniu geokompozytu powinna być umieszczona etykieta zawierająca dane:

- oznaczenie wyrobu,
- nazwę i adres producenta,
- datę produkcji,
- numer rolki,
- wymiary w rolce (szerokość i długość),
- masę rolki,
- masę powierzchniową,
- informacje, że wyrób uzyskał aprobatę techniczną IBDiM.

Oznaczenie powinno zawierać:

- rodzaj wyrobu,
- rodzaj surowca,
- nazwę handlową,
- symbol odmiany,
- numer aprobaty technicznej.

W czasie transportu i przechowywania należy chronić geokompozyty przed działaniem promieni słonecznych. Geokompozyty należy przechowywać i transportować wyłącznie w rolkach opakowanych fabrycznie, krytymi środkami transportu, zabezpieczone przed przesuwaniem i zniszczeniem. Na rolkach nie należy układać żadnych obciążeń.

#### 4.3. Transport rurek drenarskich

Ceramiczne rurki drenarskie można przewozić dowolnym środkiem transportu na paletach lub luzem. Załadunek i wyładunek rurek powinien odbywać się:

- za pomocą urządzeń wyposażonych w osprzęt kleszczowy, widłowy lub chwytakowy, w przypadku przewożenia na paletach,
- ręcznie przy użyciu przyrządów pomocniczych, w przypadku przewożenia luzem.

Przy przewożeniu rurek luzem należy:

- układać je równolegle do bocznych ścian środka przewozowego na jednakowej wysokości na całej powierzchni,
- wszystkie ściany boczne środka przewozowego oraz poszczególne rzędy wyrobów zabezpieczyć warstwą materiału wyściółkowego (np. słomy, siana, wełny drzewnej, materiałów syntetycznych).

Rurki z tworzyw sztucznych, zabezpieczone przed przesuwaniem i wzajemnym uszkodzeniami, można przewozić dowolnymi środkami transportu. Podczas załadunku i wyładunku rurek nie należy rzucać. Szczególną ostrożność należy zachować w temperaturze 0°C i niższej. Złączki w workach i pudłach należy przewozić w sposób zabezpieczający je przed zgnieceniem.

#### 4.4. Transport gruntu

Grunt może być przewożony dowolnymi środkami transportu, w warunkach zabezpieczających go przed zanieczyszczeniem i zmieszaniem z innymi frakcjami.

### 5. WYKONANIE ROBÓT

#### 5.1. Ogólne zasady wykonywania robót

Ogólne zasady wykonywania robót podano w ST D-M-00.00.00 „Wymagania ogólne”[1], pkt 5.

Warstwa filtracyjna za przyczółkiem powinna być wykonana zgodnie z dokumentacją projektową, ST oraz Rozporządzeniem Ministra Transportu i Gospodarki Morskiej z dnia 30 maja 2000 r. w sprawie warunków technicznych, jakim powinny odpowiadać obiekty inżynierskie i ich usytuowanie [21].

W przypadku braku wystarczających danych można korzystać z ustaleń podanych w niniejszej specyfikacji.

#### 5.2. Zasady wykonywania robót

Podstawowe czynności przy wykonywaniu robót obejmują:

- roboty przygotowawcze,
- ułożenia geokompozytu,
- ułożenie elementów odprowadzających wodę z warstwy filtracyjnej,
- ułożenie warstwy filtracyjnej,
- roboty wykończeniowe.

#### 5.3. Roboty przygotowawcze

Przed przystąpieniem do robót należy, na podstawie dokumentacji projektowej, ST lub wskazań Inżyniera:

- ustalić materiały niezbędne do wykonania robót,
- określić kolejność, sposób i termin wykonania robót.

#### 5.4. Układanie geokompozytu

Geokompozyt należy układać zgodnie z dokumentacją projektową. Przed ułożeniem geokompozytu należy wykonać i odebrać izolację ciekłą na ścianach przyczółka wg odrębnej ST.

Przed przystąpieniem do układania geokompozytu należy odkurzyć powierzchnię betonu.

Jeżeli producent nie przewiduje innego sposobu układania geomembrany, można stosować następujące zasady aplikacji:

- arkusze należy kłaść wytlóceniami i geotkaniną w stronę gruntu,
- po zmierzeniu wysokości ściany przeznaczonej do zabezpieczenia należy uciąć arkusz geokompozytu odpowiedniej długości,
- poczynając od góry należy przyłożyć geokompozyt do krawędzi ściany lub w odległości 1 metra od narożnika, w celu późniejszego pokrycia go całym arkuszem,
- należy sprawdzić poziomnicą, czy arkusze zwisają prosto i przybić arkusz do ściany wzdłuż górnego brzegu co około 30 cm,
- drugi arkusz należy połączyć z pierwszym za pomocą zakładu o szerokości zalecanej przez producenta. Należy sprawdzić, czy wytlócenia umieszczone są jedno w drugim. Jeżeli tak przewiduje producent, miejsca połączeń należy uszczelnić taśmą uszczelniającą należąca do systemu,

- jeżeli wzdłuż fundamentu przyczółka układana jest rura drenażowa, to należy owinać ją geotkaniną. W tym celu odmierzając arkusz geokompozytu do przycięcia należy uwzględnić 40 cm nakładkę, która musi być nawinięta na rurę. Następnie geotkaninę należy odseparować od geomembrany na wysokości około 1 m, rurę drenażową należy umieścić na geomembranie po uprzednim położeniu pod rurę warstwy materiału drenażowego (grysu od 8 do 16 mm). Odlączony fragment geotkaniny należy nawinąć wokół rury. W celu usztywnienia całości przed zasypaniem wykopu rurę należy pokryć warstwą materiału drenującego.

#### **5.5. Ułożenie elementów odwadniających warstwę filtracyjną**

Woda zbierająca się w dolnej części warstw filtracyjnych powinna być ujęta i odprowadzona poza obszar nasypu w szczególności za pomocą rurek drenarskich lub rynien ściekowych.

Dopuszcza się odprowadzenie wody bezpośrednio do podłoża, jeśli zbudowane jest ono z gruntów niespoistych i nie ma przeciwwskazań do odprowadzenia je do wód gruntowych

##### **5.5.1. Wykonanie warstwy z gruntu nieprzepuszczalnego**

Warstwę z gruntu nieprzepuszczalnego należy ukształtować zgodnie z dokumentacją projektową - w formie koryta lub klina. Spadek koryta (klina) nie powinien być mniejszy niż 3%.

##### **5.5.2. Układanie rurek drenażowych**

Rurki drenażowe należy układać zgodnie z lokalizacją podaną w dokumentacji projektowej na dnie warstwy zasypowej. Jeżeli dokumentacja tak przewiduje, rurki należy zabetonować w ścianie przyczółka, na wysokości zgodnej z dokumentacją projektową. Pochylenie rurek nie powinno być mniejsze niż 3 %, a w „przejściu przez ścianę” nie mniejsze niż 5%.

Jeżeli dokumentacja projektowa, ST lub Inżynier nie określa inaczej, to dla jednego obiektu można użyć tylko jednego rodzaju materiału, zgodnie z niżej podanymi zasadami.

Rurki ceramiczne należy układać albo:

- z możliwie najmniejszymi szczelinami stykowymi, bez potrzeby ich zabezpieczania, w celu uniemożliwienia zamulania rurek drobnym piaskiem; przy czym za ścisłe ułożenie rurek uznaje się, gdy po podniesieniu ręką jednej z rurek unosi się z nią kilka rurek sąsiednich,
- ze szczelinami stykowymi szerokości od 2 do 15 mm, zabezpieczonymi przed przedostawianiem się drobnych cząstek gruntu do rurek za pomocą pasków papy, pasków włókniny, obsypki żwirowej i innych materiałów zaakceptowanych przez Inżyniera.

Perforowane rurki z tworzyw sztucznych, z gładkimi powierzchniami ich styków, należy łączyć za pomocą złączek, zalecanych przez producenta rurek.

Jeżeli dokumentacja projektowa nie przewiduje inaczej, rurki należy obsypać warstwą grysu od 8 do 16 mm o grubości warstwy około 10 cm, zagęszczoną ubijakiem po obu stronach przewodu.

#### **5.6. Układanie warstwy filtracyjnej z gruntu nieprzepuszczalnego**

Warstwę filtracyjną należy układać za ścianami czołowymi przyczółka oraz za ścianami bocznymi przyczółka. Warstwę filtracyjną należy wykonywać równocześnie z zasypką tylnej ściany przyczółka. Grunt należy zagęszczać niezwłocznie po wbudowaniu. Każda warstwa gruntu nasypowego powinna być zagęszczana przy użyciu lekkiego sprzętu. Należy zwracać szczególną uwagę, aby nie uszkodzić przy tym ułożonego geokompozytu, ani rurek drenażowych. Kolejną warstwę gruntu można układać po stwierdzeniu uzyskania wymaganych parametrów już ułożonej warstwy. Grubość zagęszczanych warstw winna wynosić maksymalnie 0,2 m. W okolicach urządzeń odwadniających oraz instalacji grunt powinien być zagęszczany ręcznie.

Zagęszczanie gruntu powinno odbywać się przy jednoczesnej, stałej kontroli laboratoryjnej. Wskaźnik zagęszczenia powinien wynosić co najmniej 1,0 wg Proctora. Wilgotność technologiczna gruntu w czasie jego zagęszczania powinna być dostosowana do metody zagęszczania, rodzaju gruntu i rodzaju stosowanego sprzętu. Decydującym kryterium jest możliwość uzyskania wymaganej wilgotności gruntu. Wilgotność gruntu powinna być zbliżona do optymalnej (z tolerancją  $\pm 2\%$ ). Jeżeli wilgotność gruntu przeznaczonego do zagęszczania jest większa od wilgotności optymalnej o wartość większą od odchyłek podanych w pkt 6, to grunt należy przesuszyć w sposób naturalny. Jeżeli zachodzi taka potrzeba, to zaleca się zwiększenie wilgotności gruntu przez zraszanie wodą.

Przy zagęszczaniu gruntów nasypowych, dla uzyskania równomiernego wskaźnika należy:

- rozścielać grunt warstwami poziomymi o równej grubości, sposobem ręcznym lub lekkim sprzętem mechanicznym,
- warstwę nasypanego gruntu zagęszczać na całej szerokości, przy jednakowej liczbie przejść sprzętu zagęszczającego,
- prowadzić zagęszczenie od krawędzi ku środkowi nasypu.

#### **5.7. Roboty wykończeniowe**

Roboty wykończeniowe powinny być zgodne z dokumentacją projektową i ST. Do robót wykończeniowych należą prace związane z dostosowaniem wykonanych robót do warunków budowy obiektu i roboty porządkujące.

## **6. KONTROLA JAKOŚCI ROBÓT**

### **6.1. Ogólne zasady kontroli jakości robót**

Ogólne zasady kontroli jakości robót podano w ST D-M-00.00.00 [1] „Wymagania ogólne”, pkt 6.

### **6.2. Badania przed przystąpieniem do robót**

Przed przystąpieniem do robót Wykonawca powinien:

- uzyskać wymagane dokumenty, dopuszczające wyroby budowlane do obrotu i powszechnego stosowania (certyfikaty zgodności, deklaracje zgodności, aprobaty techniczne, ew. badania materiałów wykonane przez dostawców itp.), potwierdzające zgodność materiałów z wymaganiami pktu 2 niniejszej specyfikacji,
- przedstawić karty techniczne stosowanych materiałów,
- ew. wykonać własne badania właściwości materiałów przeznaczonych do wykonania robót, określone w pkt 2 lub przez Inżyniera.

Wszystkie dokumenty oraz wyniki badań Wykonawca przedstawi Inżynierowi do akceptacji.

### **6.3. Badania w trakcie robót**

Badania w trakcie robót obejmują:

- kontrolę materiałów,
- kontrolę ułożenia geokompozytu,
- kontrolę wykonania elementów odwadniających warstwę drenażową,
- kontrolę wykonania warstwy filtracyjnej.

#### **6.3.1. Kontrola materiałów**

##### **6.3.1.1. Kontrola geokompozytu**

Kontrola geokompozytu następuje na podstawie aprobat technicznych i atestów producenta na zgodność z wymaganiami ST oraz dokumentacji projektowej. Ponadto na budowie należy sprawdzić wygląd zewnętrzny geokompozytu:

– pasma geomembran powinny mieć równomierną strukturę układu wytłoczeń. Geotkanina powinna mieć równomierny układ tasiemek osnowy i wątku. Geomembrana i geotkanina powinny być bez przebić, dziur, rozdarć, zmarszczeń, sfaldowań i innych uszkodzeń,

– odchyłka szerokości pasma geomembrany nie powinna przekraczać  $\pm 2\%$  wymiaru nominalnego zamówionego lub podanego przez producenta. Szerokość pasma należy określić przez pomiar bezpośredni z dokładnością do 1 cm, wykonany co 10 mb rozwiniętej rolki geomembrany.

#### 6.3.1.2. Kontrola rur drenarskich

##### a) Ceramiczne rurki drenarskie

Każdą dostawę rurek należy zbadać wrywkowo w zakresie cech zewnętrznych, tzn. skontrolować prawidłowość kształtu, średnicę, grubość ścianek i inne cechy wymienione w tabelicy 3. Dopuszcza się występowanie rys i pęknięć powierzchniowych oraz bruzd i zgrubień na powierzchni zewnętrznej, nie powodujących zmniejszenia mrozoodporności i wytrzymałości. Wynik sprawdzenia cech zewnętrznych należy uznać za poprawny, jeśli liczba sztuk niedobrych w próbce liczącej 80 rurek, jest mniejsza od 7. Jeśli łączna liczba sztuk niedobrych w próbce jest większa lub równa 8, cała partię dostawy należy uznać za niezgodną z wymaganiami PN-B-12040 [13], w związku z czym wymaga ona przesortowania.

##### b) Rurki drenarskie z tworzywa sztucznego

Każdą dostawę rurek należy zbadać wrywkowo w zakresie cech zewnętrznych, określonych w pktcie 2.2.4.2. i tabelicy 4 lp. od 1 do 8, wybierając w sposób losowy 6% zwojów, wg wskazań Inżyniera, z którym należy pobrać odcinki próbek do badań. Sprawdzenie wykonania szczelin wlotowych należy przeprowadzić od wewnątrz, po rozcięciu odcinka rurki o długości 1 m. W przypadkach wątpliwych lub spornych należy przeprowadzić badania wymienione w tabelicy 4, lp. od 9 do 12.

Złączki rurek z tworzywa sztucznego należy badać w zakresie cech zewnętrznych (gładkość powierzchni, brak pęcherzy), a w przypadkach wątpliwych i spornych - na zerwanie obciążnikiem o masie 26 kg z wysokości 0,5 m.

#### 6.3.1.3. Kontrola materiału zasypowego

Należy sprawdzić rodzaj i stan gruntu przeznaczzonego do wykonania warstwy filtracyjnej. Badania przydatności gruntów powinny być wykonane na próbkach pobranych z każdej partii pochodzącej z nowego źródła, jednak nie rzadziej niż 3 razy na obiekt. Grunt powinien odpowiadać wymaganiom punktu 2 niniejszej OST:

- skład granulometryczny i wskaźnik różnoziarnistości należy sprawdzać wg PN-88/B-04481[8],
- wskaźnik różnoziarnistości gruntów do wykonania warstwy filtracyjnej powinien być większy od 5,
- zawartość części organicznych należy sprawdzać metodą chemiczną (I.W. Tiurina) przez utlenienie za pomocą dwuchromianu potasu: zawartość części organicznych w gruncie nie powinna przekraczać 2%,
- współczynnik filtracji dla gruntów do wykonania warstwy filtracyjnej powinien wynosić  $k_{10} \geq 6 \times 10^{-5}$  m/s, badany wg PN-55/B-04492 [19],
- zawartość związków siarki, wg PN-EN 1744-1 [20] nie powinna przekraczać 0,2%.

#### 6.3.2. Kontrola ułożenia geokompozytu

Sprawdzeniu podlega dokładność obłożenia całej powierzchni, ze szczególnym zwróceniem uwagi na miejsce styku pasm geomembrany, tj. na szerokość zakładów w tych miejscach. Szerokość zakładu nie powinna się różnić od zalecanego przez producenta o więcej niż 1 cm.

#### 6.3.3. Kontrola ułożenia rur drenarskich i koryta z gliny

Należy skontrolować:

- a) zgodność wykonania rurociągu z dokumentacją projektową (lokalizacja, wymiary),
- b) prawidłowość ułożenia rurociągu, zgodnie z pktm 5.5.2,
- c) prawidłowość wykonania umocnienia wylotu rurociągu na zgodność z dokumentacją projektową,
- d) prawidłowość kształtu i spadków koryta (klina) z gliny na zgodność z dokumentacją projektową.

#### 6.3.4. Kontrola wykonania warstwy filtracyjnej

Przy kontroli wykonania warstwy filtracyjnej należy:

- a) badanie wskaźnika zagęszczenia, wg pktu 1.4.1 wykonywać co najmniej 3 razy na 500 m<sup>3</sup> objętości zasypki, lecz nie rzadziej niż 3 razy dla każdej podpory, przy czym wskaźnik zagęszczenia gruntu, wg BN-77/8931-12 [9], powinien wynosić  $I_s \geq 1,0$ . Jeżeli badania kontrolne wykażą, że zagęszczenie warstwy nie jest wystarczające, to Wykonawca powinien spulchnić warstwę, doprowadzić grunt do wilgotności optymalnej i powtórnie zagęścić. Jeżeli powtórne zagęszczenie nie spowoduje uzyskania wymaganego wskaźnika zagęszczenia. Wykonawca powinien usunąć warstwę i wbudować nowy materiał, o ile Inżynier nie zezwoli na ponowienie próby prawidłowego zagęszczenia warstwy. Wyniki kontroli zagęszczenia robót Wykonawca powinien wpisywać do dokumentów laboratoryjnych. Prawidłowość zagęszczenia konkretnej warstwy powinna być potwierdzona przez Inżyniera wpisem w dzienniku budowy,
- b) wilgotność optymalną oznaczać na podstawie próby normalnej metodą I wg PN-88/B-04481 [8]. Odchylenia od wilgotności optymalnej w trakcie zagęszczania zasypki nie powinny przekraczać  $\pm 2\%$ ,
- c) grubość warstwy filtracyjnej mierzyć przymiarem liniowym, przy czym nie powinna być ona mniejsza od projektowanej o więcej niż 5 cm.

## 7. OBMIAR ROBÓT

### 7.1. Ogólne zasady obmiaru robót

Ogólne zasady obmiaru robót podano w ST D-M-00.00.00 „Wymagania ogólne” [1], pkt 7.

### 7.2. Jednostka obmiarowa

Jednostką obmiarową jest m<sup>2</sup> (metr kwadratowy) warstwy filtracyjnej (powierzchni obłożonej geomembraną).

## 8. ODBIÓR ROBÓT

### 8.1. Ogólne zasady odbioru robót

Ogólne zasady odbioru robót podano w ST D-M-00.00.00 „Wymagania ogólne” [1], pkt 8.

Roboty uznaje się za wykonane zgodnie z dokumentacją projektową, ST i wymaganiami Inżyniera, jeżeli wszystkie pomiary i badania z zachowaniem tolerancji wg punktu 6 dały wyniki pozytywne.

### 8.2. Odbiór robót zanikających i ulegających zakryciu

Odbiorowi robót zanikających i ulegających zakryciu podlegają:

- ułożenie geokompozytu,
- ułożenie rurek drenarskich,
- ułożenie warstwy filtracyjnej.

Odbiór tych robót powinien być zgodny z wymaganiami pktu 8.2 ST D-M-00.00.00 „Wymagania ogólne” [1] oraz niniejszej ST.

**9. PODSTAWA PŁATNOŚCI****9.1. Ogólne ustalenia dotyczące podstawy płatności**

Ogólne ustalenia dotyczące podstawy płatności podano w ST D-M-00.00.00 „Wymagania ogólne” [1] , pkt 9.

**9.2. Cena jednostki obmiarowej**

Cena jednostkowa obejmuje:

- zakup i dostarczenie materiałów i pozostałych czynników produkcji,
- oczyszczenie podłoża betonowego,
- ułożenie geokompozytu,
- ułożenie rurociągu z rur drenażowych, w tym ułożenie rur w ścianach przyczółków,
- połączenia i uszczelnienia rur,
- wykonanie umocnienia wylotu rurociągu,
- wbudowanie i zagęszczenie materiału warstwy filtracyjnej,
- wykonanie koryta lub klina z materiału nieprzepuszczalnego,
- wykonanie badań,
- uporządkowanie terenu robót.

Wszystkie roboty powinny być wykonane wg wymagań dokumentacji projektowej, ST i niniejszej specyfikacji technicznej.

**9.3. Sposób rozliczenia robót tymczasowych i prac towarzyszących**

Cena wykonania robót określonych niniejszą ST obejmuje:

- roboty tymczasowe, które są potrzebne do wykonania robót podstawowych, ale nie są przekazywane Zamawiającemu i są usuwane po wykonaniu robót podstawowych,
- prace towarzyszące, które są niezbędne do wykonania robót podstawowych, niezaliczane do robót tymczasowych.

**10. PRZEPISY ZWIĄZANE****10.1. Specyfikacje techniczne (ST)**

- |                 |                     |
|-----------------|---------------------|
| 1. D-M-00.00.00 | Wymagania ogólne    |
| 2. M-08.01.00   | Beton konstrukcyjny |

**10.2. Normy**

- |                          |  |
|--------------------------|--|
| 3. PN ISO 10319:1996     | Geotekstyli. Badanie wytrzymałości na rozciąganie metodą szerokich próbek  |
| 4. PN-EN ISO 12958:2002  | Geotekstyli i wyroby pokrewne. Wyznaczanie zdolności przepływu wody w płaszczyźnie wyrobu  |
| 5. PN-EN ISO 12236:1998  | Geotekstyli i wyroby pokrewne. Badanie na przebicie statyczne (metoda CBR)   |
| 6. PN EN 918:1999        | Geotekstyli i wyroby pokrewne. Wyznaczanie wytrzymałości na dynamiczne przebicie (metoda spadającego stożka)                     |
| 7. PN-EN 11058:2000      | Geoteksyli i wyroby pokrewne. Wyznaczanie wodoprzepuszczalności w kierunku prostopadłym do powierzchni materiału, bez obciążenia |
| 8. PN-88/B-04481         | Grunty budowlane. Badania próbek gruntu  |
| 9. BN-77/8931-12         | Oznaczanie wskaźnika zagęszczenia gruntu   |
| 10. PN-B-11111:1996      | Kruszywa mineralne. Kruszywa naturalne do nawierzchni drogowych. Żwir i mieszanka  |
| 11. PN-60/B-11104        | Materiały kamienne. Brukowiec  |
| 12. PN-EN ISO 12956:2002 | Geotekstyli i wyroby pokrewne. Wyznaczanie wielkości porów   |
| 13. PN-B-12040:1998      | Ceramiczne rurki drenarskie  |
| 14. PN-B-12030:2002      | Wyroby budowlane ceramiczne i silikatowe. Pakowanie, przechowywanie i transport (zmiana Az1)                                     |
| 15. PN-B-27617:1997      | Papa asfaltowa na tekturze budowlanej (zmiana A1)  |
| 16. PN-91/B-06716        | Kruszywa mineralne. Piaski i żwiry filtracyjne. Wymagania techniczne   |
| 17. PN-C-89221: 2004     | Rury z tworzyw sztucznych. Rury drenarskie karbowane z niezmiękczonego polichlorku winylu (PCV-U) (zmiana Az1)                   |
| 18. BN-84/6366-10        | Kształtki drenarskie typ 50 z polietylenu wysokociśnieniowego  |
| 19. PN-55/B-04492        | Grunty budowlane. Badania właściwości fizycznych. Oznaczanie wskaźnika wodoprzepuszczalności                                     |
| 20. PN-EN 1744-1:2000    | Badania chemicznych właściwości kruszyw. Analiza chemiczna   |

**10.3. Inne dokumenty**

- |     |  |
|-----|--|
| 21. | Rozporządzenie Ministra Transportu i Gospodarki Morskiej z dnia 30 maja 2000 r. w sprawie warunków technicznych, jakim powinny odpowiadać obiekty inżynierskie i ich usytuowanie (Dz.U. nr 63, poz. 735) |
|-----|--|

**ZAŁĄCZNIK****PRZYKŁADY ODWODNIENIA ZASYPKI PRZYZCÓŁKA**

Rys. 1. Warstwa filtracyjna za przyczółkiem z tworzywa sztucznego

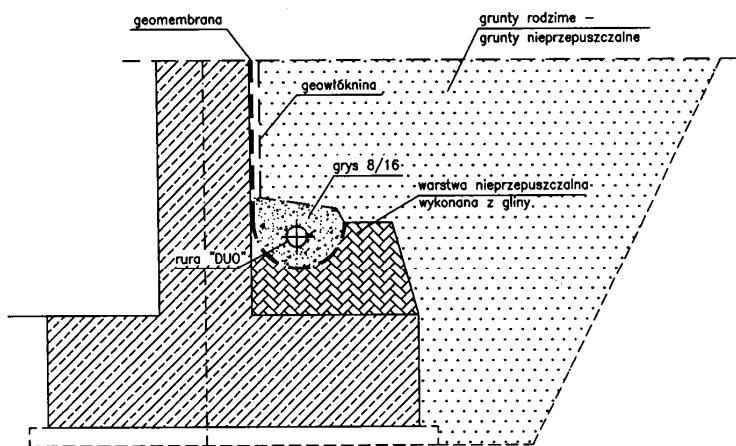

UWAGA:

podłoże gruntowe zbudowane z gruntów nieprzepuszczalnych

Rys. 2. Warstwa filtracyjna za przyczółkiem z folii i warstwy żwiru

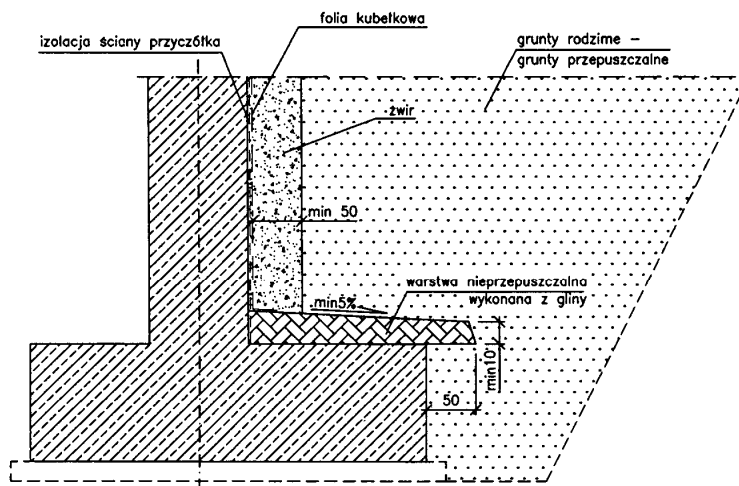

UWAGA:

podłoże gruntowe zbudowane z gruntów przepuszczalnych

**M.16.00.00. ZABEZPIECZENIA ANTYKOROZYJNE****M.16.01.00. Zabezpieczenie antykorozyjne betonu****1. WSTĘP****1.1. Przedmiot ST**

Przedmiotem niniejszej specyfikacji technicznej (ST) są wymagania dotyczące wykonania i odbioru robót związanych z zabezpieczeniem antykorozyjnym odsłoniętych powierzchni betonowych obiektów inżynierskich.

**1.2. Zakres stosowania ST**

Specyfikacja techniczna (ST) jest materiałem pomocniczym do opracowania specyfikacji technicznej wykonania i odbioru robót budowlanych (ST) stosowanej jako dokument przetargowy i kontraktowy przy zleceniu i realizacji robót na obiektach inżynierskich.

**1.3. Zakres robót objętych ST**

Ustalenia zawarte w niniejszej specyfikacji dotyczą zasad prowadzenia robót związanych z wykonaniem i odbiorem powłok antykorozyjnych na odsłoniętych powierzchniach betonowych nowobudowanych obiektów inżynierskich.

Roboty obejmują wykonanie powłok ze zdolnością i bez zdolności pokrywania rys.

**1.4. Określenia podstawowe**

**1.4.1.** Ochrona powierzchniowa betonu - zwiększenie odporności konstrukcji betonowej na działanie środowisk agresywnych, przez odcięcie lub ograniczenie dostępu środowiska agresywnego do powierzchni konstrukcji.

**1.4.2.** Hydrofobizacja - obniżenie zwilżalności przez wodę powierzchni betonu; uzyskiwana jest przez nanoszenie roztworów lub emulsji odpowiednich substancji tworzących warstewki hydrofobowe

(hydrofobowość - cecha pewnych makrocząsteczek i cząsteczek koloidalnych polegająca na braku tendencji do gromadzenia na swej powierzchni cząsteczek wody).

**1.4.3.** Karbonatyzacja betonu - proces powstawania węglanów pod wpływem działania dwutlenku węgla i wilgoci; karbonatyzacja betonu nie powoduje jego widocznego uszkodzenia, powoduje jednakże redukcję pH betonu, przez co następuje jego zubożenie i ustaje jego zdolność do pasywacji stali zbrojeniowej, a w konsekwencji występuje korozja prętów znajdujących się w strefie betonu skarbonatyzowanego ( $\text{pH} < 11$ ).

**1.4.4.** Pole referencyjne - wybrany i oznaczony, dostępny fragment powierzchni konstrukcji służący za wzorzec do ustalenia minimalnego, możliwego do przyjęcia poziomu wykonania prac powierzchniowego zabezpieczenia, sprawdzenia czy podane przez producenta lub Wykonawcę dane są prawidłowe i zgodne z wymaganiami oraz umożliwienia oceny właściwości prawidłowo wykonanego zabezpieczenia w dowolnym czasie po zakończeniu prac.

**1.4.5.** Temperatura punktu rosy - temperatura, w której na powierzchni elementu pojawiają się kropelki wody wskutek kondensacji pary wodnej zawartej w powietrzu, w wyniku wypromieniowania ciepła przez podłoże lub wskutek napływu ciepłego, wilgotnego powietrza na chłodniejsze podłoże.

**1.4.6.** PC (Polymer-Concrete) - zaprawa o spoiwie polimerowym.

**1.4.7.** PCC (Polymer-Cement-Concrete) - zaprawa o spoiwie polimerowo-cementowym.

**1.4.8.** Impregnacja - nasycanie betonu preparatami polimerowymi o niskiej lepkości, które po wnikięciu w głąb betonu i spoli-meryzowaniu wpływają korzystnie na jego cechy fizyczne i chemiczne, wyróżnia się tu:

– hydrofobowe impregnaty porów (zwane dalej impregnatami hydrofobowymi) - wyroby ciekłe, penetrujące beton, tworzące powłoki na ściankach porów,

– impregnaty wypełniające pory - wyroby ciekłe penetrujące pory w betonie, tworzące materiał stały.

**1.4.9.** Pozostałe określenia podstawowe są zgodne z obowiązującymi, odpowiednimi polskimi normami i z definicjami podanymi w OST D-M-00.00.00 „Wymagania ogólne” [1] pkt 1.4.

**1.5. Ogólne wymagania dotyczące robót**

Ogólne wymagania dotyczące robót podano w OST D-M-00.00.00 „Wymagania ogólne” [1] pkt 1.5.

**2. MATERIAŁY****2.1. Ogólne wymagania dotyczące materiałów**

Ogólne wymagania dotyczące materiałów, ich pozyskiwania i składowania, podano w OST D-M-00.00.00 „Wymagania ogólne” [1] pkt 2.

Za sprawdzenie przydatności materiałów oraz jakość wbudowania odpowiada Wykonawca. Przed przystąpieniem do wbudowania materiałów Wykonawca zobowiązany jest do przedstawienia dla każdej dostawy deklaracji zgodności lub certyfikatu zgodności materiału z Polską Normą lub w przypadku jej braku z aprobatą techniczną IBDiM lub europejską aprobatą techniczną.

Przy doborze materiałów do zabezpieczenia antykorozyjnego należy brać pod uwagę określenie materiałów w dokumentacji projektowej (pkt 2.2) i można kierować podanymi wymaganiami i kryteriami stosowania materiałów podanymi w pktach 2.3 i 2.4.

**2.2. Określenie materiałów w dokumentacji projektowej**

Wybór materiałów do zabezpieczenia antykorozyjnego betonu powinien nastąpić na podstawie projektu roboczego zabezpieczenia antykorozyjnego oraz ST.

Projekt roboczy oraz ST powinny zawierać co najmniej:

– podział konstrukcji na elementy o różnym oddziaływaniu czynników korozyjnych, uwzględniający charakter pracy poszczególnych elementów, możliwości ich zarysowania, obciążenia zewnętrzne, oddziaływania mechaniczne, wpływy zmian temperatury i wilgotności powietrza, warunki odwodnienia i wysychania, wymagające wykonania różnych powłok zabezpieczających, z podaniem powierzchni wymagającej zabezpieczenia poszczególnym rodzajem powłoki,

– określenie agresywności środowiska, w jakim będą eksploatowane poszczególne elementy konstrukcji mostowej wg PN-B-03264:2001 [2],

– określenie wymaganych parametrów technicznych zabezpieczenia powierzchniowego,

– wariantowy dobór odpowiednich materiałów na poszczególne elementy systemu zabezpieczającego, ilość i grubość warstw, w aspekcie możliwości spełnienia określonych wcześniej warunków technicznych i technologicznych,

– wymagania dotyczące przygotowania powierzchni pod powłoki, rodzaje i ilości potrzebnych materiałów,

– sposób aplikacji materiału,

– kolorystykę powłok.

**2.3. Ogólne wymagania dla wykonanych powłok lub wypraw**

Wykonana powłoka lub wyprawa powinna:

– redukować nasiąkliwość powierzchniową betonu: wskaźnik ograniczenia chłonności wody wg Procedury IBDiM PB-TM-X5 [6] powinien <sup>3</sup> 30%,

- redukować wchłanianie substancji szkodliwych,
  - zwiększać odporność na mróz i mgłą solną: powłoka lub wyprawa po badaniu mrozoodporności (F150) wg Procedury IBDiM PO-2 [7] nie powinna wykazywać zmian ani uszkodzeń (brak rys, pęcherzy, pęknięć, złuszczeń czy odspojenia),
  - hamować dyfuzję CO<sub>2</sub> (zabezpieczając otulinę zbrojenia przed karbonatyzacją): opór dyfuzyjny dla CO<sub>2</sub> badany wg procedury ITB LO-4 [8] powinien  $\geq 50$  m (badania nie wymaga się dla powierzchni zabezpieczanych preparatami hydrofobowymi i impregnatami wypełniającymi pory),
  - nie hamować dyfuzji pary wodnej („oddychanie betonu”): opór dyfuzji dla pary wodnej wg Procedury ITB LO-4 [8] powinien  $\leq 4$  m. Dopuszcza się stosowanie ochrony powierzchniowej wykonanej za pomocą powłok, bądź wypraw z podwyższoną zdolnością pokrywania zarysowań stanowiących opór dla dyfuzji pary wodnej, pod warunkiem zapewnienia możliwości odprowadzenia pary wodnej z betonu, tj. w szczególności poprzez niewykonanie powłoki ze wszystkich stron elementu.
- Nie dopuszcza się zastosowania ochrony powierzchniowej, która:
- zamyka rysy na powierzchniach elementów znajdujących się od spodu konstrukcji; w szczególności powłok ochronnych lub wypraw z możliwością pokrywania zarysowań nie należy stosować jako zabezpieczenie powierzchniowe konstrukcji sprężonych ze względu na brak możliwości kontroli ewentualnych zarysowań,
  - uniemożliwia zaobserwowanie ewentualnego pojawienia się zarysowań oraz obserwacji propagacji rys istniejących.

#### 2.4. Rodzaje ochrony powierzchniowej betonu

Jako ochronę powierzchniową betonu można stosować w szczególności:

- a) hydrofobizację powierzchni - nasączenie stwardniałego betonu cieczami o małej lepkości lub gazami, które wnikając w beton, powodują zmianę niektórych jego cech fizykochemicznych (hydrofobizacja powierzchniowa), lub dodawanie preparatów chemicznych do świeżego betonu lub zaprawy w celu zwiększenia ich odporności na wodę (hydrofobizacja objętościowa),
- b) powłoki malarskie (grubości 0,1-1,0 mm) - warstwy z wyrobów malarskich ciekłych lub upłynnionych na odpowiednio przygotowane podłoże technikami malarskimi,
- c) powłoki grubowarstwowe (grubość 1,0-2,0 mm) - warstwy z ciekłych wyrobów żywicznych lub komponentów żywicznych, tworzące odporne chemicznie, szczelne warstwy, nakładane na podłoże ręcznie lub przez natrysk,
- d) wyprawy (grubość 1,0-10 mm) - warstwy z kompozytów żywicznych, mineralnych lub mineralno żywicznych o konsystencji plastycznej, nakładanych na podłoże technikami specjalnymi np.: murarskimi,
- e) wykładziny (grubość  $>5$  mm) - warstwy z elementów wykładzinowych zespolonych z chronioną konstrukcją przy użyciu klejów, kitów lub zapraw (nie są przedmiotem poniższej OST).

Powłoki i wyprawy do pokrywania rys powinny mieć wymagania podane w dalszym ciągu.

#### Impregnaty hydrofobowe

Jako materiały hydrofobowe można stosować:

- roztwory żywicy silikonowej w rozpuszczalniku organicznym bez dodatków lub z dodatkiem np. środka grzybobójczego,
- roztwory żywicy metylosilikonowych w rozpuszczalniku organicznym,
- emulsje wodne olejów silikonowych.

Preparaty hydrofobowe powinny:

- charakteryzować się niską lepkością i niewielkim napięciem powierzchniowym, dzięki czemu mogą głęboko przenikać w pory betonu,
- nie tworzyć na zabezpieczanej powierzchni betonu powłoki,
- nie zmieniać wyglądu betonu,
- nie pokrywać zarysowań,
- tworzyć skuteczne zabezpieczenie betonu w warunkach działania wilgoci i środowisk gazowych o średnim stopniu agresywności.

Jeżeli dokumentacja projektowa nie przewiduje inaczej, preparaty te można nanosić na powierzchnie betonu o zapewnionym odpływie wody, w strefie rozpylenia mgły solnej oraz jako hydrofobizację podłoża przy innych metodach ochrony powierzchniowej, m.in. na powierzchni zewnętrznej i spodnie belek podporęczowych i wsporników chodnikowych, ściany przyczółków wraz z niszami łożyskowymi, ściany i spody ustrojów nośnych ściskanych (np. mosty łukowe) narażonych na oddziaływanie mgły solnej (np. pod wiaduktami nad drogami) itp.

Nie należy stosować tej metody zabezpieczenia na elementach zarysowanych.

#### Impregnaty wypełniające pory

Impregnaty wypełniające pory mają na celu nasycenie betonu preparatami o niskiej lepkości.

Impregnaty te po wnikięciu w głąb podłoża betonowego wypełniają jego pory, co wpływa korzystnie na cechy fizyczne i chemiczne zabezpieczanego materiału. Do tego rodzaju impregnacji można stosować metakrylan metylu.

Zastosowane impregnaty wypełniające pory powinny:

- zwiększać wytrzymałość warstwy przypowierzchniowej na odrywanie o ok.20%,
- zmniejszać nasiąkliwość warstwy przypowierzchniowej o około 30%,
- zmniejszać ścieralność powierzchni betonu,
- zwiększać odporność na uderzenia,
- zmniejszać pylenie,
- przy zastosowaniu materiałów zawierających migrujące inhibitory korozji - utrudniać lub powstrzymywać proces korozji stali zbrojeniowej w betonie.
- nie powinny pokrywać zarysowań.

#### Powłoki bez zdolności pokrywania rys

Cienkowarstwowe powłoki bez zdolności pokrywania rys, do grubości 0,3 mm, wykonane są dyspersjami polimerowymi, kopolimerami, poliuretanami, żywicami akrylowymi lub wodnymi emulsjami żywicy epoksydowych.

Wymagania dla powłoki:

- nie powinna pokrywać rys,
- wytrzymałość na odrywanie od podłoża wg Procedury IBDiM PB-TM-X3 [9] powinna wynosić:
  - wartość średnia  $\geq 0,8$  MPa,
  - wartość minimalna 0,5 MPa,
- przyczepność do betonu po badaniu mrozoodporności (F150) wg Procedury IBDiM PB-TM-X3 [9] powinna wynosić: - wartość średnia  $\geq 0,6$  MPa.

Jeżeli dokumentacja projektowa nie przewiduje inaczej, powłoki te można stosować na zewnętrzne powierzchnie betonowe w strefie rozpylenia mgły solnej o zapewnionym odpływie wody, nie narażone na zarysowanie; m.in. na powierzchni zewnętrznej i spodnie belek podporęczowych i wsporników chodnikowych, ściany przyczółków wraz z niszami łożyskowymi, ściany i spody ustrojów nośnych ściskanych (np. mosty łukowe) narażone na działanie mgły solnej (np. pod wiaduktami nad drogami) itp.



**Powłoki z minimalną zdolnością pokrywania zarysowań**

Powłoki z minimalną zdolnością pokrywania zarysowań są powłokami grubości powyżej 0,3 mm, wykonanymi dyspersjami polimerowymi lub grubości  $\geq 1,0$  mm, wykonanymi mieszankami cementowymi modyfikowanymi polimerami.

Powłoka powinna:

- pokrywać rysy o rozwarości do 0,15 mm wg Procedury ITB nr 211[10],
- mieć wytrzymałość na odrywanie od podłoża wg Procedury IBDiM PB-TM-X3 [9]:
- wartość średnią  $\geq 1,0$  MPa,
- wartość minimalną 0,6 MPa,
- mieć przyczepność do betonu po badaniu mrozoodporności (F150) wg Procedury IBDiM PB-TM-X3 [9]: - wartość średnią  $\geq 0,8$  MPa.

Jeżeli dokumentacja projektowa nie przewiduje inaczej, powłoki te można stosować na zewnętrzne powierzchnie betonowe w strefie rozpyleń mgły solnej i oddziaływania zanieczyszczonego środowiska atmosferycznego, zagrożone powierzchniowym zarysowaniem.

**Powłoki z podwyższoną zdolnością pokrywania zarysowań na powierzchniach nie obciążonych ruchem**

Powłoki z podwyższoną zdolnością pokrywania zarysowań na powierzchniach nie obciążonych ruchem powinny być grubości minimum 1,0 mm i powinny być wykonane poliuretanami (PU), dwukomponentowymi polimetakrylanami metylu (2-k PMMA) lub modyfikacjami żywic epoksydowych (EP).

Powłoka powinna:

- pokrywać rysy o rozwarości do 0,30 mm wg Procedury ITB nr 211 [10] (wydłużenie względne powłoki przy rozciąganiu w temp.  $-20^{\circ}\text{C}$  - min.25%),
- mieć wytrzymałość na odrywanie od podłoża wg Procedury IBDiM PB-TM-X3 [9]:
- na powierzchniach nie obciążonych ruchem:
- wartość średnią  $\geq 1,3$  MPa,
- wartość minimalną 0,8 MPa,
- mieć przyczepność do betonu po badaniu mrozoodporności (F150) wg Procedury IBDiM PB-TM-X3 [9]: - wartość średnią  $\geq 1,0$  MPa.

Jeżeli dokumentacja projektowa nie przewiduje inaczej, powłoki te można stosować na zewnętrzne powierzchnie betonowe w strefie rozpyleń mgły solnej oraz oddziaływania zanieczyszczonego środowiska atmosferycznego, elementy zagrożone powierzchniowym oraz głębokim zarysowaniem, elementy rozciągane (np. wieszaki w mostach łukowych) lub zginane.

**Wyprawy**

Wyprawy ochronne są warstwami o grubości powyżej 2 mm nakładanymi na podłoża betonowe techniką malarską, tynkarską lub natryskową. Do wykonania wypraw ochronnych można stosować:

- zaprawy cementowe z dodatkami uszczelniającymi,
- zaprawy cementowo-polimerowe,
- zaprawy żywiczne (otrzymywane z żywic stanowiących spoiwo i odpowiednio dobranych wypełniaczy, takich jak mączki i piaski mineralne).

Wymagania dla wypraw bez zdolności pokrywania zarysowań:

- wytrzymałość na odrywanie od podłoża wg Procedury IBDiM PB-TM-X3 [9]:
- na powierzchniach nie obciążonych ruchem:
- wartość średnia  $\geq 1,2$  MPa,
- wartość minimalna 1,0 MPa,
- przyczepność do betonu po badaniu mrozoodporności (F150) wg Procedury IBDiM PB-TM-X3 [9]: - wartość średnia  $\geq 0,6$  MPa.

Wymagania dla wypraw z minimalną zdolnością pokrywania zarysowań:

- wytrzymałość na odrywanie od podłoża wg Procedury IBDiM PB-TM-X3[9]:
- na powierzchniach nie obciążonych ruchem:
- wartość średnia  $\geq 1,5$  MPa,
- wartość minimalna 1,0 MPa,
- przyczepność do betonu po badaniu mrozoodporności (F150) wg Procedury IBDiM PB-TM-X3 [9]: - wartość średnia  $\geq 0,8$  MPa,
- pokrywanie zarysowania do 0,15 mm wg procedury ITB nr 211[10].

Wymagania dla wypraw z podwyższoną zdolnością pokrywania zarysowań:

- wytrzymałość na odrywanie od podłoża wg Procedury IBDiM PB-TM-X3 [9]:
- na powierzchniach nie obciążonych ruchem:
- wartość średnia  $\geq 1,5$  MPa,
- wartość minimalna 1,0 MPa,
- przyczepność do betonu po badaniu mrozoodporności (F150) wg Procedury IBDiM PB-TM-X3 [9]: - wartość średnia  $\geq 1,0$  MPa,
- pokrywanie rysy o rozwarości do 0,30 mm wg Procedury ITB nr 211[10] (wydłużenie względne powłoki przy rozciąganiu w temp.  $-20^{\circ}\text{C}$  - min.25%).

**3. SPRZĘT****3.1. Ogólne wymagania dotyczące sprzętu**

Ogólne wymagania dotyczące sprzętu podano w OST D-M-00.00.00 „Wymagania ogólne”[1], pkt 3.

**3.2. Sprzęt do wykonania robot**

Wykonawca zobowiązany jest posiadać niezbędny sprzęt do wykonywania robót, zgodnie z przyjętą technologią i kartami technicznymi materiałów oraz konieczny, podstawowy sprzęt laboratoryjny do kontroli procesu technologicznego i wykonanych prac.

W dyspozycji Wykonawcy powinien znajdować się sprzęt do przygotowania powierzchni betonowej,

np.:

- młotki,
- szczotki stalowe ręczne i obrotowe,
- szlifierki lub wiertarki do napędu szczotek obrotowych,
- aparatura doczyszczenia strumieniowo-ściernego (piaskownica, sprężarka o wydajności 10 m<sup>3</sup>/h),
- odkurzac,
- sprężarka śrubowa,

– sprzęt do ewentualnej naprawy powierzchni - szpachle do nakładania zapraw naprawczych, sprzęt do iniekcji rys.

Do nakładania powłok i wypraw można stosować:

- naczynia i wiadra blaszane do przygotowania materiału,
- mieszadło wolnoobrotowe do wymieszania składników w przypadku preparatów kilkuskładnikowych,
- pędzle,
- wałki,
- sprzęt do natrysku pneumatycznego,
- sprzęt do natrysku hydrodynamicznego,
- sprzęt tynkarski.

Wybór sprzętu i narzędzi do wykonania robót podlega akceptacji Inżyniera.

Podczas robót Wykonawca zobowiązany jest kontrolować warunki atmosferyczne, a podczas robót posiadać do dyspozycji:

- wilgotnościomierz,
- termometry do pomiaru temperatury powietrza i podłoża betonowego.

Wykonawca powinien też dysponować sprzętem laboratoryjnym do wykonania badań wytrzymałości podłoża oraz jakości powłok (przyczepności, grubości) wg odpowiednich norm przedmiotowych.

#### **4. TRANSPORT**

##### **4.1. Ogólne wymagania dotyczące transportu**

Ogólne wymagania dotyczące transportu podano w OST D-M-00.00.00 „Wymagania ogólne” [1], pkt 4.

##### **4.2. Transport materiałów**

Materiały do wykonywania ochrony powierzchniowej powinny być pakowane w oryginalne opakowania producenta. Na każdym opakowaniu powinna być umieszczona etykieta zawierająca dane:

- nazwę i adres producenta,
- nazwę wyrobu,
- oznaczenie,
- datę produkcji,
- masę netto,
- termin przydatności do użycia,
- informację o uzyskaniu przez wyrób aprobaty technicznej IBDiM,
- informację o proporcji mieszania,
- sposób przechowywania i stosowania materiałów i zachowania przy tym niezbędnych środków ostrożności, bhp i ochrony środowiska.

Materiały powinny być przechowywane w suchych, chłodnych pomieszczeniach, w oryginalnych, szczelnie zamkniętych opakowaniach, z dala od źródeł ognia i elementów grzejnych, w warunkach zabezpieczających je przed nasłonecznieniem i wpływami atmosferycznymi.

Materiały należy transportować krytymi środkami transportu chroniąc opakowania przed uszkodzeniami mechanicznymi.

#### **5. WYKONANIE ROBÓT**

##### **5.1. Ogólne zasady wykonywania robót**

Ogólne zasady wykonywania robót podano w OST D-M-00.00.00 „Wymagania ogólne” [1], pkt 5. Ochrona powierzchniowa betonu powinna być wykonana zgodnie z Rozporządzeniem Ministra Transportu i Gospodarki Morskiej z dnia 30 maja 2000 r. w sprawie warunków technicznych, jakim powinny odpowiadać drogowe obiekty inżynierskie i ich usytuowanie [11] oraz z projektem roboczym ochrony antykorozyjnej powierzchni betonowych i ST.

##### **5.2. Zasady wykonywania robót**

Podstawowe czynności przy wykonywaniu robót obejmują:

- przygotowanie podłoża betonowego,
- nałożenie powłoki,
- roboty wykończeniowe.

##### **5.3. Roboty przygotowawcze**

Przed przystąpieniem do robót należy, na podstawie dokumentacji projektowej, ST lub wskazań Inżyniera:

- ustalić materiały niezbędne do wykonania robót,
- określić kolejność, sposób i termin wykonania robót.

Do Wykonawcy należy również wykonanie, zabezpieczenie, utrzymanie oraz rozbiórka rusztowań, pomostów roboczych i innych urządzeń pomocniczych niezbędnych do prowadzenia robót.

##### **5.4. Wymagania w stosunku do personelu Wykonawcy**

Jeżeli warunki kontraktu nie przewidują inaczej, w stosunku do osób kierujących robotami wymagane są:

- uprawnienia wykonawcze i budowlane do wykonywania samodzielnych funkcji technicznych w zakresie budownictwa mostowego,

- znajomość zasad napraw i ochrony powierzchniowej betonu w konstrukcjach mostowych oraz technologii stosowania materiałów, udokumentowane ukończeniem szkolenia w zakresie napraw oraz doświadczenie w wykonywaniu prac tego typu.

Wymagania w stosunku do brygadzystów: znajomość technologii i umiejętności stosowania materiałów do napraw i ochrony powierzchniowej betonu, ukończenia szkolenia w zakresie napraw oraz doświadczenie w wykonywaniu prac tego typu.

Wymagania w stosunku do robotników: znajomość zasad i umiejętność stosowania materiałów do napraw i ochrony betonu, przeszkolenie na stanowisku pracy.

Dokumenty potwierdzające spełnienie wymagań w stosunku do personelu Wykonawca zobowiązany jest dołączyć do oferty przetargowej. Żądanie dostarczenia wymienionych dokumentów przez Wykonawcę powinno być zawarte w warunkach kontraktu.

##### **5.5. Pole referencyjne**

Przed przystąpieniem do prac zabezpieczających na obiekcie Wykonawca, w obecności przedstawiciela Inżyniera przygotowuje pole referencyjne ochrony powierzchniowej. Wykonanie pola referencyjnego ma na celu:

- określenie wszystkich parametrów ochrony powierzchniowej betonu,
- ocenę przydatności proponowanych materiałów, technologii,
- ocenę efektów wykonania robót.

Dodatkowo, podczas wykonywania pola referencyjnego, dla materiałów z grupy zapraw, należy wykonać kontrolę wykonywania prac obejmującą sprawdzenie, na min. 3 próbkach, beleczkach 4x4x16 cm, gęstości objętościowej oraz wytrzymałości na ściskanie zgodnie z normą PN-B-04500:1985[3]. Uzyskane wyniki powinny spełniać wymagania zgodnie z przedmiotowymi Polskimi Normami lub aprobatami technicznymi.

Pole referencyjne może stanowić podstawę do oceny, czy wykonane na danym elemencie zabezpieczenie powierzchniowe wykazuje założone właściwości, czy jest zgodne z wymaganiami projektowymi i wymaganiami producenta materiałów.

Prace podczas wykonywania pola referencyjnego powinny przebiegać uzgodnionymi w protokole ustaleń (przykład protokołu w załączniku 1) materiałami i zgodnie z założoną technologią. Prace rozpoczynają się od przygotowania podłoża przez wykonanie poszczególnych warstw zabezpieczenia powierzchniowego. W trakcie wykonywania pola referencyjnego Wykonawca przeprowadza kontrolę wykonania robót, a Inżynier badania odbiorcze ochrony powierzchniowej betonu.

Pole referencyjne należy przygotować oddzielnie na każdym elemencie zabezpieczanym określonym rodzajem zabezpieczenia powierzchniowego. Liczbę i wielkość powierzchni referencyjnych oraz sposób ich oznaczenia powinien określić Inżynier.

Wszystkie uzgodnienia, wynikające z wykonania pola referencyjnego na każdym etapie robót, powinny zostać zapisane w protokole wykonania i ochrony powierzchniowej betonu (przykład protokołu w załączniku 1), a wyniki badań załączone do dokumentacji budowy.

#### 5.6. Wymagana dokumentacja robót

Przed przystąpieniem do prac Wykonawca zobowiązany jest przedstawić Program Zapewnienia Jakości (PZJ). Przed przystąpieniem do robót Wykonawca i Inżynier dokonują ustaleń technologicznych, których zakres przedstawiony został w załączniku 1. Podczas robót na bieżąco, na odpowiednich formularzach Wykonawca zobowiązany jest do sporządzania dokumentacji wykonawczej według załączonych wzorów (przykłady protokołów w załączniku), w której zamieszcza m.in.:

- dane o obiekcie,
- informacje o stosowanych materiałach i technologii prac,
- dane dzienne o warunkach atmosferycznych podczas robót,
- informacje o ilości wykonanych prac i zużytych materiałach,
- wyniki wykonanych badań w ramach kontroli wykonywania i odbioru robót.

Powyższa dokumentacja stanowi podstawę do rozliczenia robót. Dokumentację tę Wykonawca zobowiązany jest dołączyć jako element dokumentacji budowy.

#### 5.7. Warunki atmosferyczne

Podczas wykonywania ochrony powierzchniowej powinny być spełnione następujące warunki:

- jeżeli producent materiałów nie podaje inaczej, to prace malarskie powinny być prowadzone w temperaturze nie niższej niż +5°C (dla wyrobów epoksydowych +8°C) i wyższej o min. 3°C od temperatury punktu rosy przy wilgotności względnej nie wyższej niż 80%. (Tabele podającą temperaturę punktu rosy dla podłoża w zależności od wilgotności względnej powietrza zamieszczono w załączniku 6). Nie wolno malować powierzchni konstrukcji betonowych pokrytych miejscowo szronem (dotyczy materiałów stosowanych w ujemnych temperaturach),
- niedopuszczalne jest wykonywanie prac malarskich podczas złej pogody - silnego wiatru, deszczu, we mgle oraz przy pojawiającej się na powierzchni betonu rosie.

Podczas wykonywania prac malarskich Wykonawca zobowiązany jest kontrolować wilgotność podłoża oraz temperaturę powietrza i podłoża. Parametry te muszą odpowiadać wymaganiom podanym w kartach technicznych, Polskich Normach lub aprobatkach technicznych. Pomiary warunków atmosferycznych należy wykonywać co 3-4 godziny i przy każdej odczuwalnej zmianie pogody. Z pomiarów warunków klimatycznych Wykonawca powinien sporządzić protokół. Przykład protokołu podano w załączniku 4B.

#### 5.8. Przygotowanie podłoża

##### 5.8.1. Warunki ogólne

Bez względu na rodzaj stosowanej ochrony powierzchniowej podłoża betonowe wymaga specjalnych przygotowań. Właściwe oczyszczenie betonu ma decydujące znaczenie dla trwałości i jakości stosowanych zabezpieczeń. Przygotowanie podłoża ma na celu zapewnienie warunków do właściwego zastosowania materiału lub ochrony powierzchniowej.

Podłoże betonowe, na którym stosuje się ochronę powierzchniową, powinno być jednorodne, czyste, wolne od mleczka cementowego, piasku, pyłów, olejów i tłuszczów, a także oczyszczone z odstających grudek związanego betonu, skorodowanych, luźnych części betonu, starych powłok ochronnych i innych elementów pogarszających przyczepność. W przypadku impregnacji betonu preparatami zwiększającymi wytrzymałość podłoża należy zwrócić uwagę na stan podłoża (bez rys, spękań). Przygotowane podłoże powinno mieć odpowiednią szorstkość.

Z przygotowania podłoża Wykonawca powinien przygotować protokół. Przykład protokołu podano w załączniku 3.

##### 5.8.2. Sposoby przygotowania podłoża

Prace przygotowawcze polegające na oczyszczeniu betonu należy wykonywać metodami, które nie naruszają materiału konstrukcyjnego. Z całej izolowanej powierzchni należy usunąć mleczko cementowe.

Niezwiązane części betonu można odbić młotkami, a całe powierzchnie oczyścić metodą strumieniowo-ścierną (np. piaskowanie, śrutowanie, hydropiaskowanie). Następnie oczyszczoną powierzchnię należy odpylić odkurzaczem przemysłowym lub przez zdmuchnięcie pyłu sprężonym powietrzem (sprężarki śrubowe). Miejsca załuszczone należy zmyć rozpuszczalnikami organicznymi lub detergentami. Zasadnicze roboty przygotowawcze polegające na usunięciu wszystkich części luźnych należy dostosować do przewidywanych materiałów naprawczych, zgodnie z kartami technicznymi.

W przypadku drobnych nierówności (o głębokości do 0,5 cm) podłoże betonowe należy wyrównać szpachlówką typu PCC kompatybilną do stosowanej powłoki, zgodnie z zasadami podanymi w „Zaleceniach do wykonywania oraz odbioru napraw i ochrony powierzchniowej betonu w konstrukcjach mostowych”, GDDP, 1998 [12]. Rysy występujące w podłożu betonowym powinny być zainiektowane. Gdy beton jest uszkodzony, skarbonatyzowany na głębokości równej lub większej niż grubość otuliny zbrojenia, albo zawiera substancje chemiczne o stężeniu przekraczającym dopuszczalne normy, należy go usunąć lub zneutralizować substancje szkodliwe, a następnie naprawić, np. zaprawami typu PCC.

Czas oczekiwania pomiędzy wykonaniem elementu betonowego lub jego naprawieniem, a wykonaniem powłoki ochronnej jest zależny od wykonywanych prac na elemencie (np. betonowanie, naprawa zaprawami PCC) i stosowanych materiałów. Czas ten należy przyjmować wg danych podawanych w kartach technicznych stosowanych materiałów.

##### 5.8.3. Wymagania dla podłoża pod ochronę powierzchni betonowej

Jeżeli producent materiału nie podaje inaczej w karcie technicznej stosowanego materiału, przygotowane podłoże powinno mieć:

- wytrzymałość na ściskanie podłoża betonowego w konstrukcjach nowo zbudowanych obiektów nie mniejszą niż wynikającą z przyjętej klasy betonu,
- wytrzymałość na odrywanie wg normy PN-EN 1542:2000[4] prawidłowo przygotowanego podłoża betonowego:

- wartość średnią  $\geq 1,5$  MPa,
- wartość minimalną 1,0 MPa.

Należy wykonać jedno oznaczenie wytrzymałości na odrywanie betonu w podłożu na każde 25m<sup>2</sup> powierzchni oczyszczonego podłoża, przy czym minimalna liczba oznaczeń wynosi 5 dla jednego obiektu,

- podłoże suche - beton w stanie powietrzno-suchym, bez widocznych śladów wilgoci. W przypadku impregnacji podłoże betonowe wymaga dokładnego wysuszenia, tak aby usunąć wodę z porów i zwiększyć skuteczność takiego zabezpieczenia. Jeżeli producent tak zaleca, dla materiałów stosowanych na mokre podłoże powierzchnia betonu powinna być matowo-wilgotna,
- temperaturę podłoża betonowego nie niższą niż +8°C (temperatura podłoża musi być wyższa o 3°K od punktu rosy) i nie wyższa niż +25°C, chyba że producent podaje inne wymagania,
- szorstkość przygotowanej powierzchni betonu określona metodą wypełnienia piaskiem nie przekraczającą 1,0 mm. Przebieg pomiaru szorstkości:

Na poziomą powierzchnię betonu należy wsypać odmierzony w menzurce piasek kwarcowy o uziarnieniu 0,1-0,5 mm, w ilości 25 lub 50 cm<sup>3</sup> (w zależności od spodziewanej szorstkości) i rozprowadzić go drewnianym krążkiem o średnicy 50 mm i grubości 10 mm ruchami kolistymi do wyrównania z powierzchnią. Należy dążyć, aby wypełnienie piaskiem było maksymalnie zbliżone do kształtu koła. Następnie należy pomierzyć średnicę koła w dwóch prostopadłych do siebie kierunkach, a z otrzymanych wyników obliczyć wartość średnią. Parametrem charakteryzującym szorstkość powierzchni betonu jest wartość „s”, która jest uśrednioną głębokością nierówności na jego powierzchni. Szorstkość należy określić ze wzoru:  $s = 40 \sqrt{V/d^2}$  (mm), gdzie: V – objętość piasku w (cm<sup>3</sup>), d – średnica koła w (cm). Wartość „s” należy podawać z dokładnością do 0,1 mm,

- podłoże czyste – powierzchnia betonu wolna od luźnych frakcji, pyłów, plam, olejów, smarów i innych zanieczyszczeń; ocenę czystości podłoża wykonuje się wizualnie,
- podłoże gładkie i równe – lokalne nierówności i zagłębienia powierzchni betonu nie powinny przekraczać  $\pm 1$  mm. Szczeliny pomiędzy powierzchnią podłoża a łatą o długości 4 m ułożoną na betonie nie powinny przekraczać 3 mm, pomiar równości podłoża wykonuje się mierząc cechowanym klinem prześwity pod aluminiową łatą o długości 4 m ułożoną na badanej powierzchni.

### 5.9. Przygotowanie materiałów

Przed przystąpieniem do przygotowania materiałów należy sprawdzić zgodność materiału z dokumentacją projektową i specyfikacją techniczną, stan opakowań i termin przydatności do stosowania. Z kontroli jakości materiałów do ochrony powierzchniowej (w tym materiału gruntującego, jeśli występuje w systemie) Wykonawca powinien sporządzić protokół. Przykład protokołu podano w załącznikach 2A i 2B.

Jeżeli producent materiału nie przewiduje inaczej w karcie technicznej, materiały należy przygotować do aplikacji, w sposób podany w dalszym ciągu:

a) materiały jednoskładnikowe (takie jak farby i większość impregnatów) dostarczane w formie gotowej do użycia. W przypadku stosowania farb należy:

- otworzyć pojemnik, sprawdzić obecność kożucha na powierzchni farby, a następnie ocenić jego rodzaj;
- w przypadku stwierdzenia obecności kożucha należy go możliwie dokładnie odłączyć od ścianek opakowania i usunąć; w razie potrzeby przez odsączenie na sicie o nominalnej średnicy otworów 125 mm,
- sprawdzić obecność osadu i jego rodzaj (np. lekki, twardy) - materiał zawierający twardy osad nie nadaje się do stosowania,
- gdy występuje miękki osad zawartość pojemnika należy dobrze wymieszać, aby ujednorodnić farbę stosując mieszadło wolnoobrotowe; podczas przygotowywania farby należy w miarę możliwości unikać jej napowietrzenia; przed użyciem farba powinna pozbawiona pęcherzyków powietrza,
- w przypadku stosowania impregnatów jednoskładnikowych wskazane jest wymieszanie ich bezpośrednio przed zastosowaniem. Przed użyciem materiał powinien być pozbawiony pęcherzyków powietrza.

b) materiały dwuskładnikowe ze składnikami A i B konfekcjonowane w odpowiednich proporcjach fabrycznie; gotowy do użycia produkt uzyskuje się przez dokładne wymieszanie składników A i B; mieszać należy mieszadłem wolnoobrotowym około 3-4 min.; po wymieszaniu - bezpośrednio przed zastosowaniem, materiał powinien stanowić jednorodną mieszaninę, bez widocznych smug i pęcherzyków powietrza.

Materiały dwuskładnikowe typu sucha zaprawa i płyn zarobowy (np.: w przypadku niektórych materiałów do wykonywania wypraw ochronnych) należy przygotowywać zgodnie z zaleceniami producenta- dotyczy to przede wszystkim przyjęcia właściwych proporcji mieszania suchej zaprawy i płynu zarobowego; po połączeniu składników należy je mieszać mieszadłem wolnoobrotowym około 3-4 min, aż do uzyskania jednorodnej konsystencji.

### 5.10. Nakładanie powłok

#### 5.10.1. Warunki ogólne

Roboty powinny być wykonywane przez specjalistyczne firmy. Przy wykonywaniu robót należy zawsze i bezwzględnie przestrzegać zaleceń technologicznych określonych przez producenta materiału. Zalecenia te zawarte są w kartach technicznych materiałów i opracowane przez jego producenta. Każdy z materiałów przeznaczony do zabezpieczenia antykorozyjnego ma swoją specyfikę stosowania i dla każdego materiału można określić nieco inne wymagania dotyczące warunków pogodowych, warunków przygotowania i wilgotności podłoża oraz warunków wykonywania kolejnych warstw. Ścisłe przestrzeganie zaleceń technologicznych producenta materiału ma decydujący wpływ na trwałość wykonywanych powłok.

Jeżeli producent nie podaje inaczej powłoki i wyprawy można nakładać co najmniej po 14 dniach dojrzewania betonu. Przy nanoszeniu materiałów do zabezpieczeń powierzchniowych betonu należy zwrócić uwagę na grubość nanoszonej powłoki lub wyprawy, uwzględniając szorstkość podłoża określoną w pkt 5.8.3.

Z wykonania robót Wykonawca powinien sporządzić protokół. Przykład protokołu podano w załączniku 4A.

#### 5.10.2. Metody nakładania powłok i wypraw

W zależności od rodzaju materiałów i wielkości zabezpieczanej powierzchni można stosować metody nakładania:

- metodę polewania powierzchni,
- malowanie pędzlem,
- malowanie wałkiem,
- malowanie natryskiem pneumatycznym,
- natryskiem hydrodynamicznym,
- metodą tynkarską.

Metoda aplikacji powłoki lub wyprawy powinna zostać określona w projekcie roboczym po wyborze konkretnego materiału i ewentualnie w ST. Jeżeli producent materiału nie podaje inaczej, przy stosowaniu poszczególnych metod nakładania powłok i wypraw należy stosować się do zasad i ograniczeń podanych w dalszym ciągu.

##### 5.10.2.1. Metoda polewania powierzchni betonowej

Metodę tę stosuje się tylko do impregnacji betonowych powierzchni poziomych. Przeznaczoną do zabezpieczenia powierzchnię betonową należy obficie poleć impregnatem. Przy szybkim wnikaniu materiału w głąb betonu czynność tę należy powtórzyć aż do całkowitego nasycenia podłoża.

#### 5.10.2.2. Malowanie powierzchni betonowych pędzlem

Metodę tę można stosować do wykonywania impregnacji, powłok ochronnych i niektórych rodzajów wypraw. Materiały malarskie nanoszone pędzlem powinny:

- stosunkowo wolno schnąć na powietrzu,
- ze względu na bezpośredni kontakt malującego z materiałem malarskim być bez rozpuszczalników - dyspersji wodnych.

Powierzchnie należy malować cienką, równomierną warstwą wyrobu, krzyżowo, bez przerw i zacieków. Należy dążyć do utrzymania powłok o możliwie jednakowej grubości na całej malowanej powierzchni. Aby nie dopuścić do powstania zacieków przy malowaniu pędzlem powierzchni pionowych należy:

- prowadzić pędzel z materiałem malarskim w kierunku pionowym, stopniowo zwiększając nacisk,
- nanosić pędzlem materiał malarski w ten sposób, aby sąsiednie pasma nieznacznie nachodziły na siebie; w miejscu styku obu pasm wskazany jest lekko falisty ruch pędzla,
- po pomalowaniu powierzchni betonowej w kierunku pionowym wykonać drugą warstwę malując powierzchnię betonową pędzlem w kierunku poziomym; prace te należy rozpoczynać od lewej strony naciskając dość mocno pędzel, aby nanoszony materiał mógł się dobrze rozprowadzić,
- ponownie malowaną powierzchnię przeciągnąć pędzlem (przy lekkim jego docisku) - od góry do dołu,
- w ostatnim etapie pomalować powierzchnię betonu pędzlem prowadzonym od dołu do góry.

Przy malowaniu pędzlem uzyskuje się gorsze walory estetyczne, niż w przypadku stosowania innych technik malowania, dlatego nie zaleca się tej metody w przypadku stawiania wysokich wymagań estetycznych w stosunku do danej powierzchni betonowej.

#### 5.10.2.3. Malowanie powierzchni wałkiem

Metodę tę można stosować do wykonywania powłok ochronnych i niektórych rodzajów wypraw.

Metoda ta nie powinna być stosowana do gruntowania podłoża, dlatego że (w przeciwieństwie do pędzla) nie pozwala na dokładne wtarcie materiału malarskiego w pory i drobne nierówności podłoża betonowego. Może to wpływać niekorzystnie na przyczepność gruntu do podłoża betonowego, a tym samym na zmniejszenie przyczepności całej powłoki do betonu.

Malowanie powierzchni betonowej wałkiem wymaga zastosowania specjalnego pojemnika z zamocowaną w nim siatką, która pozwala odcisnąć nadmiar materiału malarskiego. Malowanie wałkiem polega na nanoszeniu równoległych - nieznacznie zachodzących na siebie pasm farby. Po pomalowaniu powierzchni betonowej w jednym kierunku, należy malować w kierunku do niego prostopadłym - malowanie krzyżowe.

Nanoszenie pasm farby za pomocą wałka nie musi odbywać się w kierunku pionowym i poziomym. W praktyce dobre rezultaty można uzyskać przy prowadzeniu wałka w kierunkach ukośnych np. pod kątem 45° do pionu i w kierunku prostopadłym do niego.

#### 5.10.2.4. Malowanie powierzchni betonowych natryskiem pneumatycznym

Malowanie natryskiem pneumatycznym polega na rozpyleniu materiału malarskiego pod wpływem strumienia sprężonego powietrza. Metodę tę można stosować do wykonywania impregnacji, powłok ochronnych i niektórych wypraw.

Przed przystąpieniem do malowania podłoża betonowego natryskiem pneumatycznym należy spełnić następujące warunki wstępne:

- właściwie dobrać pistolet natryskowy - uwzględniając wymaganą w danych warunkach wydajność malowania oraz rodzaj stosowanego materiału do powierzchniowej ochrony betonu,
- dokładnie sprawdzić podłączenie pistoletów natryskowych, regulatora ciśnienia i sprężarki,
- przygotować materiał malarski - przez rozcieńczenie do właściwej lepkości roboczej, jeżeli stosowany materiał tego wymaga i dobre wymieszanie,
- ustalić dla danych warunków parametry malowania, takie jak - wydajność wypływu materiału malarskiego przez dyszę, wartość ciśnienia powietrza rozpylającego oraz szerokość strumienia natrysku.

Podczas malowania metodą natrysku pneumatycznego należy przestrzegać następujących zasad:

- odległość pistoletu od malowanej powierzchni betonu powinna być stała i wynosić 0,15-0,2 m (chyba że producent materiału zaleca inaczej),
- pistolet podczas natrysku (o ile to możliwe) powinien być ustawiony prostopadle do malowanej powierzchni,
- malowanie należy rozpoczynać od miejsc trudno dostępnych (naroży, wnęk itp.)
- pistolet należy przesuwac z taką prędkością, aby uzyskiwać równo pokrytą materiałem malarskim powierzchnię betonu,
- duże powierzchnie pionowe należy zamalowywać pasmami w kierunku od góry do dołu,
- natrysk należy prowadzić równoległymi pasmami zachodzącymi na siebie w ok. 50%,
- metody tej nie należy stosować do gruntowania podłoża betonowego, ponieważ nie zapewnia możliwości dokładnego wtarcia materiału malarskiego w pory i nierówności podłoża betonowego.

#### 5.10.2.5. Malowanie powierzchni betonowych natryskiem hydrodynamicznym

W malowaniu hydrodynamicznym (bezpowietrznym) rozpylenie materiału malarskiego następuje w wyniku jego bardzo szybkiego przepływu przez specjalną dyszę rozpylającą. Metodę tę stosuje się przede wszystkim do wykonywania powłok ochronnych.

Metodą natrysku hydrodynamicznego można nanosić większość materiałów malarskich, które są przeznaczone do natrysku pneumatycznego. Nie można tą metodą nanosić materiałów malarskich z wypełniaczami włóknistymi. Również metoda ta jest ograniczona w przypadku materiałów chemoutwardzalnych, o krótkim czasie zachowania właściwości roboczych. Metoda ta natomiast nadaje się do malowania materiałami o wysokiej gęstości. Natryskiem hydrodynamicznym nie należy gruntować powierzchni -

metoda nie zapewnia możliwości dokładnego wtarcia materiału malarskiego w pory i nierówności podłoża betonowego.

### 5.11. Pielęgnacja powłoki lub wyprawy

Jeżeli producent nie podaje inaczej, bezpośrednio po ukończeniu prac związanych z zabezpieczeniem antykorozyjnym betonu należy chronić tę powierzchnię przed intensywnym nasłonecznieniem, silnym wiatrem, a także deszczem oraz spadkiem temperatury powietrza poniżej 5°C i przegrzaniem powyżej 25°C przez czas określony przez producenta materiału w kartach technicznych.

**5.12. Bezpieczeństwo robót i ochrona środowiska**

Materiały do antykorozyjnego zabezpieczenia betonu powinny być dostarczane w szczelnych, oryginalnych pojemnikach i składowane w suchych pomieszczeniach w temperaturach nie niższych niż +5°C i wyższych niż +25°C.

Transport i składowanie materiałów na bazie żywic syntetycznych powinny odpowiadać ogólnym wymaganiom, jak dla materiałów toksycznych i łatwopalnych.

Sposób prowadzenia prac związanych z antykorozyjnym zabezpieczeniem betonu nie może powodować skażenia środowiska.

Resztek materiałów pozostałych w pojemnikach i po umyciu przyrządów roboczych nie wolno wylewać do kanalizacji. Wszelkie odpady tych materiałów Wykonawca obowiązany jest usunąć z terenu i poddać utylizacji. Wykonawca obowiązany jest zabezpieczyć teren przed zanieczyszczeniem odpadami, szczególnie w przypadku materiałów nanoszonych metodą natryskową.

**5.13. Gwarancje powykonawcze**

Jeżeli w warunkach kontraktu nie ustalono inaczej to okres objęty gwarancją na ochronę powierzchniową betonu powinien wynosić 3 lata od daty dokonanej odbioru ostatecznego.

**6. KONTROLA JAKOŚCI ROBÓT****6.1. Ogólne zasady kontroli jakości robót**

Ogólne zasady kontroli jakości robót podano w OST D-M-00.00.00 „Wymagania ogólne” [1], pkt 6.

**6.2. Badania przed przystąpieniem do robót**

Przed przystąpieniem do robót Wykonawca powinien:

- uzyskać wymagane dokumenty, dopuszczające wyroby budowlane do obrotu i powszechnego stosowania (certyfikaty zgodności, deklaracje zgodności, aprobaty techniczne, ew. badania materiałów wykonane przez dostawców itp.), potwierdzające zgodność materiałów z wymaganiami pktu 2 niniejszej specyfikacji, - ew. wykonać własne badania właściwości materiałów przeznaczonych do wykonania robót, określone w pktcie 2 lub przez Inżyniera,

Wszystkie dokumenty oraz wyniki badań Wykonawca przedstawi Inżynierowi do akceptacji.

Podczas robót Wykonawca zobowiązany jest prowadzić protokół wykonania ochrony powierzchniowej, w którym podaje wszystkie niezbędne informacje o warunkach atmosferycznych, stanie używanych materiałów, parametrach technologicznych wbudowania materiałów, ilości zastosowanych materiałów oraz wyniki badań wykonanych powłok. Wzory protokołów zostały zamieszczone w załącznikach do niniejszej OST.

**6.3. Kontrola jakości materiałów**

Kontrolę wytwarzania materiałów prowadzi producent w ramach nadzoru wewnętrznego. Za sprawdzenie przydatności materiałów oraz jakości wbudowania odpowiada Wykonawca.

Akceptacja materiałów następuje na podstawie Polskich Norm lub, w wypadku ich braku, aprobat technicznych i sprawdzeniu ich na zgodność z wymaganiami specyfikacji technicznej. Wykonawca przedstawi Inżynierowi certyfikat zgodności lub deklarację zgodności danej partii materiału z Polską Normą lub aprobatą techniczną, a także kartę techniczną materiału. Na żądanie Inżyniera Wykonawca przedstawi aktualne wyniki badań materiałów wykonanych w ramach nadzoru wewnętrznego przez producenta.

Przed zastosowaniem materiałów Wykonawca zobowiązany jest sprawdzić:

- nr produktu,
- stan opakowań materiału,
- warunki przechowywania materiału,
- datę produkcji i datę przydatności do stosowania.

Dodatkowo po otwarciu pojemnika z materiałem Wykonawca powinien ocenić jego wygląd i klarowność, a w przypadku farb sprawdzić obecność kożucha lub osadu zgodnie z PN-EN 21513 [5]. Z kontroli jakości materiałów powinien zostać sporządzony protokół. Wzór protokołu został zamieszczony w załączniku 2A i 2B.

**6.4. Kontrola przygotowania podłoża**

Wykonawca zobowiązany jest przedstawić Inżynierowi do akceptacji wyniki badań podłoża, które powinny odpowiadać wymaganiom podanym w pktcie 5.8. Z przygotowania podłoża zostanie sporządzony protokół. Przykład protokołu został zamieszczony w załączniku 3.

**6.5. Kontrola wykonania zabezpieczenia****6.5.1. Kontrola przygotowania materiałów i nakładania powłok**

Podczas przygotowywania materiałów do użycia należy sprawdzić zachowanie proporcji mieszania składników, zachowania czasu mieszania składników. Należy też kontrolować zachowanie czasu nakładania materiałów i odstępy czasowe pomiędzy układaniem kolejnych warstw.

**6.5.2. Badanie wykonanej powłoki lub wyprawy****6.5.2.1. Ocena wizualna powłoki i wypraw**

Sprawdzenie wyglądu zewnętrznego obejmuje wzrokową ocenę stanu całej powłoki lub wyprawy wg wymagań podanych w tablicy 1.

Tablica 1. Ocena wizualna jakości powłoki i wypraw ochronnych

Lp	Cecha powłoki	Wymagania
1	Połysk	jednolity na całej powierzchni
2	Barwa	jednolita na całej powierzchni, zgodna ze wzorcem
3	Zmięknienie powłoki	niedopuszczalne
4	Ubytki	niedopuszczalne
5	Chropowatość	niedopuszczalna - w przypadku gładkich powłok
6	Kratery	dopuszczalna o charakterze ukłuć szpilki
7	Zacieki	niedopuszczalne

8	Marszczenie się wymalowania	niedopuszczalne
9	Rysy i pęknięcia	niedopuszczalne
10	Pęcherze	niedopuszczalne
11	Odsparowanie się powłoki lub wyprawy	niedopuszczalne

Cała powierzchnia betonu powinna być dokładnie pokryta materiałem ochronnym.

#### 6.5.2.2. Sprawdzenie powierzchni hydrofobizowanych

Sprawdzenie skuteczności impregnacji za pomocą impregnatów hydrofobowych należy przeprowadzić przez oględziny wizualne stanu wykonanej powłoki jw. oraz zachowania się wody na jej powierzchni poziomej, jak podano poniżej.

Na każdych 10 m<sup>2</sup> zabezpieczonej powierzchni należy wykonać test sprawdzający skuteczność wykonania impregnacji. Test sprawdzający polega na rozlaniu na wybranej powierzchni niewielkiej ilości wody.

Miejsce to należy zabezpieczyć przed parowaniem wody np. za pomocą naczynia szklanego. Ocenę skuteczności impregnacji przedstawiono w tablicy 2.

Tablica 2. Ocena skuteczności impregnacji za pomocą impregnatów

Lp	Ocena skuteczności impregnacji	Sposób kontroli
1	Bardzo dobra	krople wody* nie wsiąkają w podłoże betonowe ponad dobę
2	Dobra	krople wody* nie wsiąkają w podłoże betonowe co najmniej 2 h
3	Słaba	krople wsiąkają* w podłoże po 1 h

\*) zabezpieczone przed parowaniem naczyniem szklanym

#### 6.5.2.3. Sprawdzenie jakości wykonania impregnacji za pomocą impregnatów wypełniających pory

Sprawdzenie jakości wykonania impregnacji za pomocą impregnatów wypełniających pory obejmuje kontrolę:

a) szczelności impregnowanego podłoża,

b) wzmocnienie warstwy przypowierzchniowej betonu

i wykonuje się w sposób podany w dalszym ciągu:

– na każdych 50 m<sup>2</sup> zabezpieczonej powierzchni należy wykonać test sprawdzający szczelność impregnowanej powierzchni. W wybranych punktach zabezpieczonej powierzchni należy przykleić szklane rurki o średnicy 70±10 mm i wysokości 60 ±5 mm. Rurki należy przykleić klejem epoksydowym. Połączenie rurki z powierzchnią betonową powinno być szczelne. Następnie rurki napełnia się wodą do wysokości 5 cm i przykrywa płytkami szklanymi. Badanie to prowadzi się przez 24 h. Oceną skuteczności impregnacji jest porównanie nasiąkliwości powierzchniowej betonu (w tych samych miejscach) przed i po impregnacji.

Nasiąkliwość ta powinna zmniejszyć się o min. 30%,

– na każdych 50 m<sup>2</sup> impregnowanej powierzchni należy wykonać badanie betonu na odrywanie metodą „pull-off”

w warstwie przypowierzchniowej (nacięcie betonu na głębokość 3 mm), wg procedury IBDIM PB-TM-X3

[9]. Oceną skuteczności impregnacji jest porównanie wytrzymałości na odrywanie betonu przed impregnacją

i po impregnacji (przy tej samej głębokości nacięcia). Próby na odrywanie (przed i po impregnacji) powinny

być przeprowadzane w miejscach oddalonych od siebie nie więcej niż 30 cm. Wzmocnienie podłoża

betonowego określane wytrzymałością na odrywanie powinno wynosić nie mniej niż 20%.

#### 6.5.2.4. Sprawdzenie przyczepności powłoki do podłoża betonowego

Badanie przyczepności powłok lub wypraw ochronnych na podłożu betonowym należy przeprowadzić na obiekcie wg następujących zasad:

a) metodą jakościową polegającą na ostukiwaniu stalowym młotkiem o masie 250 g w wybranych przez Inżynierów miejscach.

W przypadku złej przyczepności powłoki do podłoża przy ostukiwaniu występuje specyficzny głuchy dźwięk,

b) metodą ilościową polegającą na określeniu siły potrzebnej do oderwania naciętego wycinka powłoki od podłoża za pomocą przyklejonego stempla metalowego o średnicy  $\pm$  50 mm zgodnie z normą PN-EN 1542:2000 [4]. Do przyklejania stempla metalowego do powłoki należy dobrać klej spełniający następujące wymagania:

– świeżo nałożony klej nie może oddziaływać niszcząco na powłokę,

– po stwardnieniu kleju, naprężenia zrywające połączenia: klej-stempel metalowy i klej-powłoka powinny

być większe niż naprężenia zrywające połączenie: beton-powłoka.

Należy wykonać co najmniej 1 oznaczenie na 25 m

2 przy czym nie mniej niż 5 oznaczeń dla

elementu. Miejsca pomiarowe powinny wskazać Inżynier. Wartości powinny spełniać wymagania dla powłoki lub wyprawy podane w pktcie 2.4. Jeżeli wartość pojedynczego pomiaru jest niższa od wartości podanych w pktcie 2.4 wówczas należy wykonać dodatkowy pomiar obok, w miejscu również wskazanym przez Inżyniera. W przypadku, gdy dodatkowy pomiar spełni warunek minimalnej wytrzymałości na odrywanie i równocześnie wartość średnia ze wszystkich pomiarów nie będzie niższa od wartości średniej

określonej w pktcie 2.4 dla danego rodzaju powłoki lub wyprawy, to można uznać, że warunek wytrzymałości na odrywanie został spełniony. Istotny jest również sposób zniszczenia w miejscu badania przyczepności. Za poprawny należy przyjąć każdy sposób zniszczenia typu adhezyjnego, kohezyjnego lub adhezyjno-kohezyjnego oprócz zniszczenia w warstwie kleju (lub na styku kleju ze stemplem lub na styku kleju z powłoką).

#### 6.5.2.5. Grubość powłoki

Sprawdzenie grubości powłok należy wykonywać metodami niszczącymi lub nieniszczącymi wg norm przedmiotowych z dokładnością do 0,1 mm wykonując 1 pomiar na 25 m<sup>2</sup> powłoki, lecz nie mniej niż 5 pomiarów na jednym elemencie. Grubość powłok można mierzyć np. na próbkach pobranych przy badaniach ich

przyczepności do podłoża betonowego. Uzyskane wyniki należy porównać do grubości minimalnej i maksymalnej określonej w

aprobacie technicznej. Jeżeli jeden z pomiarów jest mniejszy niż grubość minimalna

lub większy niż grubość maksymalna, to należy wykonać pomiar dodatkowy w odległości ok. 1 m. Jeżeli ten drugi pomiar będzie mieścił się w określonych granicach to należy uznać, że ogólna grubość powłoki spełnia wymagania. Grubość powłoki powinna być zgodna z grubością projektowaną z dopuszczalnym odchyleniem  $\pm 20\%$ .

#### 6.5.2.6. Wyniki kontroli i badania dodatkowe

Z pomiarów kontrolnych Wykonawca sporządzi protokół. Wzór protokołu został przedstawiony w załącznikach 5A, 5B i 5C. Na żądanie Inżyniera kontrola może objąć również badania innych właściwości materiałów i powłok wg wymagań aprobat technicznych.

Miejsca uszkodzone podczas badań należy naprawić przy użyciu tych samych materiałów, które były stosowane do wykonania zabezpieczenia powierzchniowego, zachowując wymagania technologiczne odnośnie ich stosowania.

## 7. OBMIAR ROBÓT

### 7.1. Ogólne zasady obmiaru robót

Ogólne zasady obmiaru robót podano w OST D-M-00.00.00 „Wymagania ogólne” [1], pkt 7.

### 7.2. Jednostka obmiarowa

Jednostką obmiarową jest  $1 \text{ m}^2$  (metr kwadratowy) powierzchni betonu zabezpieczonej antykorozyjnie.

## 8. ODBIOR ROBÓT

### 8.1. Ogólne zasady odbioru robót

Ogólne zasady odbioru robót podano w OST D-M-00.00.00 „Wymagania ogólne” [1], pkt. 8.

Roboty uznaje się za wykonane zgodnie z dokumentacją projektową, ST i wymaganiami Inżyniera, jeżeli wszystkie pomiary i badania z zachowaniem tolerancji wg punktu 6 dały wyniki pozytywne.

### 8.2. Odbiór robót zanikających i ulegających zakryciu

Odbiorowi robót zanikających i ulegających zakryciu podlegają:

- przygotowanie podłoża do ułożenia powłoki,
- ułożenie powłoki gruntującej i międzywarstw.

Odbiór tych robót powinien być zgodny z wymaganiami OST D-M-00.00.00 „Wymagania ogólne” [1] oraz niniejszej OST.

## 9. PODSTAWA PŁATNOŚCI

### 9.1. Ogólne ustalenia dotyczące podstawy płatności

Ogólne ustalenia dotyczące podstawy płatności podano w OST D-M-00.00.00 „Wymagania ogólne” [1], pkt 9.

### 9.2. Cena jednostki obmiarowej

Cena jednostki obmiarowej obejmuje:

- roboty przygotowawcze i pomiarowe,
- zakup, dostawę i magazynowanie materiałów, konstrukcji lub wyrobów potrzebnych do wykonania robót,
- przygotowanie podłoża do nakładania powłoki,
- nałożenie powłoki,
- pielęgnację powłoki,
- wykonanie i rozbiórkę rusztowań, pomostów roboczych, urządzeń pomocniczych, niezbędnych do wykonania robót,
- zapewnienie bezpieczeństwa robót i ochrony środowiska,
- wykonanie badań,
- uporządkowanie miejsca robót.

### 9.3. Sposób rozliczenia robót tymczasowych i prac towarzyszących

Cena wykonania robót określonych niniejszą OST obejmuje:

- roboty tymczasowe, które są potrzebne do wykonania robót podstawowych, ale nie są przekazywane Zamawiającemu i są usuwane po wykonaniu robót podstawowych,
- prace towarzyszące, które są niezbędne do wykonania robót podstawowych, niezaliczane do robót tymczasowych.

## 10. PRZEPISY ZWIĄZANE

### 10.1. Ogólne specyfikacje techniczne (OST)

1. D-M-00.00.00 Wymagania ogólne

### 10.2. Normy

2. PN-B-03264:2000 Konstrukcje betonowe, żelbetowe i sprężone. Obliczenia statyczne i projektowanie.

3. PN-B-04500:1985 Zaprawy budowlane - badanie cech fizycznych i wytrzymałościowych

4. PN-EN 1542:2000 Wyroby i systemy do ochrony i napraw konstrukcji betonowych. Metody badań. Pomiar przyczepności przez odrywanie.

5. PN-EN 21513 Farby i lakiery. Sprawdzanie i przygotowywanie próbek do badań.

### 10.3. Inne dokumenty

6. Procedura IBDiM Nr PB-TM-X5

Oznaczenie wskaźnika ograniczenia chłonności wody

7. Procedura IBDiM PO-2

Badanie i ocena stanu powłoki po 150 cyklach zamrażania i odmrażania

8. Procedura ITB LO-4

Oznaczanie przepuszczalności pary wodnej przez powłoki malarskie, bitumiczne i z tworzyw sztucznych oraz folie z tworzyw sztucznych i papy

9. Procedura IBDiM TM-X3

Badanie przyczepności powłoki ochronnej do betonu metodą „pull-off”

10. Procedura ITB nr 211

Wymagania techniczne i metody badań zapraw plastycznych oraz warunki odbioru pocienionych wypraw z zapraw plastycznych

11. Rozporządzenie Ministra Transportu i Gospodarki Morskiej z dnia 30 maja 2000 r. w sprawie warunków technicznych, jakim powinny odpowiadać drogowe obiekty inżynierskie i ich usytuowanie (Dz.U. nr 63, poz. 735)

12. Zalecenia do wykonywania oraz odbioru napraw.



**M.17.00.00. UBEZPIECZENIA W OBRĘBIE OBIEKTU****M.17.15.05. Umocnienie skarp cieków i stożków dyblami betonowymi****1. WSTĘP****1.1. Przedmiot ST**

Przedmiotem niniejszej ogólnej specyfikacji technicznej (ST) są wymagania dotyczące wykonania i odbioru robót związanych z wykonaniem umocnienia skarp i stożków przyczółków przy obiektach inżynierskich.

**1.2. Zakres stosowania ST**

Specyfikacja techniczna (ST) jest stosowana jako dokument przetargowy i kontraktowy przy zlecaniu i realizacji robót na obiektach inżynierskich.

**1.3. Zakres robót objętych ST**

Ustalenia zawarte w niniejszej specyfikacji dotyczą zasad prowadzenia robót związanych z wykonaniem powierzchniowego umocnienia stożków przyczółków przy obiektach inżynierskich dyblami betonowymi.

**1.4. Określenia podstawowe**

**1.4.1. Dybel betonowy** – betonowy prefabrykat, wykonany z betonu B30, stosowany do umacniania skarp, dna rowów oraz wylotów urządzeń wodnych.

**1.4.2. Wskaźnik zagęszczenia gruntu** - wielkość charakteryzująca stan zagęszczenia gruntu, określona wg wzoru:

$$I_s = \frac{\rho_d}{\rho_{ds}}$$

gdzie:

$\rho_d$  - gęstość objętościowa szkieletu gruntu w nasypie, określona wg BN-77/8931-12 [4], w gramach na centymetr sześcienny,

$\rho_{ds}$  - maksymalna gęstość objętościowa szkieletu gruntu zagęszczonego wg PN-B-04481:1988 [5], w gramach na centymetr sześcienny.

**1.4.3.** Pozostałe określenia podstawowe są zgodne z obowiązującymi, odpowiednimi polskimi normami i z definicjami podanymi w ST D-M-00.00.00 „Wymagania ogólne” [1] pkt 1.4.

**1.5. Ogólne wymagania dotyczące robót**

Ogólne wymagania dotyczące robót podano w ST D-M-00.00.00 „Wymagania ogólne” [1], pkt 1.5.

**2. MATERIAŁY****2.1. Ogólne wymagania dotyczące materiałów**

Ogólne wymagania dotyczące materiałów, ich pozyskiwania i składowania, podano w ST D-M-00.00.00 „Wymagania ogólne” [1] pkt 2.

Przedmiotem niniejszej ST jest umocnienie stożków przyczółków dyblami betonowymi układanymi na podsypce cementowo-piaskowej, ograniczone obrzeżami betonowymi.

Jeżeli dokumentacja projektowa, nie przewidują inaczej, do wykonania robót można stosować materiały jak poniżej.

Dla zastosowanych materiałów Wykonawca powinien przedstawić Polską Normę, aprobatę techniczną wydaną przez IBDiM lub europejską aprobatę techniczną.

**2.2. Materiały do wykonania umocnienia dyblami betonowymi****2.2.1. Prefabrykowane dyble betonowe**

Dyble betonowe powinny być wykonane z betonu B30, o grubości min. 15 cm.

Beton przeznaczony do produkcji dybli betonowych powinien spełniać właściwości podane w tabelicy 1.

Tabela 1. Właściwości betonu przeznaczonego do produkcji prefabrykowanych dybli betonowych

Lp.	Właściwości	Jednostki	Wymagania	Metody badań według
1	Klasa betonu	-	B30	PN-B-06250:1988 [6]
2	Nasiąkliwość	%	≤5,0	PN-B-06250:1988 [6]
3	Wodoprzepuszczalność	-	W6	PN-B-06250:1988 [6]
4	Mrozoodporność	-	F100	PN-B-06250:1988 [6]
5	Ścieralność na tarczy Boehmego	mm	≤3,5	PN-B-04111:1984 [7]

Gotowe elementy betonowe powinny spełniać wymagania podane w tabelicy 2

Tabela 2. Wymagania dotyczące prefabrykowanych dybli betonowych

Lp.	Właściwości	Jednostki	Wymagania	Metody badań wg
1	Wygląd zewnętrzny	-	Powierzchnia czysta, gładka, bez pęknięć, wgłębień, występow oraz raków i chropowatości; dopuszcza się występowanie pęcherzyków o głębokości ≤ 5,0 mm	Ocena wizualna, pomiar głębokościomierzem
2	Wymiary: tolerancje	mm	Wymiary zgodne z aprobatą techniczną lub PN, tolerancje wymiarowe: 1 ± 4	Pomiar taśmą stalową lub innym przyrządem z podziałką milimetrową

**2.2.2. Obrzeże betonowe 8 × 30 × 100 cm**

Obrzeża betonowe o wymiarach 8 × 30 × 100 cm gatunku 1-go, powinny być wykonane z betonu klasy B30 i spełniać warunki zawarte w normach BN-80/6775-03/01[8] i BN-80/6775-03/04 [9]. Każda dostarczona partia obrzeży betonowych na budowę powinna posiadać atest producenta.

Beton użyty do elementów prefabrykowanych powinien charakteryzować się nasiąkliwością ≤ 5% oraz mrozoodpornością ≥ F100 i wodoszczelnością W6, zgodnie z normą PN-B-06250:1988 [6].

Dopuszczalne odchyłki wymiarów obrzeży wynoszą:

- na długości ± 8 mm,

- na szerokości i wysokości ± 3 mm.

Dopuszczalne wady i uszkodzenia obrzeży wynoszą:

- wklęsłość lub wypukłość powierzchni i krawędzi - 2 mm,

- szczyrby i uszkodzenia krawędzi i naroży ograniczających powierzchnie górne (ścieralne) są niedopuszczalne.

**2.2.3. Materiały na podsypkę cementowo-piaskową i do wypełniania spoin**

Należy stosować mieszankę cementu i piasku w stosunku 1:4 z piasku naturalnego spełniającego wymagania dla gątku 1 wg PN-B-11113:1996 [10] i cementu portlandzkiego klasy 32,5 N, odpowiadającego wymaganiom PN-EN 197-1:2002 [11]. Woda powinna spełniać wymagania PN-EN 1008:2004 [12]. Materiały do wykonania zaprawy do uszczelniania spoin powinny spełniać wymagania:

- cement klasy 32,5 N wg PN-EN 197-1:2002 [11],
- piasek wg PN-B-06711:1979 [13],
- woda wg PN-EN 1008:2004 [12].

**2.2.4. Podwalina umocnienia stożka**

Podwalinę umocnienia stożka można wykonać z betonu B20, spełniającego wymagania ST M-08.10.00. [3].

**3. SPRZĘT****3.1. Ogólne wymagania dotyczące sprzętu**

Ogólne wymagania dotyczące sprzętu podano w ST D-M-00.00.00 „Wymagania ogólne” [1], pkt 3.

**3.2. Sprzęt do wykonania robót**

Do wykonania umocnienia należy stosować:

- równiarki,
- walce kołowe gładkie i żebrowane,
- ubijaki o ręcznym prowadzeniu,
- wibratory samobieżne,
- płyty ubijające,
- zagęszczarki wibracyjne.

Do przycinania elementów betonowych można stosować specjalne narzędzia tnące (np. przycinarki, szlifierki z tarczą).

Do zagęszczania umocnienia należy stosować zagęszczarki wibracyjne (płytkowe) z wykładziną elastomerową, chroniącą prefabrykaty przed ścieraniem i wykruszaniem naroży.

Sprzęt do wykonania betonu podwaliny stożka z betonu B20 powinien odpowiadać wymaganiom ST D-M-08.01.00 „Wymagania ogólne” [1], pkt 3.

**4. TRANSPORT****4.1. Ogólne wymagania dotyczące transportu**

Ogólne wymagania dotyczące transportu podano w ST D-M-00.00.00 „Wymagania ogólne” [1], pkt 4.

**4.2. Transport materiałów do wykonania umocnienia**

Transport prefabrykowanych elementów może się odbywać, po osiągnięciu przez beton 80% projektowej wytrzymałości, dowolnym środkiem transportu zaakceptowanym przez Inżyniera, chroniąc przed uszkodzeniami. Transport prefabrykatów powinien odbywać się wg BN-80/6775-03/01[8]. Prefabrykaty należy umieścić równomiernie na całej powierzchni ładunkowej środka transportu i zabezpieczyć przed spadaniem lub przesuwaniami. Elementy powinny być ułożone w warstwach rozdzielonych drewnianymi przekładkami, zabezpieczone przed przemieszczaniem się, górna warstwa nie powinna wystawać poza ściany środka transportowego. Prefabrykaty powinny być składowane na równym suchym podłożu, z użyciem podkładek i przekładek. Na każdym opakowaniu należy umieścić etykietę zawierającą co najmniej następujące dane:

- nazwę i adres producenta,
- nazwę instytucji przeprowadzającej badania,
- datę pobrania próbek,
- sposób pobrania próbek,
- datę badań,
- wyniki badań.

Cement powinien być transportowany w workach samochodami krytymi, zgodnie z wymaganiami normy BN-88/6731-08 [16]. Kruszywo można przewozić dowolnymi środkami transportu w sposób zabezpieczający je przed zanieczyszczeniem i zmieszaniem z innymi asortymentami. Transport materiałów do wykonania podwaliny stożka z betonu B20 powinien odpowiadać wymaganiom ST D-M-08.01.00 „Wymagania ogólne” [1], pkt 4.

**5. WYKONANIE ROBÓT****5.1. Ogólne zasady wykonywania robót**

Ogólne zasady wykonywania robót podano w ST D-M-00.00.00 „Wymagania ogólne” [1], pkt 5.

**5.2. Zasady wykonywania robót**

Podstawowe czynności przy wykonywaniu robót obejmują:

- roboty przygotowawcze,
- wykonanie umocnienia,
- roboty wykończeniowe.

**5.3. Roboty przygotowawcze**

Przed przystąpieniem do robót należy:

- ustalić materiały niezbędne do wykonania robót,
- określić kolejność, sposób i termin wykonania robót.

**5.4. Umocnienie skarp prefabrykowanymi dyblami betonowymi****5.4.1. Warunki atmosferyczne**

Ułożenie umocnienia z betonowych elementów prefabrykowanych na podsypce cementowo-piaskowej zaleca się wykonywać przy temperaturze otoczenia nie niższej niż +5°C. Dopuszcza się wykonanie umocnienia skarp jeśli w ciągu dnia temperatura utrzymuje się w granicach od 0°C do +5°C, przy czym jeśli w nocy spodziewane są przymrozki dyble należy zabezpieczyć materiałami o złym przewodnictwie ciepła (np. matami ze słomy, papą itp.).

**5.4.2. Przygotowanie podłoża**

Przed wykonaniem umocnienia stożka należy sprawdzić wskaźnik zagęszczenia gruntu. Badanie wskaźnika zagęszczenia, wg pktu 1.4.2 należy wykonywać co najmniej 3 razy na 500 m<sup>3</sup> objętości zasypki, lecz nie rzadziej niż 3 razy dla każdej podpory. Wskaźnik zagęszczenia stożka pod umocnienie prefabrykatów powinien wynosić  $I_s \geq 1,0$  wg Proctora. Jeżeli badania kontrolne wykażą, że zagęszczenie warstwy nie jest wystarczające, to Wykonawca powinien spulchnić warstwę, doprowadzić grunt do wilgotności optymalnej i powtórnie zagęścić. Jeżeli powtórne zagęszczenie nie spowoduje uzyskania wy-

maganego wskaźnika zagęszczenia Wykonawca powinien usunąć warstwę i wbudować nowy materiał, o ile Inżynier nie zezwoli na ponowne próby prawidłowego zagęszczenia warstwy.

Rzędne wykonanych nasypów i ich spadki powinny być zgodne z dokumentacją projektową. Dopuszczalne odchyłki od projektowanych rzędnych nie powinny przekraczać  $\pm 2$  cm. Odchylenia od założonego spadku nie powinny przekraczać 5%. Nierówność powierzchni wykonanego stożka (wybrzuszenia i wklęsnięcia) mierzona łatą długości 4 m nie powinna przekraczać  $\pm 1$  cm.

#### 5.4.3. Wykonanie obrzeża

Obrzeża zaleca się wykonać przed ułożeniem dybli. Obrzeża o wymiarach 30 x 8 x 100 cm należy ustawiać w uprzednio wykonanym korycie na podsypce (ławie) z piasku o grubości 5 cm, obsypując zewnętrzną ścianę obrzeży gruntem i ubijając go. Szerokość spoin między obrzeżami nie powinna przekraczać 5 mm. Przed zalaniem spoin zaprawą należy je oczyścić i zmyć wodą. Spoiny muszą być pielęgnowane wodą.

#### 5.4.4. Ułożenie podsypki pod umocnienie

Podsypkę piaskową lub cementowo-piaskową rozściela się na podłożu przygotowanym, jak w pktcie 5.4.2.

Jeśli dokumentacja projektowa lub ST nie ustala inaczej to grubość powinna wynosić po zagęszczeniu 3-5 cm, a wymagania dla materiałów na podsypkę podsypki powinny być zgodne z pktem 2.2.3. Dopuszczalne odchyłki od zaprojektowanej grubości podsypki nie powinny przekraczać  $\pm 1$  cm. Podsypkę cementowo-piaskową przygotowuje się w betoniarkach, a następnie rozściela się na uprzednio zwilżonej podbudowie, przy zachowaniu:

- współczynnika wodnocementowego od 0,25 do 0,35,
- wytrzymałości na ściskanie nie mniejszej niż  $R_7 = 10$  MPa,  $R_{28} = 14$  MPa.

W praktyce, wilgotność układanej podsypki powinna być taka, aby po ściśnięciu podsypki w dłoni podsypka nie rozsypywała się i nie było na dłoni śladów wody, a po naciśnięciu palcami podsypka rozsypywała się. Rozścielenie podsypki cementowo-piaskowej powinno wyprzedzać układanie nawierzchni z kostek od 3 do 4 m. Rozścielona podsypka powinna być wyprofilowana i zagęszczona w stanie wilgotnym, lekkimi walcami (np. ręcznymi) lub zagęszczarkami wibracyjnymi. Jeśli podsypka jest wykonana z suchej zaprawy cementowo-piaskowej to po zawałowaniu nawierzchni należy ją polać wodą w takiej ilości, aby woda zwilżyła całą grubość podsypki. Całkowite ubicie umocnienia i wypełnienie spoin zaprawą musi być zakończone przed rozpoczęciem wiązania cementu w podsypce.

#### 5.4.5. Wykonanie umocnienia z dybli betonowych

Warstwa umocnienia z dybli betonowych powinna być wykonana z elementów jednakowej grubości. Dyble należy układać ręcznie. Elementy prefabrykowane należy układać z zachowaniem projektowanych podłużnych i poprzecznych pochyłości. Powierzchnia umocnienia powinna być równa i bez pofałdowań. W wykonanym umocnieniu nie mogą występować elementy popękane.

Elementy układa się około 1,5 cm wyżej od projektowanych rzędnych powierzchni umocnienia, ponieważ po procesie ubijania podsypka zagęszcza się. Powierzchnia umocnienia położona w sąsiedztwie ścieków skarpowych powinna trwale wystawać od 3 mm do 10 mm powyżej ich powierzchni. Dzienną działkę roboczą umocnienia na podsypce cementowo-piaskowej zaleca się zakończyć prowizorycznie pasem umocnienia szerokości jednego elementu, na podsypce piaskowej w celu wytworzenia oporu dla ubicia dybli ułożonych na stałe. Przed dalszym wznowieniem robót, prowizorycznie ułożone umocnienie na podsypce piaskowej należy rozebrać i usunąć wraz z podsypką.

#### 5.4.6. Ubicie powierzchni umocnienia z dybli betonowych

Ubicie umocnienia należy przeprowadzić za pomocą zagęszczarki wibracyjnej (płytovej) z ostoną z tworzywa sztucznego. Ubijanie umocnienia należy prowadzić od krawędzi powierzchni w kierunku jej środka i jednocześnie w kierunku poprzecznym dybli. Ewentualne nierówności powierzchniowe mogą być zlikwidowane przez ubijanie w kierunku wzdłużnym elementu. Po ubiciu umocnienia wszystkie elementy uszkodzone (np. pęknięte) należy wymienić na całe elementy.

#### 5.4.7. Spoiny

Szerokość spoin pomiędzy betonowymi elementami powinna wynosić od 3 mm do 5 mm. Po ułożeniu elementów betonowych, spoiny należy wypełnić zaprawą cementowo-piaskową 1:2 spełniającą wymagania pktu 2.2.3.

Zaprawę cementowo-piaskową zaleca się przygotować w betoniarnie, w sposób zapewniający jej wystarczającą płynność. Spoiny można wypełnić przez rozlanie zaprawy na umocnienie i nagarnianie jej w szczeliny szczotkami lub rozgarniaczkami z piórami gumowymi. Przed rozpoczęciem układania zaprawy elementy betonowe powinny być oczyszczone i dobrze zwilżone wodą. Zaprawa powinna całkowicie wypełnić spoiny i tworzyć monolit z elementami betonowymi. Po wypełnieniu spoin zaprawą cementowo-piaskową nawierzchnię należy starannie oczyścić.

W kilka godzin po wypełnieniu spoin należy pokryć wykonane umocnienie warstwą piasku o grubości od 3,0 do 4,0 cm, polać wodą i utrzymywać w stałej wilgotności przez okres 7 do 10 dni. Po upływie od 2 tygodni (przy temperaturze średniej otoczenia nie niższej niż 15°C) do 3 tygodni (w porze chłodniejszej) umocnienie należy oczyścić z piasku i można oddać do użytku.

#### 5.4.8. Wykonanie podwaliny skarp

Podwalinę skarp pod umocnieniem z zastosowaniem prefabrykowanych dybli betonowych z betonu B20 w deskowaniu, należy wykonać zgodnie z ST M-08.10.00. [3].

## 6. KONTROLA JAKOŚCI ROBÓT

### 6.1. Ogólne zasady kontroli jakości robót

Ogólne zasady kontroli jakości robót podano w ST D-M-00.00.00 [1] „Wymagania ogólne”, pkt 6.

### 6.2. Badania przed przystąpieniem do robót

Przed przystąpieniem do robót Wykonawca powinien: uzyskać wymagane dokumenty, dopuszczające wyroby budowlane do obrotu i powszechnego stosowania (certyfikaty zgodności, deklaracje zgodności, aprobaty techniczne, ew. badania materiałów wykonane przez dostawców itp.), potwierdzające zgodność materiałów z wymaganiami pktu 2 niniejszej specyfikacji, ew. wykonać własne badania właściwości materiałów przeznaczonych do wykonania robót, określone w pktcie 2 lub przez Inżyniera.

Przed przystąpieniem do umocnienia skarp należy sprawdzić równość skarpy i stopień zagęszczenia, zgodnie z pktem 5.4.2.

Wszystkie dokumenty oraz wyniki badań Wykonawca przedstawi Inżynierowi do akceptacji.

### 6.3. Kontrola umocnienia skarp prefabrykowanymi dyblami betonowymi

Kontrola umocnienia skarp obejmuje kontrolę materiałów i sprawdzenie wykonania umocnienia.

#### a) Kontrola materiałów

Materiały należy kontrolować na podstawie atestów i aprobat technicznych na zgodność z pkt 2 niniejszej ST. Kontrola materiałów polega na sprawdzeniu norm przedmiotowych, ich aprobat technicznych i atestów na zgodność z wymaganiami ST. Dodatkowo należy sprawdzić wygląd zewnętrzny prefabrykatów na podstawie oględzin elementu przez pomiar i policzenie uszkodzeń występujących na powierzchniach i krawędziach elementu, dopuszczając wady i uszkodzenia podane odpowiednio w tablicach 1 i 2. Pomiary długości i głębokości uszkodzeń należy wykonać za pomocą przymiaru stalowego lub suwmiarki z dokładnością do 1 mm, zgodnie z PN-B-10021:1980 [17]. Sprawdzenie kształtu i wymiarów elementu należy przeprowadzić z dokładnością do 1 mm przy użyciu suwmiarki oraz przymiaru stalowego lub taśmy, dopuszczając odchyłki wymiarów podane w pkt 2. Sprawdzenie kątów prostych w narożach elementów wykonuje się przez przyłożenie kątownika do badanego naroża i zmierzenie odchyłek z dokładnością do 1 mm. Pozostałe badania prefabrykatów należy wykonać zgodnie z wymaganiami podanymi w BN-80/6775-03/01[8], BN-80/6775-03/03 [18] i BN-80/6775-03/04 [9].

#### b) Sprawdzenie wykonania umocnienia

Przy sprawdzeniu wykonania umocnienia z dybli betonowych stopień zagęszczenia podsypki powinien być nie mniejszy niż 1,0 określony zgodnie z pkt 1.4.2, grubość podsypki nie powinna różnić się od projektowanej o więcej niż  $\pm 1$  cm. Grubość podsypki należy sprawdzać w 10 punktach wskazanych przez Inżyniera na każdym z przyczółków, dokładność wykończenia powierzchni umocnienia kontrolowana łatą 3-metrową może mieć zagłębienie pod taką łatą nie większe niż 1 cm, dopuszczalne odchylenie od projektowanego spadku nie może przekraczać 0,3 %, szerokość spoin pomiędzy elementami nie może przekraczać 5 mm. Spoiny powinny być wypełnione co najmniej na 3/4 grubości elementów. Sprawdzenie wypełnienia spoin wykonuje się przez usunięcie materiału wypełniającego na długości ok. 10 cm i zbadanie głębokości wypełnienia spoiny. W tych samych miejscach należy zbadać szerokość spoiny. badanie wyglądu musi wykazywać brak spękań, płam, deformacji, wykruszeń, spoin i szczelin, ułożenie obrzeży betonowych musi zapewniać:

- max. odchylenie linii obrzeży w planie – 1%,
- max. odchylenie niwelety –  $\pm 0,5\%$ ,
- równość górnej powierzchni obrzeży z tolerancją prześwitu pod łatą 3-metrową  $\leq 1$  cm,
- całkowite wypełnienie spoin (sprawdzone co 2 m).

#### 6.4. Kontrola wykonania podwaliny umocnienia skarpy

Kontrola wykonania podwaliny w deskowaniu – wg ST M-08.01.00.

### 7. OBMIAR ROBÓT

#### 7.1. Ogólne zasady obmiaru robót

Ogólne zasady obmiaru robót podano w ST D-M-00.00.00 „Wymagania ogólne” [1], pkt 7.

#### 7.2. Jednostka obmiarowa

Jednostką obmiarową umocnienia stożka przyczółka jest  $m^2$  (metr kwadratowy) powierzchni umocnienia.

### 8. ODBIÓR ROBÓT

#### 8.1. Ogólne zasady odbioru robót

Ogólne zasady odbioru robót podano w ST D-M-00.00.00 „Wymagania ogólne” [1], pkt. 8.

Roboty uznaje się za wykonane zgodnie z dokumentacją projektową, ST i wymaganiami Inżyniera, jeżeli wszystkie pomiary i badania z zachowaniem tolerancji wg punktu 6 dały wyniki pozytywne.

#### 8.2. Odbiór robót zanikających i ulegających zakryciu

Odbiorowi robót zanikających i ulegających zakryciu podlegają:

równość i stopień zagęszczenia podłoża gruntowego, ułożenie podkładu pod umocnienia.

Odbiór tych robót powinien być zgodny z wymaganiami ST D-M-00.00.00 „Wymagania ogólne” [1] oraz niniejszej ST.

### 9. PODSTAWA PŁATNOŚCI

#### 9.1. Ogólne ustalenia dotyczące podstawy płatności

Ogólne ustalenia dotyczące podstawy płatności podano w ST D-M-00.00.00 „Wymagania ogólne” [1], pkt 9.

#### 9.2. Cena jednostki obmiarowej

Cena jednostki obmiarowej obejmuje:

- prace pomiarowe i roboty przygotowawcze,
- przygotowanie podłoża gruntowego,
- zakup i dostarczenie i składowanie materiałów i innych środków produkcji,
- wykonanie podsypki,
- wykonanie podwaliny pod umocnienie,
- wykonanie obrzeża,
- ułożenie i ubicie umocnienia,
- wypełnienie spoin,
- pielęgnację umocnienia,
- przeprowadzenie pomiarów i badań wymaganych w niniejszej specyfikacji technicznej,
- uporządkowanie miejsca robót.

#### 9.3. Sposób rozliczenia robót tymczasowych i prac towarzyszących

Cena wykonania robót określonych niniejszą ST obejmuje również:

- roboty tymczasowe, które są potrzebne do wykonania robót podstawowych, ale nie są przekazywane Zamawiającemu i są usuwane po wykonaniu robót podstawowych,
- prace towarzyszące, które są niezbędne do wykonania robót podstawowych, niezaliczane do robót tymczasowych.

### 10. PRZEPISY ZWIĄZANE

#### 10.1. Specyfikacje techniczne (ST)

1. D-M-00.00.00 Wymagania ogólne
2. M-08.01.00 Beton konstrukcyjny w obiektach mostowych
3. M-08.10.00 Beton niekonstrukcyjny

#### 10.2. Normy

4. BN-77/8931-12 Oznaczenie wskaźnika zagęszczenia gruntu
5. PN-B-04481:1988 Grunty budowlane. Badanie próbek gruntu

6.	PN-B-06250:1988	Beton zwykły
7.	PN-B-04111:1984	Materiały kamienne. Oznaczenie ścieralności na tarczy Boehmego
8.	BN-80/6775-03/01	Prefabrykaty budowlane z betonu. Elementy nawierzchni dróg, ulic, parkingów i torowisk tramwajowych. Wspólne wymagania i badania
9.	BN-80/80/6775-03/04	Prefabrykaty budowlane z betonu. Elementy nawierzchni dróg, ulic, parkingów i torowisk tramwajowych. Krawężniki i obrzeża
10.	PN-B-11113:1996	Kruszywa mineralne. Kruszywa naturalne do nawierzchni drogowych. Piasek
11.	PN-EN 197-1:2002	Cement. Część 1: Skład, wymagania i kryteria zgodności dotyczące cementu powszechnego użytku
12.	PN-EN 1008:2004	Woda zarobowa do betonów
13.	PN-B-06711:1979	Kruszywa mineralne. Piaski do zapraw budowlanych
14.	BN-88/6731-08	Cement. Transport i przechowywanie
15.	PN-B-10021:1980	Prefabrykaty budowlane z betonu. Metody pomiaru cech geometrycznych
16.	BN-80/6775-03/03	Prefabrykaty budowlane z betonu. Elementy nawierzchni dróg, ulic, parkingów i torowisk tramwajowych. Płyty chodnikowe

**ZAŁĄCZNIK**  
**PRZYKŁADY DYBELI STOSOWANYCH DO**  
**UMOCNIENIA STOŻKÓW PRZYZCÓŁKÓW**

Wymiary w mm

**DYBEL DC-15**

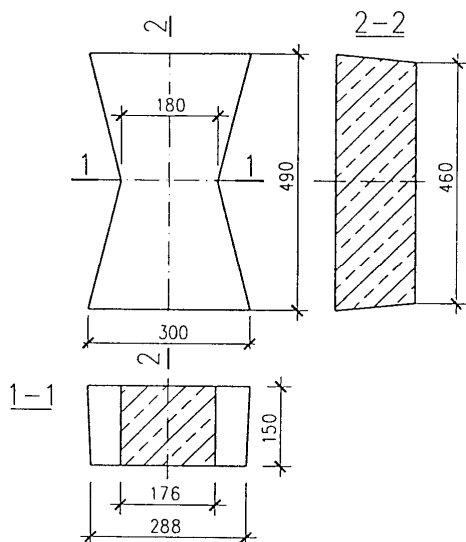

**DYBEL DP-15**

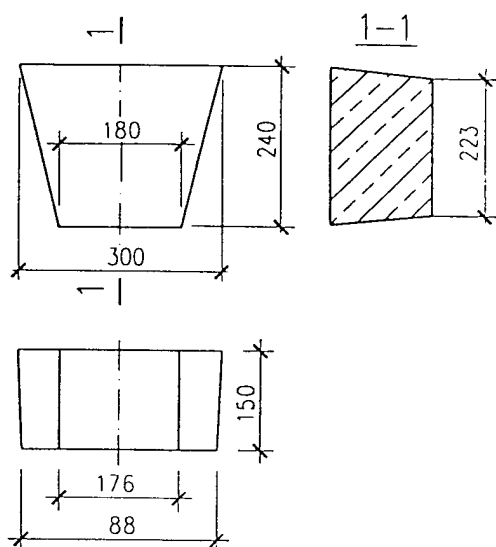

**M.17.16.00. Montaż gabionów i materacy gabionowych****1. WSTĘP****1.1. Przedmiot Szczegółowej Specyfikacji Technicznej (ST)**

Przedmiotem niniejszej ST są wymagania wykonania, odbioru oraz montażu materacy gabionowych

**1.2. Zakres stosowania ST**

ST jest stosowana jako dokument kontraktowy i przetargowy przy zlecaniu i realizacji robót wymienionych w punkcie

1.1.

**1.3. Zakres robót objętych ST**

Roboty, których dotyczy ST, obejmują wszystkie czynności umożliwiające i mające na celu montaż materacy gabionowych w celu umocnienia dna

**1.4. Określenie podstawowe**

Określenia podane w niniejszej ST są zgodne z obowiązującymi odpowiednimi normami, wytycznymi i określeniami podanymi w D.M.00.00.00. "Wymagania ogólne".

**Materace gabionowe** - specjalny rodzaj koszy płaskich grubości 0,17m, 0,20m, 0,27m i 0,30m, wypełnianych kamieniami na placu budowy. Możliwe jest wykonanie materacy o kształtach i wymiarach nietypowych w dostosowaniu do wymagań projektu lub warunków na budowie.

**1.5. Ogólne wymagania dotyczące robót**

Wykonawca robót jest odpowiedzialny za jakość wykonania robót i ich zgodność z Dokumentacją Projektową, ST i poleceniami Inżyniera.

Ogólne wymagania dotyczące robót podano w D.M.00.00.00. "Wymagania ogólne".

**2. MATERIAŁY****2.1. Materace gabionowe**

- Materace powinny być wykonywane z siatki plecionej wykonanej z drutu ocynkowanego lub z powłoką PCW.
- Właściwości osłony cynkowej powinny być zgodne z wymaganiami PN-86/H-04263.
- Grubość powłoki PCW nie powinna być mniejsza niż 0,4 mm.
- Wymiary oczek siatki, tolerancje i właściwe przekroje drutów przedstawiono w tablicach 1 i 2.

Tablica 1 – Właściwości fizyczne kruszyw

Wymiary oczek [cm]	Średnica D [mm]	Tolerancje [%]
10x12	100	od +16 do -4
8x10	80	
6x8	60	
5x7	50	

Tablica 2 – Charakterystyka siatki

Wymiary oczek [mm]	Średnica drutu [mm]	Ciężar [kg/m <sup>2</sup> ]
10x12	2.7	1.23
	3.0	1.50
8x10	2.7	1.46
	3.0	1.78
8x10*	2.7/3.7	1.68
6x8	2.2	1.21
	2.7	1.84
6x8*	2.2/3.2**	1.49
5x7	2.0	1.24

\* siatka ocynkowana w powłoce PCW

\*\* pierwsza liczba podaje średnicę drutu, druga – średnicę zewnętrzną powłoki PCW

- Wymiary i tolerancje drutu do wyrobu koszy gabionowych określono w tablicy 3.

Tablica 3 – Charakterystyka drutu i tolerancje

Nominalna średnica drutu [mm]	Nominalna średnica zewnętrzna powłoki [mm]	Tolerancja [±mm]	Minimalne pokrycie cynkiem [g/m]
2.2	3.2	0.07	265
2.4	3.4	0.07	280
2.7	3.9	0.08	295
3.0	4.0	0.08	295
3.4	4.4	0.08	295
3.9	4.9	0.08	310

- Obrzeża siatki są wzmocnione drutem. Obrzeże równoległe do kierunku łączenia (splotu) drutów zwane jest brzegiem siatki; odpowiada dłuższemu wymiarowi siatki stanowiącej materiał do wytwarzania koszy. Obrzeże prostopadłe do brzegu siatki (kierunek wymiaru D) zwane jest rąbkiem; odpowiada szerokości siatki, wynoszącej 2 lub 3 m.

**2.1.1. Składowanie materacy**

- Materace powinny być składowane daleko od tras pojazdów na budowie, aby uniknąć ryzyka przypadkowego uszkodzenia.
- Dostarczone materace powinny pozostawać zapakowane aż do momentu użycia.
- Do każdej partii powinna być przymocowana tabliczka z umieszczoną nazwą producenta, numerem partii oraz oznaczeniem wyrobu.
- Wiązki materacy gabionowych należy przenosić z zachowaniem ostrożności, aby uniknąć uszkodzenia powłoki zabezpieczającej.

- Wady (jeśli występują) spoinienia siatek oraz lokalne uszkodzenia osłony cynkowej lub powłoki z PCW powinny być naprawione dodatkowym oplotem albo wzmocnione dodatkowym drutem, jeśli Inspektor Nadzoru lub przedstawiciel zamawiającego wyrazi na to zgodę.

## 2.2. Materiał wypełniający.

Materace należy wypełniać kamieniami ze skał twardych, nie zwietrzałych, o średnicy co najmniej równej mniejszemu wymiarowi oczka siatki.

## 2.3. Geowłóknina

Na styku koszy gabionowych z gruntem należy ułożyć geowłókninę o następujących parametrach :

- wodoprzepuszczalność
- prostopadła do płaszczyzny włókien (przy nacisku 2 kPa)  $\geq 100 \text{ l/m}^2\text{s}$  PN-EN 11058
- umowny wymiar porów Q90 min 0,10 mm PN-EN-ISO12956
- wytrzymałość na rozciąganie min 11 kN/m PN-EN-ISO10319
- odporność na przebicie (metoda CBR) min 1700 N PN-EN-ISO12236
- materiał: geowłóknina igłowana polipropylenowa stabilizowana przeciw promieniowaniu UV
- materiał powinien być odporny na działanie oleju i benzyny oraz wszystkich naturalnie występujących w glebie i wodzie rzecznej związków alkalicznych i kwasów

## 3. SPRZĘT

Ogólne wymagania dotyczące sprzętu podano w D-M.00.00.00 "Wymagania ogólne" pkt 3.

Do wypełniania koszy dopuszcza się stosowanie sprzętu mechanicznego, jeżeli Inżynier uzna, iż czynność ta daje wyniki porównywalne z wypełnianiem ręcznie. Sprzęt stosowany do produkcji i przewożenia koszy nie powinien powodować uszkodzeń siatki, powłoki galwanicznej lub koszulki PCW.

## 4. TRANSPORT

Ogólne wymagania dotyczące transportu podano w D-M.00.00.00 "Wymagania ogólne" pkt 4.

Materace dostarczane są jako kompletne elementy, złożone na płasko na paletach. Wykonawca, podczas załadunku i rozładunku powinien zadbać, aby nie została uszkodzona siatka, galwaniczna powłoka oraz koszulka PCW.

## 5. WYKONANIE ROBÓT

Ogólne zasady wykonania robót podano w D-M.00.00.00 "Wymagania ogólne" pkt 5.

### 5.1. Przygotowanie podłoża

Przed ustawieniem koszy, powierzchnię, na której zostaną postawione należy oczyścić z gruzu i innych niepożądanych materiałów, które mogłyby wpłynąć na stateczność (stabilność) koszy podczas ich ustawiania i po zakończeniu budowy.

### 5.2. Ułożenie geowłókniny

Geowłókninę układa się w dnie na odcinkach na których będą układane gabiony.

### 5.3. Przygotowanie materacy

Materace układa się w miejscu przeznaczenia, jeśli jest ono dostępne i dogodnie do konstruowania umocnienia na miejscu, albo też na palecie umożliwiającej przeniesienie żurawiem i zsuniecie w trudno dostępne miejsce wbudowania. Przyległe krawędzie sąsiednich koszy łączy się drutem.

### 5.4. Wypełnienie materacy

Kosze wypełnia się materiałem kamiennym spełniającym wymagania podane w pkt.2.2.

Jeśli napełnianie koszy wykonuje się maszynami, materiał nie może mieć okruszków o wymiarach mniejszych od najmniejszego wymiaru oczka siatki.

W celu uzyskania właściwego kształtu materaca, wypełnia się go materiałem z nadmiarem 50 - 70 mm.

### 5.5. Układanie napełnionych materacy na paletach

Kosz z wypełnieniem przenosi się na palecie i przechylając ją zsuwa na przygotowane podłoże.

### 5.6. Tolerancje

Konstrukcja z gabionów powinna spełniać wymagania określone w Dokumentacji Projektowej w zakresie zgodności usytuowania i wymiarów. Jeśli projekt nie określa tolerancji, należy przyjąć jako dopuszczalne następujące odchyłki:

- poziom podłoża gabionu  $\pm 0.1 \text{ m}$ ,
- usytuowanie punktów narożnych 0.15 m,
- grubość gabionu lub warstwy  $\pm 8 \%$ ,
- odstęp między przylegającymi gabionami 0.1 m,
- odstęp między budowlą a przylegającym gabionem 0.05 m.

## 6. KONTROLA JAKOŚCI ROBÓT

### 6.1. Ogólne zasady kontroli jakości robót

Ogólne zasady kontroli jakości robót podano w D.M.00.00.00 "Wymagania ogólne" pkt 6.

### 6.2. Wymagania użytkowe i badania

#### 6.2.1. Sprawdzenie grubości drutu w siatce

Sprawdzenie grubości drutu w siatce należy wykonać przez pomiar śrubą mikrometryczną z dokładnością do 0.01 mm. Pomiar należy wykonać w trzech losowo wybranych miejscach każdego kosza wchodzącego w skład próbki.

W przypadku badań odbiorczych sprawdzenie grubości drutu w siatce można wykonać przez porównanie certyfikatu lub deklaracji zgodności producenta z wymaganiami podanymi w pkt. 2.1.

#### 6.2.2. Badanie pokrycia drutu cynkiem

Badania pokrycia drutu cynkiem należy wykonać według normy PN-86/H-04623.

#### 6.2.3. Badanie grubości powłoki z PCW

Grubość powłoki z PCW należy sprawdzić przez pomiar śrubą mikrometryczną z dokładnością pomiaru 0.01mm średnicy drutu ocynkowanego i średnicy drutu z powłoką PCW. Następnie należy obliczyć połowę różnicy tych średnic. Pomiary wykonuje się w trzech losowo wybranych miejscach każdego kosza wchodzącego w skład próbki.

Wyniki pomiarów i obliczeń należy porównać z wymaganiami podanymi w pkt. 2.1.

#### 6.2.4. Badanie wytrzymałości drutu na rozciąganie

Badanie wytrzymałości drutu na rozciąganie należy wykonać zgodnie z normą PN-91/H-04310.

#### 6.2.5. Sprawdzenie kształtu i wymiarów siatek

Sprawdzenie kształtu i wymiarów siatek należy wykonać przez oględziny i pomiar przymiarem liniowym z dokładnością do 1 mm wymiarów oczek siatki oraz przymiarem liniowym z dokładnością do 1 cm wymiarów gabarytowych (długość i szerokość) siatki.

Średnice drutów w siatce oraz pokrycie drutu cynkiem i grubość powłoki PCW, a także wytrzymałość drutu na rozciąganie należy przyjąć według odpowiednich certyfikatów lub deklaracji zgodności.

#### **6.2.6. Sprawdzenie kształtu i wymiarów koszy**

Sprawdzenie kształtu i wymiarów koszy należy wykonać przez oględziny i pomiar przymiarem liniowym z dokładnością do 1 cm wymiarów gabarytowych koszy, ewentualnie rozstawu przepon i rozmieszczenia ściągów.

Wyniki pomiarów należy porównać z wymaganiami podanymi w pkt.5.6, a także z Dokumentacją Projektową.

#### **6.2.7. Sprawdzenie rodzaju i wielkości wypełnienia**

Rodzaj wypełnienia należy sprawdzić przez oględziny i porównanie z wymaganiami podanymi w Dokumentacji Projektowej. Wielkość wypełnienia należy sprawdzić przed zamknięciem koszy. Próbka powinna mieć objętość nie mniejszą niż 20dm. Poszczególne elementy wypełnienia należy zmierzyć przymiarem liniowym z dokładnością do 1 mm, umieszczając te elementy między dwoma równoległymi płaszczyznami w ten sposób, aby odległość między tymi płaszczyznami była jak najmniejsza.

#### **6.2.8. Sprawdzenie rodzaju i jakości materiałów uzupełniających**

Rodzaj i jakość materiałów uzupełniających należy sprawdzić na podstawie certyfikatów lub deklaracji zgodności producenta z wymaganiami dokumentacji projektowej.

#### **6.2.9. Zaświadczenie o jakości (atest)**

Dla wyprodukowanych elementów wytwórnia musi wystawić atest zawierający:

- datę wystawienia atestu,
- nazwę i adres producenta,
- wykaz cech elementów objętych atestem,
- krótki opis przeprowadzonych badań,
- opisy osób przeprowadzających badania.

### **7. OBMIAR ROBÓT**

Ogólne zasady obmiaru robót podano w D-M.00.00.00 "Wymagania ogólne" pkt 7.

#### **7.1 Jednostka obmiarowa**

Jednostką obmiaru jest 1 m<sup>2</sup>. Płaci się za powierzchnię gabionów i materacy gabionowych dostarczonych, zmontowanych i odebranych. W cenie jednostkowej uwzględnia się montaż i rozbiórkę potrzebnych rusztowań i urządzeń do montażu oraz wykonanie złączy.

### **8. ODBIÓR ROBÓT**

Ogólne zasady odbioru robót podano w D-M.00.00.00 "Wymagania ogólne" pkt 8.

#### **8.1. Sposób odbioru robót**

Odbiór dostarczonych na plac budowy prefabrykatów na podstawie atestu wytwórni i badań kontrolnych wg punktu 6. Odbiór gabionów i materacy gabionowych po zmontowaniu.

### **9. PODSTAWA PŁATNOŚCI**

Ogólne ustalenia dotyczące podstawy płatności podano w D-M.00.00.00 "Wymagania ogólne" pkt 9.

Cena jednostkowa obejmuje zapewnienie niezbędnych czynników produkcji, ewentualne wykonanie rusztowania, montaż gabionów i materacy gabionowych wraz z wykonaniem niezbędnych pomiarów.

### **10. PRZEPISY ZWIĄZANE**

PN-86/H-04623 Ochrona przed korozją. Pomiar grubości powłok metalowych metodami nieniszczącymi.

AT-15-2414/96 Aprobata techniczna ITB

AT/96-03-0022 Aprobata techniczna IBDiM



**M.17.17.00. Palisada z kołków drewnianych****1. Wstęp****1.1. Przedmiot ST**

Przedmiotem niniejszej ogólnej specyfikacji technicznej (ST) są wymagania dotyczące wykonania i odbioru robót związanych z wykonaniem palisady z kołków drewnianych.

**1.2. Zakres stosowania ST**

Specyfikacja techniczna (ST) jest stosowana jako dokument przetargowy i kontraktowy przy zlecaniu i realizacji robót na obiektach inżynierskich.

**1.3. Zakres robót objętych ST**

Ustalenia zawarte w niniejszej ST mają zastosowanie przy wykonaniu zakończenia umocnień koryta rzeki w postaci palisady z kołków drewnianych o średnicy 12 cm zgodnie z Dokumentacją Projektową.

**1.4. Określenia podstawowe**

Określenia podane w niniejszej ST są zgodne z obowiązującymi normami i przepisami zawartymi w pkt.10 niniejszej ST oraz z definicjami podanymi w ST DM.00.00.00 "Wymagania ogólne" pkt.1.

**1.5. Ogólne wymagania dotyczące Robót**

Ogólne wymagania dotyczące robót podano w ST DM.00.00.00 „Wymagania ogólne”.

**2. Materiały**

Ogólne wymagania dotyczące materiałów, ich pozyskiwania i składowania, podano w ST D-M-00.00.00 „Wymagania ogólne” [1] pkt 2.

**2.1. Rodzaje materiałów**

Paliki do wykonania palisady należy wykonać zgodnie z BN-78/9224-04.

Wymiary palików drewnianych:

- średnica 12 cm
- długość 200 cm.

Dla zastosowanego wyrobu należy przedstawić Aprobata Techniczną IBDiM.

**3. Sprzęt**

Ogólne wymagania dotyczące sprzętu podano w ST DM.00.00.00 „Wymagania ogólne” pkt.3.

Montaż i łączenie wiązek wikliny z palikami można wykonywać ręcznie przy użyciu szczypiec, obcęgow. Do wbijania kołków należy używać młotów.

**4. Transport**

Ogólne wymagania dotyczące transportu podano w ST DM.00.00.00 „Wymagania ogólne” pkt.4.

Do przewożenia palików drewnianych można stosować dowolne środki transportu pod warunkiem zabezpieczenia materiałów przed uszkodzeniami.

**5. Wykonanie robót**

Ogólne zasady wykonania robót podano w ST DM-00.00.00 „Wymagania ogólne” pkt.

**5.1. Wykonanie umocnienia**

Palisadę wykonuje się z kołków drewnianych. Palisadę należy wykonać w miejscu zgodnym z Dokumentacją Projektową. Kołki drewniane należy wbijać „pod sznur”. Kołki należy wbijać ściśle jeden obok drugiego.

**6. Kontrola jakości robót**

Ogólne zasady kontroli jakości robót podano w ST DM.00.00.00 „Wymagania ogólne” pkt.6.

Kontrola polega na sprawdzeniu: materiałów, montażu i wbudowania.

**7. Obmiar robót**

Ogólne zasady obmiaru robót podano w ST DM.00.00.00 „Wymagania ogólne” pkt.7.

**7.1. Jednostka obmiarowa**

Jednostką obmiarową jest mb (metr bieżący) umocnienia palisadą z kołków drewnianych.

**8. Odbiór robót**

Ogólne zasady odbioru robót podano w ST DM.00.00.00 „Wymagania ogólne” pkt.8

Roboty uznaje się za wykonane zgodnie z ST, Dokumentacją Projektową i wymaganiami Inżyniera, jeśli wszystkie pomiary i kontrole prowadzone wg pkt.6 dały wyniki pozytywne.

W przypadku niezgodności, choć jednego elementu robót z wymaganiami, roboty uznaje się za niezgodne z Dokumentacją Projektową i Wykonawca zobowiązany jest do ich poprawy na własny koszt.

**9. Podstawa płatności****9.1. Ogólne ustalenia dotyczące podstawy płatności**

Ogólne ustalenia dotyczące podstawy płatności podano w ST DM.00.00.00 „Wymagania ogólne” pkt.9.

**9.1. Cena jednostki obmiarowej**

Cena 1 mb umocnienia palisadą z kołków drewnianych obejmuje:

- opracowanie wszystkich opracowań wymienionych w pkt.5 niniejszej STWiORB wraz z niezbędnymi uzgodnieniami;
- wykonanie wszystkich czynności określonych w niniejszej STWiORB oraz wynikających z opracowań
- wykonanych przez Wykonawcę, wymienionych w pkt. 5 niniejszej STWiORB;
- zakup i dostarczenie wszystkich czynników produkcji,
- zastosowanie materiałów pomocniczych koniecznych do prawidłowego wykonania robót lub wynikających z przyjętej technologii robót,
- wykonanie niwelacji podłoża i prace pomiarowe,
- montaż i wbudowanie palisady w miejsce przeznaczenia, zastosowanie niezbędnego sprzętu (środków transportowych),
- oczyszczenie terenu Robót z odpadów, stanowiących własność Wykonawcy i usunięcie ich poza pas drogowy,
- wykonanie wszystkich niezbędnych pomiarów, prób i sprawdzeń, oznakowanie miejsca Robót i jego utrzymanie.

**10. Przepisy związane**

BN-77/8931-12 Oznaczenie wskaźnika zagęszczenia gruntu.

PN-68/B-06050 Roboty ziemne budowlane. Wymagania.

PN-86/B-02480 Grunty budowlane. Określenia. Symbole. Podział i opis gruntów.

PN-B-06050:1999 Geotechnika. Roboty ziemne. Wymagania ogólne.

PN-B-02481:1999 Geotechnika. Terminologia podstawowa, symbole literowe i jednostki miary.

**M.30.00.00. ZABEZPIECZENIE CIĄGŁOŚCI RUCHU**

**M.30.00.01. Czasowa organizacja ruchu**

ST dotyczące oznakowania i organizacji ruchu stanowią integralną część "Projektu organizacji ruchu" wchodzącego w skład niniejszego opracowania.

**M.30.02.00. Stała organizacja ruchu**

Szczegółowe informacje dotyczące zadania znajdują się w części branżowej „Stała organizacja ruchu”